

MCS Italy S.p.A.

Via Tione, 12 - 37010
Pastrengo (VR) - Italy
info@mcsitaly.it

MCS Central Europe Sp. z o.o.

ul. Magazynowa 5A,
62-023 Gądkki, Poland
office@mcs-ce.pl

MCS Russia LLC

ul. Transportnaya 22 vl 2,
142802, Stupino, Moscow region, Russia
info@mcsrussia.ru

MCS China LTD

Unit A1, No. 1515, Jinshao Rd.,
Baoshang Industrial Zone,
Shanghai, 200949, China
office@mcs-china.cn



MASTER









Edition 14 - Rev.2

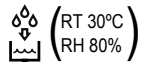

USER AND MAINTENANCE BOOK	en
LIBRETTO USO E MANUTENZIONE	it
BEDIENUNGS- UND WARTUNGSANLEITUNG	de
MANUAL DE INSTRUCCIONES PARA EL USO Y MANTENIMIENTO	es
MANUEL D'UTILISATION ET DE MAINTENANCE	fr
HANDLEIDING VOOR GEBRUIK EN ONDERHOUD	nl
VEJLEDNING OM BRUG OG VEDLIGEHOLDELSE	da
KÄYTTÖ- JA HUOLTO-OHJE	fi
HEFTE FOR BRUK OG VEDLIKEHOLD	no
ANVÄNDAR- OCH UNDERHÅLLSHANDBOK	sv
INSTRUKCJA OBSŁUGI I KONSERWACJI	pl
РУКОВОДСТВО ПО ЭКСПЛУАТАЦИИ И ТЕХНИЧЕСКОМУ ОБСЛУЖИВАНИЮ	ru
PŘÍRUČKA PRO POUŽITÍ A ÚDRŽBU	cs
HASZNÁLATI ÉS KARBANTARTÁSI KÉZIKÖNYV	hu
PRIROČNIK Z NAVODILI ZA UPORABO IN VZDRŽEVANJE	sl
KNJIŽICA O UPORABI I ODRŽAVANJU	hr
NAUDOJIMO IR PRIEŽIŪROS KNYGELE	lt
LIETOŠANAS UN TEHNISKĀS APKOPES GRĀMATINA	lv
KASUTUS- JA HOOLDUSJUHEND	et
LIVRET DE UTILIZARE SI ÎNTREȚINERE	ro
PŘÍRUČKA PRE POUŽITIE A ÚDRŽBU	sk
НАРЪЧНИК ЗА ИЗПОЛЗВАНЕ И ПОДДРЪЖКА	bg
ІНСТРУКЦІЯ З ОБСЛУГОВУВАННЯ	uk

DHA 10

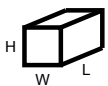
ТЕХНИЧЕСКИ ДАНИ - TECHNICKÉ ÚDAJE - TECHNISCHE DATEN - TEKNISK DATA -
TEHNILISED ANDMED - ESPECIFICACIONES TÉCNICAS - TEKNISËT TIEDOT -
DONNÉES TECHNIQUES - TECHNICAL DATA - TEHNIČKI PODACI - MŐSZAKI ADATOK -
DATI TECNICI - TECHNINIAI DUOMENYS - TEHNISKIE DATI - TECHNISCHE GEGEVENS
- TEKNISKE DATA - DANE TECHNICZNE - DADOS TÉCNICOS - INFORMAZIONI TEHNICE -
ТЕХНИЧЕСКИЕ ДАННЫЕ - TEKNISKA DATA - TEHNIČNI PODATKI -
TECHNICKÉ PARAMETRE - TEHNIČNI DANI

MODEL	DHA 10
	220V-240V~, 50Hz
230 V	780W
 (RT 30°C) (RH 80%)	9l/day
	200 m ³ /h
	1 ~ 35°C
	35 ~ 90%
	3,5 L
	445 x 200 x 525 mm
	8,5 kg

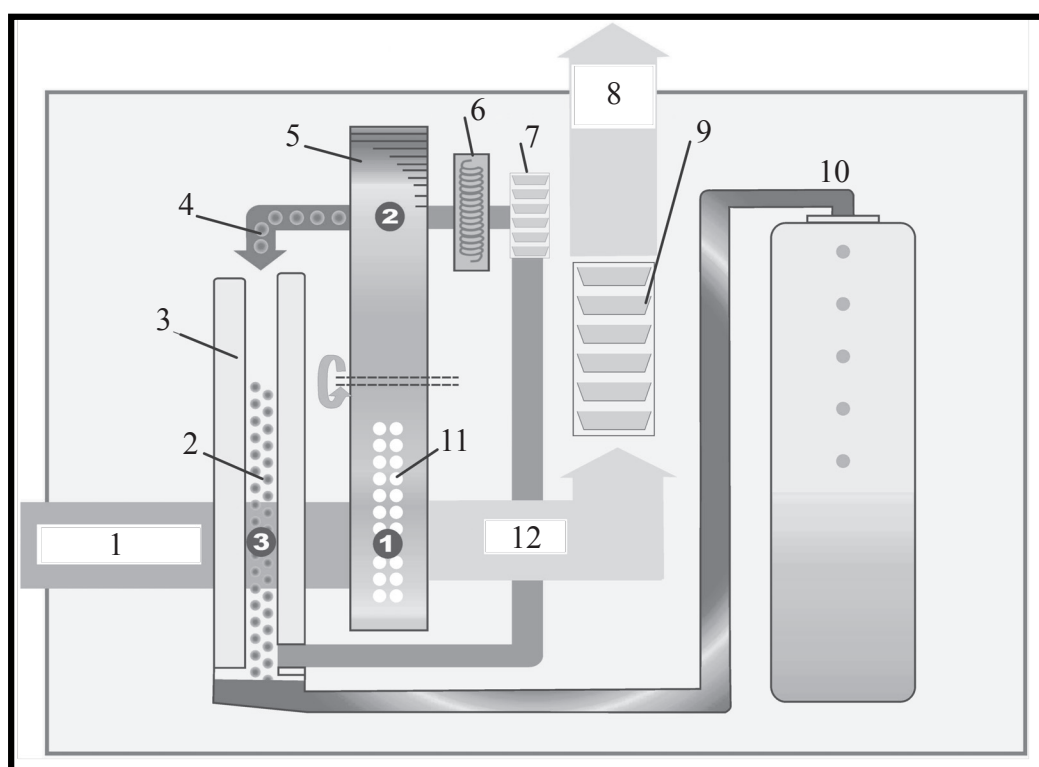

Fig. 1

en
it
de
es
fr
nl
da
fi
no
sv
pl
ru
cs
hu
sl
hr
lt
lv
et
ro
sk
bg
uk

en
it
de
es
fr
nl
da
fi
no
sv
pl
ru
cs
hu
sl
hr
lt
lv
et
ro
sk
bg
uk

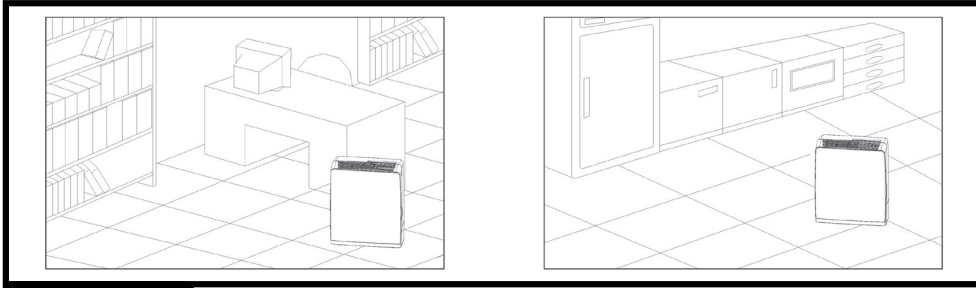

Fig. 2

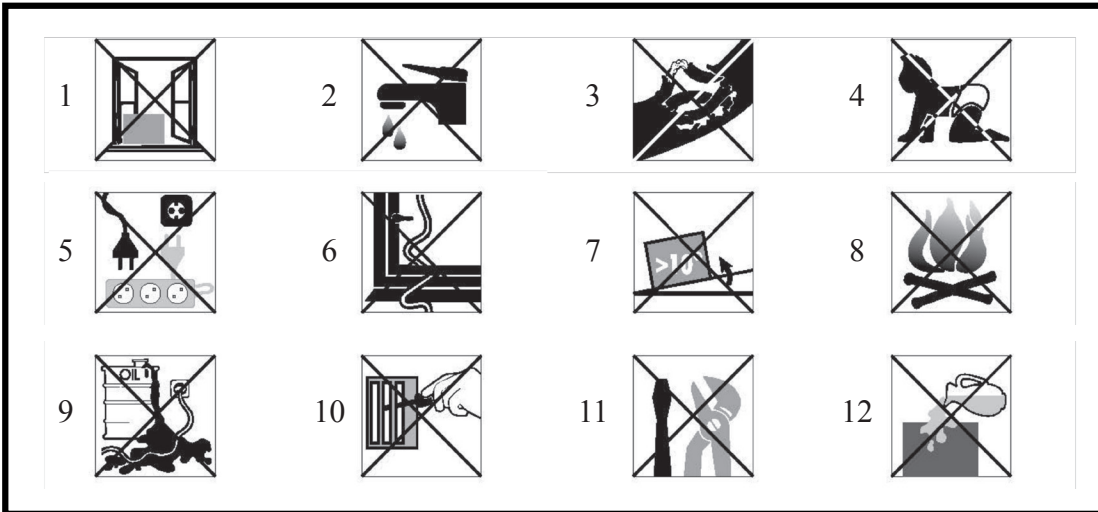

Fig. 3

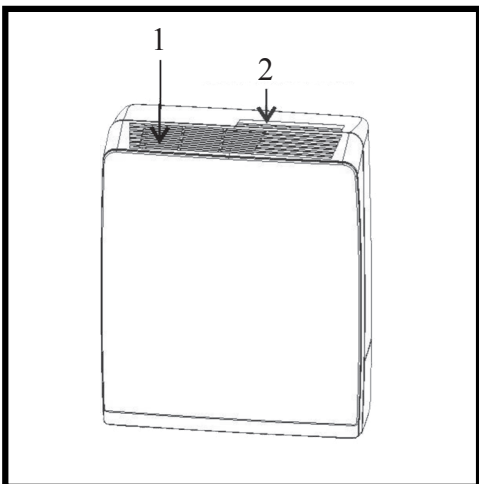

Fig. 4

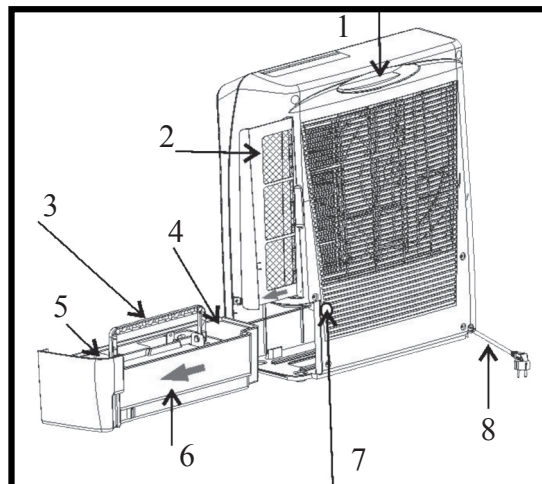

Fig. 5

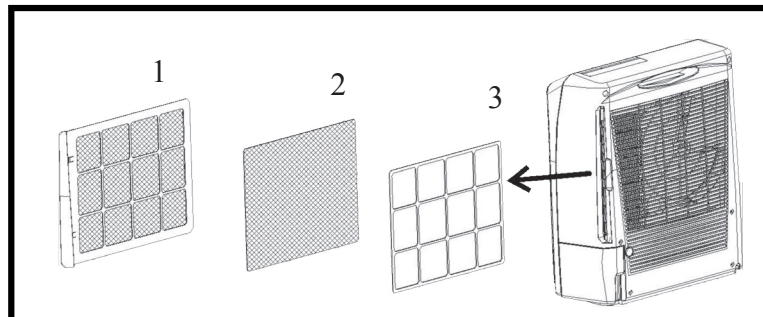

Fig. 6

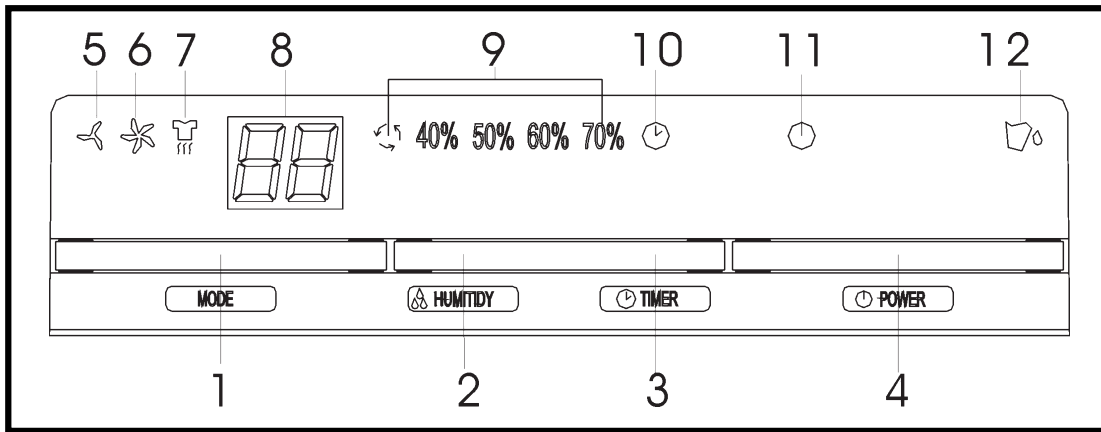

Fig. 7

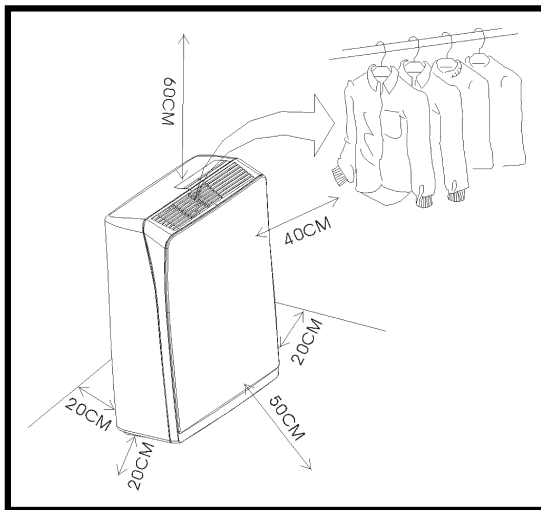

Fig. 8

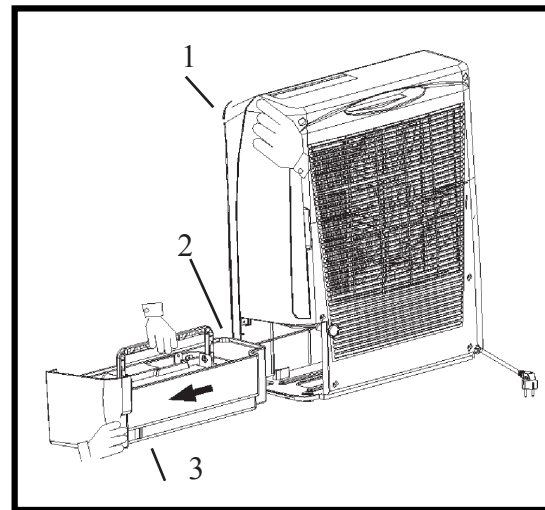

Fig. 9

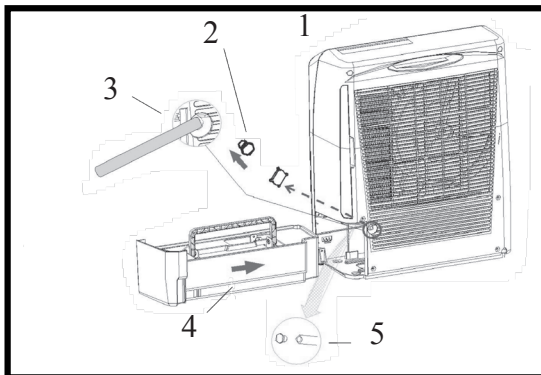

Fig. 10

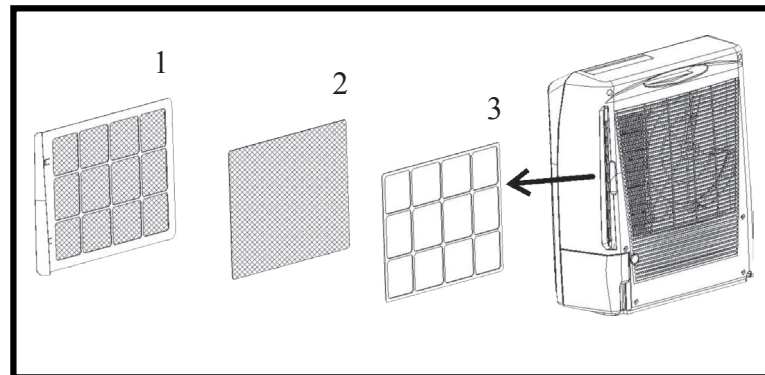

Fig. 11

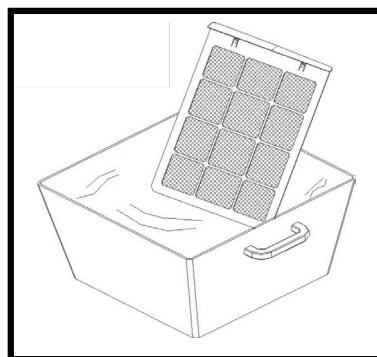

Fig. 12

en
it
de
es
fr
nl
da
fi
no
sv
pl
ru
cs
hu
sl
hr
lt
lv
et
ro
sk
bg
uk

Instruction Manual

1...	HOW IT WORKS
2...	WHERE TO POSITION
3...	BEFORE USE
4...	PARTS
5...	PROGRAMMING FEATURE
6...	OPERATION
7...	DRAINAGE
8...	MAINTENANCE
9...	TROUBLE SHOOTING

⚠ PLEASE TAKE TIME TO READ THIS MANUAL CAREFULLY BEFORE OPERATION.

PERSONS WHO ARE NOT FAMILIAR WITH THIS MANUAL SHOULD NOT USE THIS DEHUMIDIFIER. WE STRONGLY RECOMMEND KEEPING THIS MANUAL IN A SAFE PLACE FOR FUTURE REFERENCE.

▶▶ 1. HOW IT WORKS

This is a compressor free dehumidifier which operates without refrigerant. It has an almost consistent rate of water extraction at all temperatures and is more efficient than compressor based dehumidifiers when used at low temperatures below 5°C.

The operation theory exists in the Dehumidify Wheel (a chemically impregnated rotating wheel). Damp air from the environment is drawn through the unit where it comes into contact with the wheel. The chemical on the wheel removes the moisture from the air and warmed by the heating elements inside. As the wheel rotates to a different position, the heater drives the water from the chemical wheel and the water is condensed through heat exchange system and removed to water tank.

▶ FIG. 1

1. Humidity air within the room
2. Water recycle after frozen
3. Heat exchange elements
4. Humidity in the air
5. Dehumidify wheel
6. Heating elements
7. Air wheel
8. Dry air discharged from room space
9. Air discharge
10. Water dropped in to the water tank after dehumidifying operation
11. Gethering water after dehumidifying
12. Dry air after dehumidifying

▶▶ 2. WHERE TO POSITION

Excess moisture will travel throughout your home, For this reason, the dehumidifier should be positioned, so that it can draw this moist air towards it from all over the home. When positioning the dehumidifier, ensure that it is placed on a level surface and that there is a minimum of 20 cm (8") of space on either side of the unit to allow for efficient airflow.

Heater advice for Dryer function. The distance between air vent & clothes must be kept at least 40cm to avoid water drop into machine and cause damage.

Suitable to use in bathroom, basement, kitchen, Living Room, Closet, etc. (FIG. 2).

▶▶ 3. BEFORE USE

⚠ CAUTION!

- ▶ Operate this unit on a flat horizontal surface to avoid water leak & keep the unit in vertical way.
- ▶ The unit contains a chemical substance. The unit will emit a chemical smell during the 1st hour of operation without any dangerous consequences.
- ▶ The unit contains a heater and must not be placed within 1 meter of anything that may be flammable.
- ▶ Disconnect from the mains before cleaning the unit or any of its components, or moving the unit. Never use the plug to turn off the unit directly. Always use switch on the control panel.
- ▶ The unit features an anti-tip safety device that will switch the unit off if it was tipped during operating.
- ▶ If the supply cord is damaged, it must be replaced by an approved service representative or a similar qualified person in order to avoid a hazard.
- ▶ Never obstruct or stuff the air vent with any object.
- ▶ Do not let any liquid enter the unit.
- ▶ Never pour or spray water over the unit.
- ▶ Don't use bug sprays or other flammable cleaners on the unit.
- ▶ Before moving the unit, first switch off, then unplug and empty the water tank. Basically, it takes around 2 minutes to stop the unit and this allows the heater to cool down.
- ▶ Always unplug the unit from the mains and wait for at least one hour before carrying out any maintenance, transport or cleaning of the unit.
- ▶ This appliance is not intended for use by children or other persons without assistance or supervision if their physical, sensory or mental capabilities prevent them from using it safely. Children should be supervised to ensure that they do not play with the appliance.

DO NOT USE YOUR DEHUMIDIFIER UNDER THE FOLLOWING CONDITIONS. (FIG. 3):

1. Exposed to the weather outdoors
2. Near water
3. If their power cable wires are frayed or cut
4. Where small children may be left unattended

5. If an extension lead may become overloaded
6. Where the power cable may be damaged
7. On a slope or uneven surface
8. Where there is risk of fire or close to a naked flame
9. Where it may be damaged by chemicals
10. Where there is a risk of interference by foreign objects
11. This product is not made for DIY repair
12. If there is a risk of water falling on the unit

▶▶ 4. PARTS

▶ FIG. 4

1. Air vent
2. Control panel

▶ FIG. 5

1. Handle of the unit
2. Air filter
3. Handle of the water tank
4. Drain of the tank
5. Cover of the water tank
6. Water tank
7. Drain hole for continuous drainage
8. Power cord

▶ FIG. 6

1. Dust filter
2. Active carbon filter
3. Filter fixer

▶▶ 5. PROGRAMMING FEATURE (FIG. 7)

1. MODE BUTTON

By pressing this button, you can set the working mode of the machine to be:

LOW (MUTE dehumidifying):

When the ambient humidity < set humidity, the unit will run in LOW fan speed (without Heater).

When the ambient humidity ≥ set humidity, the unit will run in LOW fan speed & WITH Heater.

HIGH (TURBO dehumidifying):

When the ambient humidity ≥ set humidity, the unit will run in HIGH fan speed & WITH Heater.

When the ambient humidity < set humidity, machine will run in HIGH fan speed (without Heater).



DRYER: ALWAYS ON with HIGH fan speed and HEATER.

2. HUMIDITY BUTTON

Press HUMIDITY button to set the room humidity you need: continuous dehumidifying, 40%, 50%, 60% or 70%. The relative indicator will light on.

If the humidity button is not set, the unit will work in the pre-set humidity: 50%..

3. TIMER BUTTON

Press TIMER button to set the working hours you desired. As you press the button, the LED window will show the number you chose (starting from 0, 1 to 24 in a cycle).

When the timer is activated, the TIMER Symbol  would light on and the setting time would appear 8 seconds on the LED. After that, LED returns to room humidity again. When the set time has been reached, the machine will

turn off automatically. If the timer button is not pressed, the unit will work continuously for 24 hours.

4. POWER (ON/OFF) BUTTON

Press this button to start or turn off the machine. While the power is on, the power indicator should light on.

5. MUTE OPERATION INDICATOR

While the MUTE function is chosen, this operation indicator will light on.

6. TURBO OPERATION INDICATOR

While the TURBO function is chosen, this operation indicator will light on.

7. CLOTHES DRYER OPERATION INDICATOR

While the CLOTHES DRYER function is chosen, this operation indicator will light on.

8. HUMIDITY DISPLAY WINDOW

Display the room humidity (35~95%RH). While press "TIMER" button, it shows the setting time, after 8 seconds, return to room humidity.

9. HUMIDITY SETTING INDICATORS

 continuous de-humidifying, 40%, 50%, 60%, 70%.

10. TIMER INDICATOR

Press this button to set the working time (1 to 24 hours).

11. POWER (ON/OFF)/CHECK INDICATOR

When the unit is in normal operation, this indicator will light in blue. And, in the following conditions, the power indicator will BLINK to warn you:

- ▶ The unit was tipped over.
- ▶ The fan is dissipating the heat (after the power is off, the unit will keep dissipating the heat for 2 minutes to cool down the unit).

12. WATER FULL INDICATOR

It turns to RED when water tank is full or the tank is not in proper position.

▶▶ 6. OPERATION

▶ Plug the unit into a correct mains socket. (Please refer to the rating label at the rear of the unit.)

▶ Press button POWER to turn on the unit. The unit will start to work in continuous mode.

▶ Press button HUMIDITY to set the room humidity you need: continuous de-humidifying, 40%, 50%, 60% or 70%

▶ Press button MODE to choose the ventilation speed, MUTE, TURBO or DRYER.

▶ Press button TIMER to set the working hour you need (1~24 hours).

▶ To turn off the unit, press button POWER again.

IMPORTANT!

▶ After switching off the unit, it takes at least 2 minutes to OFF the unit completely, this allows the heater to cool down. During the cool-down, the power indicator will blink for warning.

DO NOT DISCONNECT THE PLUG DIRECTLY FOR QUICK-OFF.

- ▶ Do not operate the unit without the AIR FILTER.
- ▶ For safety purpose, the heater will break for 2 minutes after running for 8 hours continuously, then restart, whatever the set time has been reached or not.
- ▶ During the break, the fan keeps working for heat-dissipating. To turn off the unit, press the "POWER" button (the set time will be cleared). When the water tank is full, the set time will be cleared, too. If the time was not set, the machine will shut off automatically after 24 hours.
- ▶ While using DRYER mode for clothes, please keep the unit AT LEAST 40CM away from the objects (ex. the clothes) and ensure no water will drip into the air vent of unit. Please refer to the illustration as below for the minimal distance from each direction. (FIG. 8).
- ▶ This unit is equipped with tilt switch for overheat protection. While the unit is tipped, the unit will stop automatically, the POWER indicator will turn into RED and the unit will beep 3 sounds for warning. After repositioning the unit upright, press POWER button to re-start.
- ▶ Self-Diagnosis: If the room sensor, humidity sensor or tip-over device is out of function, the unit will beep 3 times for warning, the POWER indicator would turn into RED and the unit will turn OFF.

▶▶ 7. DRAINAGE

While the water tank is full, the unit will stop working for self-protection and:

- ▶ The water full indicator  will light on.
- ▶ The unit will buzz 10 beeps to remind you. * To stop the buzz, you may press ON/OFF button to turn off the unit.
- ▶ To empty the tank, please follow the steps:
 1. Hold the unit with one hand to make it stand firmly.
 2. Pull out the tank squarely from the unit.
 3. Grasp the water tank handle, remove the cover of the tank, empty the water from the drain.
 4. After the tank was empty, return the water tank to its position, make sure it is properly positioned, so the ,water full' sign can go out and your dehumidifier is operating again.

⚠ PLEASE NOTE, IF THE WATER TANK HAS NOT BEEN POSITIONED WELL, THE WATER FULL INDICATOR WILL TURN INTO RED AND THE UNIT WILL KEEP BUZZING.

CONTINUOUS DRAINAGE

1. When the dehumidifier is operated in very high humidity, the water tank will require more frequent drainage. In this condition, it may be more convenient to set the unit up for continuous drainage with the following procedures: (FIG. 10):
2. Cut off the cover of the continuous drain at the unit back. Unplug the water plug.
3. Connect the drain hole with a water tube of inner diameter 12mm. * Please note, the water tube is not supplied with the unit.
4. Pull out the water tank, plug the dropping gate inside the unit with the water plug taken from the continuous drain.
5. Return the water tank to its position.

▶▶ 8. MAINTENANCE

Always unplug the unit from the mains and wait for at least one hour before carrying out any maintenance or cleaning of the unit.

CLEANING THE BODY

Use soft cloth to wipe the unit clean.

Don't ever use volatile chemicals, gasoline, detergents, chemically treated clothes, or other cleansing solutions. These all could possibly hurt the cabinet.

CLEANING THE FILTER

Draw out the air filter from the rear of the unit. (FIG. 11)

- ▶ For dust filter (washable filter): (FIG. 12):
 1. Use a vacuum cleaner or tap the filter lightly for easy cleaning. If the filter is particularly dirty, use warm water with a small amount of medium strength.
 2. Make sure the filter is completely dry before replacing.
 3. Do not expose the filter to sunlight.

FOR ACTIVE CARBON FILTER:

This filter is not washable. Its life span is variable and depends on the ambient conditions where the appliance is used. The filter should be checked periodically (about every 6 months) and replaced if necessary.

STORAGE

If not use the unit for an extended period of time. Please: Turing the unit off, unplug and tidy AC cord. Completely empty the water tank and wipe it clean. Cover the unit and store where it will not receive direct sunlight.

►► 9. TROUBLE SHOOTING

PROBLEM	POSSIBLE REASON
The unit doesn't work at all	<ol style="list-style-type: none">1. Bad connection of the main plug.2. Water tank not positioned well or full.3. Is the unit standing upright and level.
The unit not work dehumidifying	<ol style="list-style-type: none">1. Too heavy dust on air filter.2. Any things stuck on intake or air vent.3. Too low room humidity already.
Dehumidifying efficiency not good	<ol style="list-style-type: none">1. Too many doors and windows open.2. Any room equipments increase the room humidity.
Abnormal noises from the motor	<ol style="list-style-type: none">1. Check and clean the air filter2. Is the unit standing upright and on a level surface?
The unit leaks water	<ol style="list-style-type: none">1. Has the unit been tipped?2. Check if the float of the water tank is blocked by foreign material.
After the unit has been switched off, the fan motor is still running	<ol style="list-style-type: none">1. After the unit stops, about 2 minutes are needed to cool down the electric heater by running the internal fan.

Istruzione d'uso

it

1...	FUNZIONAMENTO
2...	LOCALIZZAZIONE
3...	PRIMA DELL'UTILIZZO
4...	ELEMENTI
5...	PROGRAMMAZIONE
6...	SERVIZIO
7...	SCARICO DELL'ACQUA
8...	CONSERVAZIONE
9...	RILEVAZIONE DEI DIFETTI

⚠ LA PRESENTE ISTRUZIONE D'USO DEVE ESSERE LETTA ATTENTAMENTE PRIMA DELL'AVVIO DELL'IMPIANTO. LE PERSONE, CHE NON HANNO CONOSCIUTO LA PRESENTE ISTRUZIONE NON DEVONO UTILIZZARE L'ESSICCATORE. SI CONSIGLIA DI CONSERVARE L'ISTRUZIONE NEL POSTO SICURO.

▶▶ 1. FUNZIONAMENTO

È l'essiccatore senza il compressore, il quale funziona senza il fattore di raffreddamento. Si caratterizza per l'indice dell'eliminazione dell'acqua quasi fisso, indipendentemente dalla temperatura dell'ambiente. È più efficiente degli essiccatori muniti del compressore nel caso dell'utilizzo alle basse temperature, cioè inferiori a 5°C.

Il funzionamento dell'essiccatore si basa sul rotore ad adsorbimento (disco girevole – impregnato chimicamente). L'aria umida esterna è soffiata attraverso un impianto, dove avviene il suo contatto con il rotore. La sostanza chimica sul rotore elimina l'umidità dall'aria e la riscalda grazie agli elementi riscaldanti interni.

Il rotore gira in continuazione. L'elemento riscaldante elimina da esso l'acqua. L'acqua viene condensata nel sistema di scambio del calore e viene scaricata nel contenitore.

▶ FIG. 1

1. Aria umida del locale
2. Acqua recuperata dopo raffreddamento
3. Scambiatore di calore
4. Umidità dell'aria
5. Rotore d'adsorbimento
6. Resistenza
7. Ventilatore
8. L'aria secca espirata dal locale
9. Ventilatore
10. L'acqua dell'aria secca viene raccolta nel contenitore
11. Acqua ritirata nel processo d'essiccazione
12. Aria dopo l'essiccazione

▶▶ 2. LOCALIZZAZIONE

L'eccesso dell'umidità si concentra in tutta la casa. Perciò, l'essiccatore deve essere localizzato nel posto migliore, da poter prelevare l'aria umida da tutta la casa.

Determinato il posizionamento dell'essiccatore, bisogna

assicurarsi che, esso sia localizzato su una superficie liscia e che da tutte le parti dell'impianto sia mantenuto una distanza minima di 20 cm (8"), per permettere un flusso efficace dell'aria.

La resistenza supporta il processo d'essiccazione. È necessario garantire lo spazio di almeno 40 cm tra il foro di sfiato e l'abbigliamento, per evitare la penetrazione dell'acqua nella macchina che provocherebbe dei difetti. L'impianto può essere utilizzato nel bagno, nella cantina, nella cucina, nel salotto, negli armadi, ecc. (FIG. 2).

▶▶ 3. PRIMA DELL'UTILIZZO

⚠ ATTENZIONE!

▶ Per evitare le fuoriuscite dell'acqua, l'impianto deve essere utilizzato sulla superficie piatta e deve essere posizionato verticalmente.

▶ L'impianto contiene una sostanza chimica. Durante la prima ora di funzionamento, l'impianto esalerà l'odore senza conseguenze pericolose.

▶ L'impianto è munito del riscaldatore, perciò OCCORRE mantenere la distanza minima di 1 metro dalle sostanze infiammabili.

▶ L'impianto deve essere staccato dall'alimentazione prima di effettuare la pulizia di qualsiasi componente di esso e prima dell'eventuale spostamento di esso. In nessun caso spegnere l'impianto togliendo direttamente la spina dalla presa. Sempre utilizzare l'interruttore del quadro di comando.

▶ L'impianto è munito dell'interruttore di sicurezza, il quale, nel caso dell'inclinazione dell'impianto durante il funzionamento, lo disattiva.

▶ Nel caso del danneggiamento del cavo d'alimentazione, la sua sostituzione deve essere effettuata dal tecnico autorizzato dell'assistenza.

▶ In nessun caso oscurare o tappare con qualsiasi oggetto il foro di sfiato

▶ Non inserire nessun tipo di liquido nell'impianto.

▶ In nessun caso mettere l'acqua sulla superficie dell'impianto o spruzzarlo con l'acqua o con altri liquidi.

▶ Non utilizzare i mezzi insetticidi o altre sostanze infiammabili per la pulizia dell'impianto. Prima di spostare l'impianto, esso deve essere disattivato, deve essere tolta la spina dalla presa e svuotato il contenitore. L'arresto della lavorazione dell'impianto dura circa 2 minuti, questo è il tempo necessario per il raffreddamento delle resistenze.

▶ Ricordare sempre di staccare l'impianto dall'alimentazione e aspettare almeno un'ora prima di

effettuare qualsiasi trattamento di conservazione, dello spostamento e della pulizia dell'impianto.

► Il presente impianto non è destinato all'utilizzo dei bambini o di altre persone per le quali è richiesto l'aiuto o la sorveglianza, se essi non sono in grado neanche utilizzarlo nel modo sicuro per il loro stato fisico o psichico. Far attenzione ai bambini, di non farli giocare con l'impianto.

L'ESSICCATORE NON DEVE ESSERE UTILIZZATO NELLE CONDIZIONI SEGUENTI: (FIG. 3):

1. Esposizione alle condizioni atmosferiche sconvenienti
2. Non utilizzare nella vicinanze delle sorgenti dell'acqua
3. Nel caso della rottura o Sfilatura del cavo d'alimentazione
4. Posti con la presenza dei bambini senza tutela
5. Nel caso di sovraccarico della prolunga
6. Nel caso del danneggiamento del cavo d'alimentazione esposizione alle condizioni atmosferiche sconvenienti
7. Sulle superfici inclinate o non lisce
8. Nel momento della presenza del rischio d'incendio o nella vicinanza del fuoco aperto
9. Nei posti con presenza di sostanze chimiche, che possono danneggiare l'impianto
10. Nel caso del rischio dei disturbi provocati dagli oggetti estranei
11. Il prodotto non deve essere riparato in modo autonomo
12. Nel caso del rischio che sull'impianto venga schizzata dell'acqua

►► 4. ELEMENTI

► FIG. 4

1. Uscita dell'aria
2. Quadro di comando

► FIG. 5

1. Manico dell'impianto
2. Filtro d'aria
3. Manico del contenitore dell'acqua
4. Colatura nel contenitore
5. Coperchio del contenitore dell'acqua
6. Contenitore dell'acqua
7. Foro di colata per lo scarico fisso dell'acqua
8. Cavo d'alimentazione

► FIG. 6

1. Filtro di polvere
2. Filtro a carbone attivo
3. Fissaggio del filtro

►► 5. PROGRAMMAZIONE (FIG. 7)

1. PULSANTE MODE (MODALITÀ)

Premendo questo pulsante è possibile impostare il modo di lavorazione della macchina per:

☞ **BASSO** (essiccazione SILENZIOSA): quando l'umidità dell'aria:

< dell'umidità impostata, l'impianto funzionerà con la velocità BASSA del ventilatore (senza la resistenza),
≥ dell'umidità impostata, l'impianto lavorerà con la velocità BASSA del ventilatore (con la resistenza).

☞ **ALTO** (TURBO essiccazione):

Quando l'umidità dell'aria:

≥ dell'umidità impostata, l'impianto lavorerà con la temperatura ALTA del ventilatore (con la resistenza),
< dell'umidità impostata, l'impianto lavorerà con la temperatura ALTA del ventilatore (senza la resistenza).



ESSICCATORE FUNZIONAMENTO CONTINUO con la velocità ALTA del ventilatore e con la RESISTENZA (programma l'asciugamento degli abiti)

2. PULSANTE HUMITIDY (UMIDITÀ)

Premere il pulsante HUMITIDY (di UMIDITÀ), per impostare l'umidità richiesta del locale: essiccazione continua, 40%, 50%, 60% oppure 70%. S'illumina il led relativo.

Se l'umidità non verrà impostata con questo pulsante, l'impianto funzionerà con l'umidità preimpostata, del 50%.

3. PULSANTE TIMER (CONTAMINUTI)

Premere il pulsante TIMER, per impostare il tempo di lavorazione richiesto. Dopo aver premuto il pulsante, il LED indicherà la cifra scelta (da 1 a 24 entro il ciclo).

Dopo l'attivazione dell'orologio, si illuminerà il simbolo del TIMER  il tempo impostato appare sul visualizzatore LED per 8 secondi. Dopo questo tempo, il visualizzatore LED torna a visualizzare l'umidità dell'aria. Una volta raggiunto il tempo impostato, la macchina viene spenta automaticamente. Se il pulsante del contatore di tempo non verrà premuto. L'impianto funzionerà in continuazione per 24 ore.

4. PULSANTE POWER (ALIMENTAZIONE)

Per avviare o disattivare l'impianto premere questo pulsante. Se l'alimentazione è attivata, viene accesa la spia dell'alimentazione

5. SPIA DEL MODO DELLA LAVORAZIONE SILENZIOSA

Nel caso di aver scelto la funzione della lavorazione SILENZIOSA, viene accesa la spia del lavoro.

6. SPIA DEL MODO DI LAVORAZIONE TURBO

Nel caso di aver scelto la funzione TURBO, si accende la spia di lavoro.

7. SPIA DEL TEMPO DELL'ESSICCATORE PER ABBIGLIAMENTO

Nel caso di aver selezionato il programma per ASCIUGARE l'ABBIGLIAMENTO, viene accesa la spia di lavorazione.

8. VISUALIZZATORE DEL GRADO D'UMIDITÀ

Dimostra l'umidità del locale (35~95%RH). Premuto il pulsante "TIMER" indica il tempo impostato, dopo 8 secondi avviene il ritorno all'indicazione dell'umidità del locale.

9. SPIA DELL'IMPOSTAZIONE DELL'UMIDITÀ

 Essiccazione continua, 40%, 50%, 60%, 70%.

10. INDICATORE DEL TEMPO

Premere per impostare il tempo di lavorazione (da 1 a

24 ore).

11. SPIA DI CONTROLLO DELL'ALIMENTAZIONE (POWER)

it

Quando l'impianto funziona normalmente, la spia verrà illuminata in blu. La spia dell'alimentazione LAMPEGGERÀ avvisando le seguenti condizioni:

- ▶ L'impianto è stato inclinato
- ▶ Il ventilatore elimina il calore (dopo la disattivazione dell'alimentazione, l'impianto continua ad eliminare il calore per 2 minuti, fino al raffreddamento completo)

12. SPIA CONTENITORE DELL'ACQUA PIENO

S'illumina in ROSSO nel caso in cui il contenitore dell'acqua è pieno o si trova in una posizione impropria.

▶▶ 6. SERVIZIO

- ▶ Collegare l'impianto alla relativa presa dell'alimentazione (Si prega di riferirsi alla targhetta dati nella parte posteriore dell'impianto).
- ▶ Premere il pulsante POWER (ALIMENTAZIONE) per avviare l'impianto. L'impianto comincia la lavorazione nel modo continuo.
- ▶ Premere il pulsante HUMIDITY (UMIDITÀ), per impostare l'umidità richiesta del locale: essiccazione continua, 40%, 50%, 60% oppure 70%.
- ▶ Premere il pulsante MODE, per selezionare la velocità della ventilazione, SILENZIOSA, TURBO o ESSICCATORE.
- ▶ Premere il pulsante TIMER, per impostare il tempo di lavorazione richiesto (1~24 ore).
- ▶ Per spegnere l'impianto, premere di nuovo il pulsante POWER.

⚠ IMPORTANTE!

▶ Dopo la disattivazione dell'impianto, esso smette di lavorare completamente dopo almeno 2 minuti, ciò permetterà di raffreddare le resistenze. Durante il raffreddamento, l'indicatore dell'alimentazione lampeggerà avvisando un pericolo possibile.

NON STACCARE LA SPIA DIRETTAMENTE DALLA PRESA D'ALIMENTAZIONE PER LO SPEGNIMENTO VELOCE DELL'IMPIANTO.

- ▶ Non utilizzare l'impianto senza il FILTRO DELL'ARIA.
- ▶ Per la sicurezza, disattivare il riscaldatore per 2 minuti dopo 8 ore di lavorazione continua, dopodiché riavviarlo, indipendentemente dal tempo impostato raggiunto o no. Durante la lavorazione, il ventilatore continua a funzionare scaricando il calore dall'impianto. Per spegnere l'impianto, premere il pulsante POWER (il tempo impostato viene cancellato). Quando il contenitore dell'acqua sarà pieno, il tempo impostato verrà anche cancellato. Se il tempo non è stato raggiunto, la macchina verrà automaticamente spenta, dopo 24 ore.
- ▶ Durante l'utilizzo del modo DELL'ASCIUGAMENTO dell'abbigliamento, l'impianto dovrebbe essere distante ALMENO 40 CM da altri oggetti (ad esempio gli abiti), solo che bisogna controllare anche che, al foro di sfiato della macchina non sia entrata l'acqua. Per la distanza minima in tutte le direzioni, si prega di riferirsi al disegno di sotto (FIG. 8).
- ▶ L'impianto in oggetto è munito dell'interruttore di sicurezza che lo protegge dal surriscaldamento. Al momento

dell'inclinazione della macchina, l'impianto viene disattivato automaticamente. L'indice POWER (dell'ALIMENTAZIONE) si accenderà in ROSSO e l'impianto emette il triplo audio-segnale come avviso. Dopo il ripristino della macchina alla posizione verticale, premere il pulsante POWER per riavviarla.

▶ Autodiagnosi: Se il sensore di temperatura, il sensore d'umidità o il sensore dell'inclinazione non funzionano, l'impianto emette il triplo audio-segnale di avviso, l'indicatore dell'ALIMENTAZIONE cambia il colore in ROSSO, e l'impianto viene DISATTIVATO.

▶▶ 7. SCARICO DELL'ACQUA

Nel caso in cui il contenitore dell'acqua sarà riempito completamente, l'impianto smette di lavorare, con i seguenti segnali indicativi:

- ▶ Si accende l'indicatore  che segnala il riempimento del contenitore dell'acqua.
- ▶ L'impianto emette 10 segnali d'avviso i quali costituiscono un avviso pro memoria. Per disattivare gli audio segnali di avviso premere il pulsante POWER di conseguenza l'impianto viene spento.
- ▶ Per svuotare il contenitore, procedere come segue (FIG. 9):
 1. Mantenere l'impianto con una mano per tenerlo stabile.
 2. Togliere il contenitore direttamente dall'impianto.
 3. Prendere il manico del contenitore dell'acqua, togliere il coperchio, svuotare l'acqua raccolta.
 4. Una volta svuotato il contenitore, riposizionarlo al suo posto e assicurarsi che sia introdotto nel modo giusto, per far scomparire il simbolo „contenitore dell'acqua pieno” e per permettere il funzionamento dell'essiccatore.

⚠ ATTENZIONE: SE IL CONTENITORE DELL'ACQUA NON FOSSE POSIZIONATO NELLA POSIZIONE APPOSITA, IL SENSORE DELL'AVVISO DEL CONTENITORE RIEMPITO CAMBIA IL COLORE IN ROSSO, E L'IMPIANTO EMETTERÀ DEI SEGNALI.

SCARICO DELL'ACQUA FISSO

Quando l'essiccatore funziona in condizioni d'umidità molto elevata, il contenitore dell'acqua richiederà lo svuotamento dell'acqua più frequente. In questo caso, più conveniente sarà impostare l'impianto nella modalità del scarico continuo dell'acqua, secondo la procedura seguente (FIG. 10):

1. Tagliare la flange dello scarico continuo dell'acqua nella parte posteriori della macchina.
2. Rimuovere il tappo del contenitore dell'acqua.
3. Togliere il contenitore dell'acqua, con il tappo rimosso dallo scarico fisso, tappare il bocchettone di riempimento all'interno della macchina.
4. Togliere il contenitore dell'acqua, con il tappo preso dallo scarico fisso, tappare il bocchettone di riempimento all'interno della macchina
5. Posizionare il contenitore dell'acqua nella sua posizione solita.

⚠ ATTENZIONE! IL TUBINO DELL'ACQUA NON COSTITUISCE L'EQUIPAGGIAMENTO STANDARD

DELL'IMPIANTO.

►► 8. CONSERVAZIONE

Sempre scollegare l'impianto dalla rete dell'alimentazione ed aspettare almeno un'ora prima di procedere a qualsiasi lavoro di manutenzione o di pulizia della macchina.

PULIZIA DELLA CARCASSA DELL'IMPIANTO

Utilizzare sempre un panno morbido per pulire accuratamente l'impianto. In nessun caso utilizzare le sostanze chimiche volatili, benzina, detersivi, abiti trattati chimicamente o altre soluzioni per la pulizia, che possano provocare il danneggiamento della carcassa.

PULIZIA DEL FILTRO

Togliere il filtro dell'aria situato nella parte posteriori della macchina. (FIG. 11)

NEL CASO DEL FILTRI PER POLVERI (FILTRO LAVABILE) (FIG. 12):

1. Utilizzare l'aspirapolvere o leggermente sciacquare il filtro per facilitare la sua pulizia. Se il filtro fosse molto sporco, utilizzare l'acqua tiepida con poca quantità di detersivo.
2. Prima di procedere alla sostituzione, controllare che, il filtro sia asciutto completamente.
3. Il filtro non deve essere esposto alla luce solare.

NEL CASO DEL FILTRO A CARBONE ATTIVO

Questo filtro non è lavabile. Il suo periodo d'utilizzo è variabile e dipende dalle condizioni ambientali in cui l'impianto è utilizzato. Periodicamente, effettuare le revisioni del filtro (più o meno ogni 6 mesi), nel caso di necessità sostituirlo.

MAGAZZINAGGIO

Se l'impianto non viene utilizzato per un periodo lungo, occorre:

- Disattivare l'impianto, rimuovere il cavo dell'alimentazione dalla presa e pulirlo.
- Svuotare completamente il contenitore dell'acqua e asciugarlo con un panno.
- Coprire l'impianto e immagazzinarlo nel posto, in cui non sia esposto ai raggi solari.

►► 9. RILEVAZIONE DEI DIFETTI

PROBLEMA	POSSIBILE CAUSA
Impianto non funziona affatto	<ol style="list-style-type: none"> 1. Collegamento alla sorgente dell'alimentazione improprio 2. Posizionamento del contenitore dell'acqua improprio o il contenitore è riempito al massimo. 3. L'impianto è posizionato su una superficie inclinata.
Impianto non svolge le attività dell'essiccazione	<ol style="list-style-type: none"> 1. Abbondante liquido sul filtro dell'aria. 2. Tappata la presa d'aria o il foro di sfiato. 3. Umidità del locale insufficiente.
Il rendimento dell'essiccatore non è buono	<ol style="list-style-type: none"> 1. Troppe porte e finestre aperte. 2. L'arredamento presente nel locale aumenta l'umidità dell'aria.
Rumore del motore non normale	<ol style="list-style-type: none"> 1. Controllare e pulire il filtro dell'aria. 2. Controllare se l'impianto è posizionato verticalmente e su una superficie piana.
L'impianto perde l'acqua	<ol style="list-style-type: none"> 1. Controllare se la macchina non è inclinata. 2. Controllare se il flusso dell'acqua nel contenitore non sia bloccato da un corpo estraneo.
Dopo la disattivazione della macchina, il motore del ventilatore continua a lavorare	<ol style="list-style-type: none"> 1. Dopo l'arresto della lavorazione dell'impianto, aspettare circa 2 minuti finché il riscaldatore elettrico verrà raffreddato dal ventilatore interno – È un modo di funzionamento della macchina normale.

Bedienungsanleitung

1... **FUNKTION**

2... **AUFSTELLUNG**

de 3... **VOR DEM ERSTEN GEBRAUCH**

4... **BESTANDTEILE**

5... **EINSTELLUNGEN**

6... **BEDIENUNG**

7... **WASSERABLEITUNG**

8... **WARTUNG**

9... **STÖRUNGSSUCHE**

⚠ VOR DEM GEBRAUCH IST DIE VORLIEGENDE BEDIENUNGSANLEITUNG AUFMERKSAM ZU LESEN. PERSONEN, DIE MIT DIESER BEDIENUNGSANLEITUNG NICHT VERTRAUT SIND, SOLLTEN DEN LUFTENTFEUCHTER NICHT BEDIENEN. ES EMPFIEHLT SICH, DIE BEDIENUNGSANLEITUNG AN EINEM SICHEREN ORT AUFZUBEWAHREN.

►► 1. FUNKTION

Der Entfeuchter ist mit keinem Kompressor ausgestattet und arbeitet ohne Einsatz von Kühlmittel. Die Leistung der Wasserentfernung bleibt unabhängig von der Umgebungstemperatur konstant. Bei niedrigen Umgebungstemperaturen - unter 5°C – ist das Gerät viel ergiebiger als Luftentfeuchter, die mit Einsatz eines Kompressors arbeiten.

Das Funktionsprinzip des Entfeuchters basiert auf einem Adsorptionsrotor (chemisch imprägnierte Laufscheibe). Die feuchte Luft wird aus dem Raum angesaugt. Die chemische Substanz des Rotors entfernt die Feuchtigkeit und erwärmt die Luft mithilfe eines inneren Erhitzers.

Der Rotor rotiert kontinuierlich und der Erhitzer entfernt das Wasser. Dieses Wasser kondensiert im Wärmetauschsystem und wird in den Kondensatbehälter abgeleitet.

► FIG. 1

1. Feuchte Luft aus dem Raum
2. Nach Abkühlung gewonnenes Wasser
3. Wärmetauscher
4. Feuchtigkeit der Luft
5. Adsorptionsrotor
6. Erhitzer
7. Ventilator
8. In den Raum geleitete trockene Luft
9. Ventilator
10. Das Wasser aus der entfeuchteten Luft wird in dem Kondensatbehälter gesammelt
11. Im Entfeuchtungsprozess gewonnenes Wasser
12. Luft nach Entfeuchtung

►► 2. AUFSTELLUNG

Der Überschuss an Feuchtigkeit verbreitet sich im ganzen Haus. Der Entfeuchter ist also so aufzustellen, dass er die feuchte Luft von dem gesamten Haus aufnehmen kann.

Bei der Bestimmung des Aufstellungsortes für den Entfeuchter muss Folgendes sichergestellt werden:

- das Gerät soll auf einer geraden Fläche stehen,
- um eine effektive Luftzirkulation zu ermöglichen muss ein Mindestabstand zu den Wänden oder anderen Gegenständen von mind. 20 cm (8") eingehalten werden. Der Erhitzer unterstützt den Entfeuchtungsprozess. Es muss ein Abstand von mind. 40 cm zwischen der Abführöffnung und der Kleidung (siehe Abb. auf Bedienung) eingehalten werden, um dem Durchdringen von Wasser in das Gerät und somit dessen Beschädigung vorzubeugen.

Das Gerät kann in Badezimmern, Kellern, Küchen, Gästezimmern, Schränken usw. betrieben werden. (FIG. 2).

►► 3. VOR DEM ERSTEN GEBRAUCH

⚠ ACHTUNG!

► Um Wasseraustritte zu vermeiden, ist das Gerät nur auf waagerechter Fläche zu betreiben. Das Gerät ist senkrecht aufzustellen.

► Das Gerät enthält chemische Substanz. Während der ersten Betriebsstunde wird es einen Geruch ausströmen, wobei in diesem Zusammenhang keine gefährlichen Konsequenzen bestehen.

► Das Gerät ist mit einem Erhitzer ausgestattet. Daher HAT die Entfernung zwischen dem Gerät und den leichtentzündlichen Gegenständen/Substanzen mind. 1 m zu betragen.

► Vor der Reinigung jeglicher Bestandteile des Gerätes oder vor dem Verstellen ist der Entfeuchter vom Stromnetz zu trennen. Das Gerät darf auf keinem Fall über das Ziehen des Steckers aus der Steckdose ausgeschaltet werden. Benutzen Sie hierfür immer den Schalter, der sich im Bedienfeld befindet.

► Das Gerät ist mit einem Sicherheitsschalter, der es ausschalten wird, soweit es während des Betriebs umfallen sollte, ausgestattet.

► Bei Beschädigung des Speisekabels darf dieses nur von einem autorisierten Kundendienst ausgetauscht werden.

► Die Abführöffnung darf auf keinen Fall abgedeckt oder mit Gegenständen verstopft werden

► Keine Flüssigkeit darf in das Gerät eingeführt werden.

► Das Gerät darf auf keinen Fall mit Wasser oder anderen Flüssigkeiten besprüht werden.

► Das Gerät darf mit Insektenvernichtungsmitteln oder

leichtentzündlichen Substanzen nicht gereinigt werden.

► Vor dem Verstellen des Gerätes muss es zuerst ausgeschaltet, der Stecker aus der Steckdose gezogen und der Kondensatbehälter entleert werden. Das Ausschalten dauert ca. 2 Minuten – der Erhitzer wird abgekühlt.

► Vor jeglichen Wartungsarbeiten, Verstellen oder Reinigung soll man mindestens eine Stunde nach dem Trennen des Geräts vom Stromnetz abwarten.

► Dieses Gerät darf nicht von Kindern oder Personen, die aus physischen oder physischen Gründen das Gerät nicht auf sichere Weise bedienen können und auf Hilfe und Aufsicht anderer angewiesen sind, bedient werden. Achten Sie darauf, dass keine Kinder mit dem Gerät spielen.

DER ENTFEUCHTER DARF UNTER FOLGENDEN BEDINGUNGEN NICHT BETRIEBEN WERDEN (FIG. 3):

1. Bei schlechten Wetterbedingungen
2. In der Nähe von Wasserquellen nicht benutzen
3. Wenn der Speisekabel oder Leitungen zerfetzt oder durchschnitten sind
4. An Orten, wo Kinder unbeaufsichtigt sind
5. Wenn der Verlängerungskabel überlastet ist
6. Wenn der Speisekabel beschädigt ist
7. Auf schiefen und ungeraden Flächen
8. Bei Brandgefahr und in der Nähe einer offenen Flamme
9. In der Nähe von chemischen Substanzen, die das Gerät beschädigen können
10. Wenn durch Fremdkörper Störungen verursacht werden können
11. Das Gerät darf nicht eigenständig repariert werden
12. Beim Risiko, dass das Gerät mit Wasser bespritzt werden kann

►► 4. BESTANDTEILE

► FIG. 4

1. Luftaustritt
2. Bedienfeld

► FIG. 5

1. Gerätegriff
2. Luftfilter
3. Behältergriff
4. Behälterausslass
5. Behälterdeckel
6. Kondensatbehälter
7. Auslassöffnung für kontinuierlichen wasserabfluss
8. Speisekabel

► FIG. 6

1. Staubfilter
2. Aktiv-kohlenfilter
3. Filterbefestigung

►► 5. EINSTELLUNGEN (FIG. 7)

1. MODE - TASTE (MODUS)

Dank dieser Taste kann zwischen den folgenden Betriebsmodi des Gerätes gewählt werden:

🌀 **LANGSAM** (leise Entfeuchtung): Wenn die Feuchtigkeit der Luft:

< die eingestellte Feuchtigkeit ist, wird das Gerät bei niedriger Geschwindigkeit des Ventilators (ohne den Einsatz des Erhitzers) arbeiten.

≥ die eingestellte Feuchtigkeit ist, wird das Gerät bei niedriger Geschwindigkeit des Ventilators (mit dem Einsatz des Erhitzers) arbeiten.

🌀 **SCHNELL** (TURBO-Entfeuchtung): Wenn die Feuchtigkeit im Raum:

≥ die eingestellte Feuchtigkeit ist, wird das Gerät bei HOHER Geschwindigkeit des Ventilators (mit dem Einsatz des Erhitzers) arbeiten.

< die eingestellte Feuchtigkeit ist, wird das Gerät bei HOHER Geschwindigkeit des Ventilators (ohne den Einsatz des Erhitzers) arbeiten.



TROCKNER: DAUERBETRIEB bei HOHER Geschwindigkeit des Ventilators und mit dem Einsatz des Erhitzers (Programm: Kleidung trocknen).

2. HUMITIDY-TASTE (FEUCHTIGKEIT)

Drücken Sie die HUMITIDY-Taste (Feuchtigkeit), um die erforderliche Feuchtigkeit im Raum einzustellen: Dauerentfeuchtung, 40%, 50%, 60% oder 70%. Eine entsprechende Leuchtdiode wird aufleuchten.

Sollte die Feuchtigkeit mittels dieser Taste nicht eingestellt werden, wird das Gerät bei der voreingestellten Feuchtigkeit, die 50% beträgt, arbeiten.

3. TIMER-TASTE

Drücken Sie die TIMER-Taste, um die erforderliche Arbeitsdauer einzustellen. Auf der LED-Anzeige wird die eingestellte Zeit angezeigt (von 1 bis 24 im Zyklus).

Wenn der Timer betätigt wird, wird das Symbol ⌚ aufleuchten und die eingestellte Zeit wird 8

Sekunden lang auf der LED-Anzeige angezeigt. Danach wird wieder der Wert der Feuchtigkeit im Raum auf der LED-Anzeige angezeigt. Wird die eingestellte Zeit ablaufen, schaltet das Gerät automatisch ab. Wird die TIMER-Taste nicht betätigt, wird das Gerät 24 Stunden arbeiten.

4. POWER-TASTE (SPEISUNG)

Drücken Sie diese Taste, um das Gerät ein- oder auszuschalten. Wenn das Gerät eingeschaltet ist, sollte die Kontrollleuchte Stromversorgung aufleuchten.

5. KONTROLLLEUCHE LEISER BETRIEB

Wenn der LEISE Betrieb gewählt wird, wird die Kontrollleuchte Betrieb aufleuchten.

6. KONTROLLLEUCHE TURBO-BETRIEB

Wenn der TURBO-Betrieb gewählt wird, wird die Kontrollleuchte Betrieb aufleuchten.

7. KONTROLLLEUCHE TROCKNER

Wenn der Betrieb Trockner gewählt wird, wird die Kontrollleuchte Betrieb aufleuchten.

8. ANZEIGE DER FEUCHTIGKEIT

Zeigt die Feuchtigkeit im Raum (35~95%RH) an. Wenn die Taste "TIMER" gedrückt wird, wird die eingestellte Betriebszeit angezeigt. Nach 8 Sekunden wird die

Anzeige den Wert der Raumfeuchtigkeit anzeigen.

9. KONTROLLLEUCHE DER FEUCHTIGKEITSEINSTELLUNG

 Dauerentfeuchtung, 40%, 50%, 60%, 70%

10. ZEITANZEIGER

Drücken Sie die Taste, um die Betriebszeit (1 bis 24 Stunden) einzustellen.

11. KONTROLLLEUCHE DER STROMVERSORGUNG (POWER)

Gerät normal arbeitet, leuchtet die Kontrollleuchte blau. Das WARNBLINKEN der Kontrollleuchte kommt in folgenden Fällen auf:

- ▶ das Gerät wurde gekippt
- ▶ der Ventilator bläst die Wärme aus (nach dem Ausschalten des Gerätes wird die Wärme 2 Minuten lang bis zu vollständiger Abkühlung ausgeblasen).

12. KONTROLLLEUCHE BEHÄLTER VOLL

Leuchtet ROT auf, wenn der Kondensatbehälter voll ist oder sich in falscher Position befindet.

▶▶ 6. BEDIENUNG

- ▶ Das Gerät an richtige Stromversorgung anschließen (siehe Datenschild auf der Geräterückseite).
- ▶ Die POWER-Taste (SPEISUNG) drücken, um das Gerät einzuschalten. Das Gerät wird beginnen im Dauerbetrieb zu arbeiten.
- ▶ Die HUMIDITY-Taste (FEUCHTIGKEIT) betätigen, um die gewünschte Feuchtigkeit im Raum einzustellen: Dauerentfeuchtung, 40%, 50%, 60% oder 70%.
- ▶ Die MODE-Taste betätigen, um die Geschwindigkeit des Ventilators einzustellen, LEISE, TURBO oder TROCKNER.
- ▶ Die TIMER-Taste drücken, um die gewünschte Betriebszeit (1~24 Stunden) einzustellen.
- ▶ Um das Gerät auszuschalten, erneut die POWER-Taste drücken.

WICHTIG!

- ▶ Nach dem Ausschalten wird das Gerät noch mind. 2 Minuten lang arbeiten, um den Erhitzer abzukühlen. Während der Abkühlung wird die Anzeige der Stromversorgung blinken.

DAS GERÄT DARF NICHT ÜBER DAS ZIEHEN DES STECKERS AUS DER STECKDOSE AUSGESCHALTET WERDEN.

- ▶ Das Gerät darf nicht ohne LUFTFILTER betrieben werden.
- ▶ Aus Sicherheitsgründen muss das Gerät nach 8 Stunden Dauerbetrieb für 2 Minuten ausgeschaltet und dann wieder eingeschaltet werden, unabhängig davon, ob die eingestellte Betriebszeit abgelaufen ist oder nicht. Während einer Betriebspause arbeitet der Ventilator und bläst die Wärme vom Gerät aus. Drücken Sie die POWER-Taste, um das Gerät auszuschalten (die eingestellte Zeit wird gelöscht). Wenn der Kondensatbehälter voll wird, wird die eingestellte Betriebszeit ebenfalls gelöscht. Wenn keine Angabe zur Betriebszeit gemacht worden ist, wird

das Gerät nach 24 Stunden automatisch ausgeschaltet

- ▶ Während der Trocknung der Kleidung soll das Gerät in einer Entfernung zu Gegenständen (z.B. Kleidung) von MIN. 40 CM stehen. Dabei sollte auch darauf geachtet werden, dass in die Abführöffnung kein Wasser eindringt. Die folgende Abbildung zeigt die Mindestabstände zwischen dem Gerät und den Wänden bzw. anderen Gegenständen. (FIG. 8).

- ▶ Das Gerät ist mit einem Sicherheitsschalter, der das Gerät vor Überhitzung schützt, ausgestattet. Beim Kippen des Gerätes wird es sofort ausgeschaltet. Die POWER-Anzeigen (SPEISUNG) wird ROT aufleuchten und ein Warnsignal wird drei Mal erzeugt. Wird das Gerät erneut senkrecht aufgestellt, soll die POWER-Taste gedrückt werden, um das Gerät wieder einzuschalten.

- ▶ Auto-Diagnose: Wenn der Raum-, Feuchtigkeits- oder Kippsensor nicht funktioniert, wird ein Warnsignal drei Mal erzeugt, die Anzeige der STROMVERSORGUNG wird ROT aufleuchten und das Gerät AUSGESCHALTET.

▶▶ 7. WASSERABLEITUNG

Wenn der Kondensatbehälter voll wird, wird das Gerät abgeschaltet, wobei:

- ▶ die Anzeige  (Behälter voll) aufleuchten wird,
- ▶ das Gerät zur Erinnerung 10 Warnsignale erzeugen wird. Um die Warnsignale abzuschalten, kann das Gerät mittels der POWER-Taste ausgeschaltet werden.
- ▶ Um den Behälter zu entleeren, muss man wie folgt vorgehen (FIG. 9):

1. Das Gerät mit einer Hand festhalten, damit es stabil steht.
2. Den Behälter rausziehen.
3. Den Behälter greifen, den Deckel abnehmen und das Wasser über den Auslass entleeren, Nach der Entleerung soll der Behälter wieder in seinem Platz platziert werden. Man muss dabei darauf achten, dass der Behälter richtig eingesetzt wird – wenn die Anzeige „Behälter voll“ ausgeht, darf das Gerät weiter betrieben werden.

ACHTUNG: WENN DER BEHÄLTER IM GERÄT FALSCH PLATZIERT WIRD, WIRD DER SENSOR 'BEHÄLTER VOLL' ROT AUFLEUCHTEN UND DAS GERÄT WIRD WARNSIGNALE ERZEUGEN.

KONTINUIERLICHER WASSERABFLUSS

Wenn der Entfeuchter bei hoher Feuchtigkeit betrieben wird, wird es erforderlich sein, den Kondensatbehälter oft zu entleeren. In einem solchen Fall ist es ratsam, das Gerät mit einem kontinuierlichen Wasserabfluss wie folgt auszustatten (FIG. 10):

1. Die Blende des kontinuierlichen Wasserabflusses an der Geräterückseite abschneiden.
2. Den Stöpsel des Kondensatbehälters rausnehmen.
3. Den Kondensatbehälter rausnehmen und die Füllöffnung mit dem Stöpsel, der vom kontinuierlichen Wasserabfluss entnommen wurde, verschließen.
4. Den Kondensatbehälter rausnehmen und die Füllöffnung mit dem Stöpsel, der vom kontinuierlichen Wasserabfluss entnommen wurde, verschließen,
5. Den Kondensatbehälter im Gerät richtig platzieren.

ACHTUNG! DAS WASSERROHR GEHÖRT

NICHT ZUM LIEFERUMFANG.

►► 8. WARTUNG

Vor jeglichen Wartungsarbeiten oder Reinigung muss das Gerät vom Stromnetz getrennt werden und man sollte vor Ausführung dieser Tätigkeiten mindestens eine Stunde lang abwarten.

GEHÄUSEREINIGUNG

Um das Gerät sorgfältig zu reinigen, benutzen Sie einen feinen Lappen. Gasförmige chemische Stoffe, Benzin, Detergenzien, chemisch bearbeitete Kleider oder andere Reinigungslösungen dürfen auf keinem Fall verwendet werden. Diese können das Gehäuse beschädigen.

FILTERREINIGUNG

Das sich am Geräterückseite befindliche Filter herausnehmen. (FIG. 11)

STAUBFILTER (ABWASCHBARER FILTER) (FIG. 12):

1. Das Filter soll mit Staubsauger gereinigt oder leicht gespült werden. Wenn das Filter extrem schmutzig ist, benutzen Sie lauwarmes Wasser mit Reinigungsmittel.
2. Vergewissern Sie sich, dass das Filter trocken ist,

bevor es wieder installiert wird.

3. Das Filter darf Sonnenstrahlen nicht ausgesetzt werden.

AKTIV-KOHLLENFILTER

Dieses Filter darf nicht abgewaschen werden.

Seine Lebensdauer ist variabel und hängt von den Bedingungen, in denen das Gerät betrieben wird, ab. Das Filter muss periodisch (je 6 Monate) kontrolliert und bei Bedarf ausgewechselt werden.

LAGERUNG

Wenn das Gerät über längere Zeit nicht betrieben wird, soll Folgendes befolgt werden:

- Das Gerät ausschalten, das Speisekabel von der Steckdose ziehen und reinigen.
- Der Kondensatbehälter entleeren und abwischen,
- Das Gerät abdecken und an einem Ort lagern, an dem es direkter Sonnenstrahlung nicht ausgesetzt wird.

►► 9. STÖRUNGSSUCHE

STÖRUNG	MÖGLICHE URSACHEN
Gerät startet nicht	<ol style="list-style-type: none">1. Falscher Anschluss an die Stromquelle.2. Falsche Lage des Kondensatbehälters oder der Behälter ist voll.3. Das Gerät steht auf einer ungeraden Fläche.
Das Gerät entfeuchtet nicht	<ol style="list-style-type: none">1. Zu viel Flüssigkeit auf dem Luftfilter.2. Lufteintritt oder Entlüftungsöffnung verstopft.3. Die Feuchtigkeit im Raum ist zu niedrig.
Die Leistung des Entfeuchters ist schwach	<ol style="list-style-type: none">1. Zu viele Türen und Fenster sind offen.2. Die Ausstattung im Raum verursacht die Erhöhung der Feuchtigkeit im Raum.
Der Motor erzeugt ungewöhnliche Geräusche	<ol style="list-style-type: none">1. Luftfilter überprüfen und reinigen.2. Überprüfen, ob das Gerät senkrecht aufgestellt ist und auf einer geraden Fläche steht.
Aus dem Gerät fließt Wasser aus	<ol style="list-style-type: none">1. Überprüfen, ob das Gerät nicht gekippt wurde.2. Überprüfen, ob der Wasserdurchfluss im Behälter nicht von einem Fremdkörper verhindert wird.
Nach dem Ausschalten des Gerätes arbeitet der Ventilator immer noch	<ol style="list-style-type: none">1. Nach dem Ausschalten des Gerätes wird der elektrische Erhitzer mittels Ventilator 2 Minuten lang abgekühlt – das ist ein gewöhnlicher Betrieb des Gerätes.

Indice

1...	FUNCIONAMIENTO
2...	LOCALIZACION
3...	ANTES DE USAR
4...	COMPONENTES
5...	PROGRAMACION
6...	COMO MANEJARLO
7...	VACIADO DEL DEPOSITO
8...	LIMPIEZA
9...	SOLUCIONAR LOS PROBLEMAS

⚠ ANTES DE EMPEZAR A UTILIZAR EL APARATO HAY QUE LEER EL PRESENTE MANUAL DE INSTRUCCIONES CON ATENCIÓN. LAS PERSONAS QUE NO HAYAN LEÍDO EL MANUAL DE INSTRUCCIONES NO DEBERÍAN UTILIZAR EL DESHUMIDIFICADOR. RECOMENDAMOS QUE SE GUARDE EL MANUAL EN UN SITIO SEGURO.

►► 1. FUNCIONAMIENTO

Es un deshumidificador sin compresor que funciona sin factor refrigerador. Se caracteriza por el indicador casi fijo de evacuación del agua, independiente de la temperatura de ambiente. Es más eficaz que los deshumidificadores con compresor en caso de utilizarlo en temperaturas bajas, es decir debajo de 5°C.

El funcionamiento de este deshumidificador se basa en el rotor de adsorción (plato giratorio impregnado químicamente). El aire húmedo del exterior pasa por el aparato donde entra en contacto con el rotor. La sustancia química en el rotor elimina la humedad del aire y lo calienta gracias a sus elementos internos de calefacción. El rotor gira continuamente. El elemento calefactor elimina el agua. Ese agua se condensa en el sistema de intercambio de calor y se evacua hacia el depósito.

► FIG. 1

1. Aire humedo de la habitacion
2. Agua recuperada tras el enfriamiento
3. Intercambiador de calor
4. Humedad en el aire
5. Rotor de adsorcion
6. Calefactor
7. Ventilador
8. Aire seco insuflado en la habitacion
9. Ventilador
10. El agua del aire deshumidificado se acumula en el deposito
11. Agua recogida durante el proceso de deshumidificacion
12. Aire tras la deshumidificacion

►► 2. LOCALIZACION

El exceso de humedad se desplaza por toda la casa. Por eso hay que situar el deshumidificador en un lugar que permita que el aparato absorba el aire húmedo de la casa entera.

Para decidir la localización del deshumidificador hay que asegurarse de que este se encuentra en una superficie lisa y que se guarda la distancia mínima de 20 cm (8") de cada lado del aparato para facilitar el flujo eficaz del aire. El calefactor ayuda el proceso de deshumidificación. Se debe guardar al menos 40 cm de distancia entre el orificio de salida del aire y la ropa (ver fig. pág. 12) para evitar que el agua entre en el aparato y lo dañe. El aparato se puede utilizar en el baño, sótano, cocina, sala, en los armarios, etc. (FIG. 2).

►► 3. ANTES DE USAR

⚠ ATENCIÓN!

- El aparato debe utilizarse mientras este permanece en una superficie lisa horizontal para evitar las posibles fugas de agua. El aparato debe estar posicionado verticalmente.
- El aparato contiene una sustancia química. Durante las primeras horas de su funcionamiento va a desprender un olor sin consecuencias peligrosas.
- El aparato dispone de un calefactor y por ello SE DEBE guardar la distancia de 1 metro de las sustancias inflamables.
- Hay que desconectar el aparato antes de efectuar la limpieza de cualquiera de sus elementos o su desplazamiento. Bajo ninguna condición se debe apagar el aparato sacando la clavija del enchufe. Siempre hay que utilizarse el interruptor del panel de control.
- El aparato dispone de un interruptor de seguridad que apagará el dispositivo en caso de su inclinación mientras está funcionando.
- En caso de dañar el cable de alimentación este debe cambiar una persona autorizada del servicio técnico.
- En ningún caso se puede tapar u obstaculizar el orificio de salida del aire con ningún objeto.
- No verter ningún tipo de líquidos en el aparato.
- Bajo ninguna condición se puede mojar o humedecer el aparato con agua ni otros líquidos.
- No utilizar insecticidas u otras sustancias inflamables para limpiar el aparato.
- Antes de desplazar el aparato primero hay que desconectarlo, después desenchufarlo y vaciar el depósito de agua. La detención del funcionamiento del aparato tarda unos 2 minutos, el tiempo necesario para enfriar los calefactores.
- Hay que desenchufar el aparato y esperar al menos durante una hora cada vez que se vayan a efectuar las

labores de mantenimiento, desplazamiento o limpieza.

► Este aparato no es apto para que lo manejen niños u otras personas que necesitan ayuda o atención especial si no son capaces de utilizarlo de manera segura teniendo en cuenta su estado físico o psíquico. Hay que estar pendiente para que los niños no jueguen con él.

NO SE DEBE UTILIZAR EL APARATO EN LAS SIGUIENTES CONDICIONES (FIG. 3):

1. Exposición a condiciones atmosféricas desfavorables
2. Cerca del agua
3. Cuando el cable alimentador u otros están dañados o cortados
4. En los lugares donde los niños pequeños no son vigilados
5. En caso de sobrecarga del alargador
6. Cuando el cable alimentador está dañado
7. En las superficies inclinadas o no lisas
8. Cuando hay riesgo de incendio o fuego abierto cercano
9. Cuando el deshumidificador puede quedar dañado por las sustancias químicas
10. Cuando hay riesgo provocado por la presencia de cuerpos extraños
11. No se deben realizar reparaciones por su cuenta
12. Cuando hay riesgo de mojar el aparato con agua

►► 4. COMPONENTES

► FIG. 4

1. Salida del aire
2. Panel de control

► FIG. 5

1. Asa del aparato
2. Filtro del aire
3. Asa del depósito de agua
4. Vaciado del depósito
5. Tapa del depósito de agua
6. Depósito de agua
7. Orificio de desagüe del vaciado continuo de agua
8. Cable alimentador

► FIG. 6

1. Filtro para polvo
2. Filtro de carbono activo
3. Fijación del filtro

►► 5. PROGRAMACION (FIG. 7)

1. BOTON MODE (DE MODO)

Tras pulsar este botón se puede modificar el modo de trabajo del aparato:

🌀 **BAJO** (deshumidificación SILENCIOSA) - cuando la humedad en la habitación es:

< que la humedad seleccionada, el aparato va a funcionar con la velocidad BAJA del ventilador (sin calefactor).

≥ que la humedad seleccionada, el aparato va a funcionar con la velocidad BAJA del ventilador CON CALEFACTOR.

🌀 **ALTO** (deshumidificación TURBO) - cuando la humedad en la habitación es:

≥ que la humedad seleccionada, el aparato va a funcionar con la velocidad ALTA del ventilador CON CALEFACTOR.

< que la humedad seleccionada, el aparato va a funcionar

con la velocidad ALTA del ventilador (sin calefactor).



DESHUMIDIFICADOR: SIEMPRE ENCENDIDO, cuando el aparato funciona con la velocidad ALTA del ventilador y **CON CALEFACTOR**

2. BOTON HUMIDITY (HUMEDAD)

Hay que pulsar el botón HUMIDITY (HUMEDAD), para seleccionar la humedad exigida en la habitación: deshumidificación continua, 40%, 50%, 60% o 70%. Se encenderá el diodo correspondiente.

Si el botón de humedad no se configura el aparato funcionará con la humedad predeterminada de 50%.

3. BOTON TIMER

Hay que pulsar el botón TIMER, para seleccionar el tiempo deseado de funcionamiento. Tras pulsar el botón, la pantalla LED mostrará el valor seleccionado (entre 1 y 24). Una vez puesto en marcha el RELOJ se encenderá el símbolo TIMER ⌚ y el tiempo seleccionado se visualizará en la pantalla LED durante 8 segundos. A continuación la pantalla LED volverá a mostrar la humedad en la habitación. Cuando transcurra el tiempo seleccionado el aparato se apagará automáticamente. Si no se pulsa el botón del temporizador el aparato funcionará todo el tiempo durante 24 horas.

4. BOTON POWER (ENCENDIDO/APAGADO)

Hay que pulsar este botón para encender o apagar el aparato. Cuando el aparato esté apagado se encenderá la luz roja de control.

5. LUZ DE CONTROL DEL MODO DE TRABAJO SILENCIOSO

En caso de seleccionar la función del trabajo SILENCIOSO se encenderá la luz de control correspondiente.

6. LUZ DE CONTROL DEL MODO DE TRABAJO TURBO

En caso de seleccionar la función del trabajo TURBO, se encenderá la luz de control correspondiente.

7. LUZ DE CONTROL DEL MODO DE SECADOR DE ROPA

En caso de seleccionar el programa para SECAR LA ROPA, se encenderá la luz de control correspondiente.

8. VISUALIZADOR DEL GRADO DE HUMEDAD

Indica la humedad en la habitación (35~95%RH). Tras pulsar el botón "TIMER" la pantalla indicará el tiempo seleccionado. Al de 8 segundos volverá a visualizarse la humedad de la habitación.

9. LUZ DE CONTROL DE SELECCION DE HUMEDAD

🌀 deshumidificación continua, 40%, 50%, 60%, 70%

10. TEMPORIZADOR

Hay que pulsar este botón para regular el tiempo de trabajo (de 1 a 24 horas)

11. LUZ DE CONTROL DE ALIMENTACION

Cuando el aparato está funcionando de manera normal,

la luz de control es azul. La luz de alimentación va a PARPADEAR cuando:

- ▶ El aparato esté inclinado.
- ▶ El ventilador esté expulsando el calor (tras desconectar, el aparato seguirá expulsando el calor durante 2 minutos, hasta su completo enfriamiento).

es 12. LUZ DE CONTROL DEL DEPOSITO LLENO

Se enciende de ROJO cuando el depósito de agua esté lleno o cuando el depósito no esté colocado de manera adecuada.

▶▶ 6. COMO MANEJARLO

- ▶ Conectar el aparato a la toma de luz adecuada. (Se ruega consultar con la placa nominal situada en la parte posterior del aparato).
- ▶ Pulsar el botón POWER para encender el aparato. El aparato empezará a funcionar de modo continuo.
- ▶ Pulsar el botón HUMIDITY (HUMEDAD), para seleccionar la humedad exigida en la habitación: deshumidificación continua, 40%, 50%, 60% o 70%.
- ▶ Pulsar el botón MODE, para seleccionar la velocidad de ventilación, SILENCIO, TURBO o DESHUMIDIFICADOR.
- ▶ Pulsar el botón TIMER, para seleccionar el tiempo exigido de trabajo (1~24 horas).
- ▶ Para apagar el aparato, se debe pulsar de nuevo el botón POWER.

⚠ ¡IMPORTANTE!

- ▶ Tras apagar el aparato, este tardará por lo menos 2 minutos en detenerse completamente. Este tiempo permitirá que se enfrién los calefactores. Mientras dura el proceso de enfriamiento la luz de control del encendido parpadeará.

NO SACAR LA CLAVIJA DIRECTAMENTE DEL ENCHUFE PARA APAGAR RAPIDAMENTE EL APARATO.

- ▶ No se debe utilizar el aparato sin FILTRO DE AIRE.
- ▶ Por motivos de seguridad se recomienda apagar el aparato durante 2 minutos tras 8 horas de trabajo continuo y a continuación encenderlo de nuevo independientemente de si el tiempo seleccionado había transcurrido o no. Durante la pausa, el ventilador sigue funcionando expulsando el calor del aparato. Para apagar el aparato hay que pulsar el botón POWER (el tiempo seleccionado se borrará). Cuando el depósito de agua se llene, el tiempo seleccionado se borrará igualmente. Si no se selecciona el tiempo, el aparato se apagará automáticamente tras 24 horas de funcionamiento.
- ▶ Mientras esté encendido el modo de SECAR la ropa, el aparato debería situarse POR LO MENOS A 40 CM de distancia de otros objetos (p.e. ropa). Hay que asegurarse también que no entra agua en el orificio de salida de aire. Se ruega consultar con el dibujo de abajo las distancias mínimas al rededor. (FIG. 8).
- ▶ Este aparato dispone de un interruptor de seguridad que evita que este se sobrecaliente. Si el aparato se inclina se apaga automáticamente. El indicador de ENCENDIDO (POWER) se enciende con la luz ROJA y emitirá un triple sonido de alerta. Al volver a colocar el aparato en posición vertical hay que pulsar el botón POWER para que vuelva a funcionar.

- ▶ Autodiagnóstico: Si deja de funcionar el sensor de la habitación, el de la humedad o el de la inclinación, el aparato emitirá un sonido triple de alerta, el indicador de ENCENDIDO (POWER) cambiará de color a ROJO y el aparato se apagará.

▶▶ 7. VACIADO DEL DEPOSITO

Cuando el depósito de agua se llene por completo, el aparato dejará de funcionar y a la vez:

- ▶ El indicador  se encenderá indicando que está lleno,
- ▶ El aparato emitirá 10 señales recordatorias de alerta. Para apagar los sonidos de alerta se puede pulsar el botón POWER y el aparato se apagará
- ▶ Para vaciar el depósito hay que seguir los siguientes pasos: (FIG. 9)
 1. Sujetar el aparato con una mano para que no se mueva.
 2. Sacar el depósito directamente del aparato.
 3. Agarrar el asa del depósito de agua, quitar la tapa del depósito, quitar el agua por el desagüe.
 4. Una vez vaciado el depósito hay que colocarlo de nuevo en su sitio y asegurarse de que está posicionado correctamente para que el símbolo del "depósito lleno" desaparezca y el deshumidificador vuelva a funcionar.

⚠ ATENCIÓN: SI EL DEPÓSITO DE AGUA NO ESTÁ COLOCADO EN SU POSICIÓN CORRECTA, EL SENSOR QUE INDICA EL DEPÓSITO LLENO CAMBIARÁ DE COLOR A ROJO Y EL APARATO EMITIRÁ SEÑALES.

VACIADO CONTINUO

Cuando el deshumidificador trabaja en condiciones de humedad muy alta, el depósito tendrá que vaciarse más a menudo. En este caso será más cómodo programar el aparato para que realice el vaciado continuo siguiendo los siguientes pasos (FIG. 10):

1. Quitar el tapón del vaciado continuo de la parte posterior del aparato.
2. Sacar el tapón del depósito de agua.
3. Une el agujero del desagüe con un tubo de 12 mm de diámetro. * ATENCION: El tubo de agua no se incluye en el lote estándar del aparato.
4. Sacar el depósito para el agua, tapar el orificio de entrada de agua del interior del aparato con un tapón quitado del desagüe.
5. Colocar el depósito de agua en su posición normal.

▶▶ 8. LIMPIEZA

Antes de empezar las labores de limpieza o mantenimiento hay que desconectar el aparato de la red eléctrica y

esperar al menos una hora.

LIMPIEZA DE LA CAJA DEL APARATO

Hay que usar un paño suave para limpiar bien el aparato. Bajo ningún concepto use sprays, detergentes, gasolina, ropa tratada con productos químicos u otras sustancias limpiadoras. Cualquiera de las sustancias mencionadas puede dañar la caja del aparato.

LIMPIEZA DEL FILTRO

Hay que sacar el filtro de aire situado en la parte posterior del aparato. (FIG. 11)

FILTRO PARA POLVO (LAVABLE) (FIG. 12):

1. Hay que utilizar la aspiradora o quitar el polvo dando golpecitos suaves para limpiarlo. Si el filtro está especialmente sucio hay que utilizar el agua caliente con una pequeña cantidad de detergente.
2. Hay que asegurarse de que el filtro está completamente seco antes de cambiarlo.
3. No se debe exponer el filtro a la luz del día.

FILTRO DE CARBÓN ACTIVO

Este filtro no es lavable. Su tiempo de empleo es variable y depende de las condiciones en las que se usa el aparato.

Cada cierto tiempo hay que revisar el filtro (más o menos cada 6 meses) y cambiarlo en caso de necesidad.

CONSERVACION

Si el aparato no se utiliza durante una temporada se debe:

- ▶ Apagar el aparato, desconectar el cable alimentador i limpiarlo.
- ▶ Vaciar completamente el depósito de agua y secarlo cuidadosamente.
- ▶ Tapar el aparato y guardarlo en un sitio donde no esté expuesto directamente a la luz del sol.

es

▶▶ 9. SOLUCIONAR LOS PROBLEMAS

PROBLEMA	PROBABLE CAUSA
El aparato no funciona	<ol style="list-style-type: none">1. Conexión incorrecta a la fuente de alimentación.2. La posición incorrecta del depósito de agua o el depósito lleno.3. El aparato está apoyado en una superficie irregular.
No funciona el modo de sacar la ropa	<ol style="list-style-type: none">1. Demasiada cantidad de polvo en el filtro de aire.2. La entrada o la salida de aire obstruida.3. Muy poca humedad de aire en la habitación.
El rendimiento del secador es bajo	<ol style="list-style-type: none">1. Demasiadas puertas o ventanas abiertas.2. El equipamiento de la habitación aumenta la humedad del aire.
Ruido anormal del motor	<ol style="list-style-type: none">1. Verificar y limpiar el filtro de aire.2. Verificar si el aparato está apoyado en una superficie vertical y lisa.
Del aparato sale agua	<ol style="list-style-type: none">1. Verificar si el aparato no está inclinado.2. Verificar si el flujo de agua en el depósito no está obstruido por un cuerpo extraño.
Una vez apagado el aparato, el motor del ventilador sigue funcionando	<ol style="list-style-type: none">1. Una vez apagado el aparato hay que esperar por lo menos 2 minutos para que el ventilador interno enfríe el calefactor eléctrico. – Es un procedimiento normal del funcionamiento del aparato.

Table des matières

1...	FONCTIONNEMENT
2...	LOCALISATION
3...	AVANT L'UTILISATION
4...	ÉLÉMENTS
5...	PROGRAMMATION
6...	SERVICE
7...	EVACUATION D'EAU
8...	ENTRETIEN
9...	DÉTECTION DES PANNES

fr

⚠ VEUILLEZ LIRE ATTENTIVEMENT LES INSTRUCTIONS SUR LA NOTICE POUR VOUS FAMILIARISER AVEC L'APPAREIL AVANT DE VOUS EN SERVIR.

LES PERSONNES QUI SE SONT PAS FAMILIARISÉES AVEC LE PRÉSENT MANUEL NE DEVRAIENT PAS UTILISER LA SÈCHEUSE. NOUS RECOMMANDONS DE GARDER CETTE INSTRUCTION DANS UN ENDROIT SÛR.

►► 1. FONCTIONNEMENT

Il s'agit d'un déshumidificateur sans compresseur qui fonctionne sans fluide frigorigène. Il se caractérise par un indice à peu près stable d'élimination de l'eau quelle que soit la température ambiante. Il est plus efficace que les déshumidificateurs équipés d'un compresseur dans le cas où on l'utilise à basse température, c'est-à-dire inférieure à 5°C.

Le fonctionnement de ce déshumidificateur est basé sur le rotor d'adsorption (plaque tournante - imprégnée chimiquement). L'air humide est soufflé de l'extérieur à travers l'appareil, où il s'en suit le contact avec le rotor. La substance chimique sur le rotor élimine l'humidité de l'air et le réchauffe grâce à des éléments de chauffage intérieur.

Le rotor tourne continuellement. L'élément de chauffage élimine l'eau. Cette eau est condensée dans le système d'échange de chaleur et est évacuée dans le réservoir.

► FIG. 1

1. L'air humide de la salle
2. L'eau récupérée après refroidissement
3. L'échangeur de chaleur
4. L'humidité dans l'air
5. Rotor d'adsorption
6. Chauffe-eau
7. Ventilateur
8. Air sec infiltré dans la pièce
9. Ventilateur
10. Eau provenant de l'air sec est recueillie dans un réservoir
11. Odeur de l'eau dans le processus de séchage
12. Après séchage à l'air

►► 2. LOCALISATION

Un excès d'humidité se déplace à travers la maison. C'est

le pourquoi il convient d'installer le déshumidificateur dans un endroit qui le permettra de recueillir de l'air humide dans tous les coins de la maison.

Pour déterminer l'emplacement de la sècheuse, il convient de s'assurer qu'il est placé sur une surface plane et que de chaque côté de l'appareil une espace minimum de 20 cm a été maintenu (8 ") afin de permettre la circulation efficace de l'air.

Le chauffe-eau soutient le processus de séchage. Il convient de garder un intervalle d'au moins 40 cm entre le trou d'air et les vêtements pour empêcher la pénétration de l'eau dans la machine et des dommages.

Le dispositif peut être utilisé dans la salle de bains, dans les caves, dans la cuisine, au salon, dans les armoires, etc. (FIG. 2).

►► 3. AVANT L'UTILISATION

⚠ REMARQUE!

► Le présent appareil devrait être utilisé sur une surface plane et horizontale pour éviter les fuites d'eau. L'appareil doit être en position verticale.

► L'appareil contient une substance chimique qui pendant la première heure de fonctionnement émettra une odeur sans conséquences dangereuses.

► L'appareil est équipé d'un radiateur électrique c'est le pourquoi il convient aussi de garder une distance minimale 1 mètre des substances inflammables.

► L'appareil doit être déconnecté de la source d'alimentation avant le nettoyage de n'importe quelle pièce ou avant son déplacement. En aucun cas ne jamais mettre l'appareil hors circuit par extraction directe de la fiche de contact de la prise. Toujours se servir de l'interrupteur se trouvant sur le panneau de contrôle.

► L'appareil est équipé d'un interrupteur de sécurité qui le met hors circuit en cas de son inclinaison pendant son fonctionnement.

► En cas de défaut du câble d'alimentation, son remplacement devrait être fait par un représentant de service autorisé.

► En aucun cas ne pas couvrir ou boucher le trou d'air avec n'importe quel objet.

► Ne pas introduire aucun liquide dans l'appareil.

► En aucun cas ne pas verser ou asperger l'appareil de l'eau ainsi que d'autres liquides.

► Ne pas utiliser des insecticides ou autres substances inflammables pour le nettoyage de l'appareil.

► Avant le déplacement de l'appareil, il convient d'abord

de le desactiver, puis sortir la fiche de contact de la prise ainsi que vidanger le reservoir d'eau. L'arret du travail de l'appareil prend environ 2 minutes, ce qui est necessaire pour refroidir les elements de chauffage.

► Toujours debrancher l'appareil de la source d'alimentation et attendre au moins une heure avant l'accomplissement de tout travail d'entretien, de deplacement ou de nettoyage de l'equipement.

► Le present appareil n'est pas destine a etre utilise par des enfants ou autres personnes ayant besoin d'assistance ou de surveillance, si elles ne sont pas capables de l'utiliser de facon securitaire en raison de leur etat physique ou mentale. Il convient de tirer beaucoup d'attention pour que les enfants ne puissent pas jouer avec l'appareil.

NE PAS UTILISER LE DESHUMIDIFICATEUR DANS LES CONDITIONS (FIG. 3):

1. Exposition a des conditions meteorologiques defavorables
2. Ne pas utiliser a proximite de sources d'eau
3. Lorsque le cable d'alimentation ou les conduites sont effilochees ou coupees
4. Aux endroits ou les enfants sont laisses sans surveillance
5. En cas de surcharge de la rallonge
6. Lorsque le cable d'alimentation est endommage
7. Sur les surfaces inclinees ou irregulieres
8. Des l'apparition du risque d'incendie ou a proximite des flammes
9. Dans le cas d'un risque sous la forme d'ingerence etrangere causes par des objets
10. Ne pas depanner le produit seul
11. Lorsqu'il y a un risque que l'appareil sera recouvert d'eau
12. Gdy wystąpi ryzyko, że urządzenie zostanie oblane wodą

►► 4. ÉLÉMENTS

► FIG. 4

1. Sortie d'air
2. Panneau de commande

► FIG. 5

1. Poignée de l'appareil
2. Filtre a air
3. Poignée du reservoir d'eau
4. Vidange du reservoir
5. Couvercle du reservoir d'eau
6. Reservoir d'eau
7. Orifice de vidange Pour l'evacuation stable de l'eau
8. Cable Reservoir D'eau d'alimentation

► FIG. 6

1. Filtre a poussiere
2. Filtre Carbonique Actif
3. Fixation Du filtre

►► 5. PROGRAMMATION (FIG. 7)

1. BOUTON POUSSOIR (MODE)

En appuyant sur ce bouton vous pouvez definir le mode de travail de la machine sur:

☞ **BAS** (Deshumidification silencieux): Lorsque l'humidite a l'interieure de la piece est :

< a l'humidite definie, l'appareil travaillera a la vitesse basse du ventilateur, (sans chauffage).

≥ a l'humidite definie, l'appareil travaillera a la vitesse basse du ventilateur, (avec chauffage).

☞ **HAUT** (Deshumidification TURBO): Lorsque l'humidite a l'interieure de la piece est:

≥ a l'humidite definie, l'appareil travaillera a grande vitesse du ventilateur (avec chauffage).

< a l'humidite definie, l'appareil travaillera a grande vitesse du ventilateur (sans chauffage).

fr



DESHUMIDIFICATEUR: TRAVAIL CONTINU avec GRANDE vitesse du ventilateur ainsi qu'avec chauffage (programme de sechage des vetements).

2. BOUTON HUMITIDY (HUMIDITE)

Appuyez sur le bouton HUMITIDY (humidite) afin de determiner le degre d'humidite exige dans la salle: deshumidification continu, 40%, 50%, 60% ou 70%. La diode correspondante s'allume. Si l'humidite n'est pas reglee avec ce bouton, l'appareil fonctionnera grace a la valeur d'humidite predefinis a 50%.

3. BOUTON TIMER (MINUTERIE)

Appuyez sur le bouton TIMER pour regler le temps de travail necessaire. Apres avoir appuye sur le bouton, le dispositif d'affichage LED indique le nombre qui avait ete choisi (de 1 a 24 dans la serie). Apres la mise en marche de l'horloge, le symbole TIMER s'allume ⌚ le temps d'ajustement apparait sur l'ecran LED pendant une periode de 8 secondes. Ensuite, le dispositif d'affichage LED revient a l'affichage de l'humidite dans la piece.

4. LE BOUTON POWER (ALIMENTATION)

Des que le temps regle est atteint, la machine s'arrete automatiquement. Si le bouton de la minuterie ne reste pas enfonce, l'appareil fonctionnera sans cesse pendant 24 heures.

5. LE VOYANT DE CONTROLE MODE DE TRAVAIL SILENCIEUX

Appuyez sur ce bouton pour activer ou desactiver l'appareil. Lorsque la source d'alimentation est connectee, le voyant de controle d'alimentation s'allume.

6. LE VOYANT DE CONTROLE MODE TRAVAIL TURBO

Si vous choisissez la fonction mode de travail silencieux, le voyant de controle de travail s'allume.

7. LE VOYANT DE CONTROLE DE TRAVAIL DE SECHEUR POUR VETEMENTS

Si vous choisissez la fonction Turbo, le voyant de controle de travail s'allume.

8. LE DISPOSITIF D'AFFICHAGE DU DEGRE D'HUMIDITE

Indique l'humidite ambiante de la piece (35~95%RH). En appuyant sur le bouton «TIMER» on affiche le temps de reglage, apres 8 secondes a lieu a nouveau l'affichage de la valeur de l'humidite dans la piece.

9. LE VOYANT DE CONTROLE DE MISE AU POINT DE L'HUMIDITE

 Sechage en continu, 40%, 50%, 60%, 70%

10. INDICATEUR DE TEMPS

Appuyez sur ce bouton dans le but de regler le temps de travail (1 a 24 heures).

fr

11. LE VOYANT DE CONTROLE DE L'ALIMENTATION (POWER)

Lorsque l'appareil fonctionne normalement, le voyant s'allume en bleu. Le voyant d'alimentation se mettra a clignoter en indice d'avertissement dans les conditions suivantes:

- ▶ L'appareil a ete incline.
- ▶ Le ventilateur elimine la chaleur (apres coupure de l'alimentation, l'appareil continuera a extraire la chaleur pendant 2 minutes, jusqu'au refroidissement complet).

12. LE VOYANT DE CONTROLE DU NIVEAU 'EAU DU RESERVOIR

Il s'allume en rouge lorsque le reservoir d'eau est plein ou lorsque le reservoir se trouve dans une mauvaise position.

▶▶ 6. SERVICE

- ▶ Branchez l'appareil qu'a l'alimentation electrique ayant la tension specifiee. (Referez vous sur la plaque signaletique a l'arriere de l'appareil).
- ▶ Appuyez sur la touche POWER (ALIMENTATION) afin de mettre l'appareil en marche. Celui-ci commence le travail en mode continue.
- ▶ Appuyez sur la touche HUMITIDY (HUMIDITE) afin de determiner le degre d'humidite exiguee dans la salle: deshumidification continu, 40%, 50%, 60% ou 70%.
- ▶ Appuyez sur la touche MODE afin de selectionner la vitesse de ventilation, SILENCIEUX, TURBO, ou DESHUMIDIFICATION.
- ▶ Appuyez sur la touche TIMER afin de regler le temps de travail necessaire (1 ~24 heures.).
- ▶ Pour arreter l'appareil, il convient d'appuyer a nouveau sur la touche POWER.

IMPORTANT!

▶ Apres la mise hors circuit de l'appareil, celui-ci cesse de travailler completement qu'apres au moins 2 minutes ce qui permet le refroidissement du radiateur. Pendant le refroidissement, l'indicateur d'alimentation emittra des clignotements d'avertissements.

NE PAS DEBRANCHER LA FICHE DE CONTACT DIRECTEMENT DE LA PRISE DE COURANT AFIN QUE L'APPAREIL NE S'ARRETE RAPIDEMENT.

- ▶ Ne jamais utiliser l'appareil sans FILTRE A AIR.
- ▶ Pour les mesures de securite, il convient de debrancher le radiateur pendant 2 minutes apres 8 heures de travail continu, ensuite le rebrancher sans tenir compte de savoir si le delai de temps fixe a ete atteint ou pas. Pendant l'arret, le ventilateur evacue la chaleur de l'appareil par son travail continu. Pour arreter l'appareil, appuyez sur la touche POWER (le temps regle ser supprime.) Lorsque le reservoir d'eau sera plein, le delai de temps prevu

sera egalement supprime. Si le temps n'a pas ete fixe, la machine s'arrete automatiquement apres 24 heures.

▶ Pendant que le mode SECHAGE DES VETEMENTS est en fonction, l'appareil devrait se trouver a une distance D'AU MOINS 40 CM par rapport a d'autres objets (par exemple les vetements), assurez-vous que de l'eau ne s'infiltrer pas dans le trou d'air de l'appareil. Nous vous demandons de recourir a l'illustration sous-mentionnee dans l'application de la distance minimale dans chaque direction. (FIG. 8).

▶ Le present appareil est equipe d'un interrupteur de securite qui le protege contre la surchauffe. Lors de d'inclinaison de l'appareil, il s'arrete automatiquement. L'indicateur POWER (ALIMENTATION) s'allume en rouge et l'appareil emittra a 3 reprises un signal acoustique etant comme signal d'avertissement. Apres avoir remis l'appareil en position verticale, appuyez sur la touche POWER afin de redemarrer.

▶ Autodiagnostic: Si le detecteur de temperature ambiante, le capteur d'humidite ou le capteur d'inclinaison ne fonctionne pas, l'appareil emittra a 3 reprises un signal d'avertissement, le voyant ALIMENTATION s'allume en ROUGE, et l'appareil SE DECONNECTE.

▶▶ 7. EVACUATION D'EAU

Lorsque le reservoir d'eau est completement rempli, l'appareil cesse de fonctionner par consequence:

- ▶ L'indicateur  de niveau d'eau du reservoir s'allume.
- ▶ L'appareil emittra 10 signaux d'avertissements comme rappel. Pour desactiver le signal sonore, appuyez sur le bouton POWER afin de desactiver l'appareil.

Afin de vider le reservoir, procedez comme suit (FIG. 9):

1. Tenir l'appareil d'une main de sorte qu'il se tienne stablement.
2. Faire sortir le reservoir directement de l'appareil.
3. Saisir la poignee du reservoir d'eau, enlever le couvercle du reservoir, vider l'eau par ecoulement.
4. Apres le vidange du reservoir, le remettre a sa place et s'assurer qu'il a ete insere correctement, afin que le symbole „reservoir d'eau plein” puisse disparaître, et le deshumidificateur peut fonctionner a nouveau.

 **REMARQUE: SI LE RÉSERVOIR D'EAU N'A PAS ÉTÉ POSITIONNÉ CORRECTEMENT, ALORS LE CAPTEUR DE NIVEAU D'EAU CHANGE DE COULEUR EN ROUGE ET L'APPAREIL ÉMETTRA DES SIGNAUX.**

EVACUATION D'EAU DE FAÇON STABLE

Quand le deshumidificateur fonctionne dans des conditions de tres forte humidite reservoir d'eau necessitera l'evacuation plus frequente de l'eau. Dans ce cas, il serait plus convenable de regler l'appareil en mode derivation permanente selon la procedure suivante (FIG. 10):

1. Couper le bouchon d'evacuation permanente a l'arriere de l'appareil.
2. Enlever le bouchon du reservoir d'eau.
3. Connecter l'orifice de vidange au tube d'eau de diametre 12mm
4. Retirer le reservoir d'eau, boucher la coulee a l'interieur de l'appareil avec le bouchon retire du trou de coulee stable.
5. Placer le reservoir d'eau dans sa position normale.

⚠ REMARQUE!
LE TUBE D'EAU NE FAIT PAS PARTIE DE L'ÉQUIPEMENT PRINCIPAL DE L'APPAREIL.

►► 8. ENTRETIEN

Toujours débrancher l'appareil du réseau d'alimentation et attendre au moins une heure avant d'effectuer n'importe quel travail d'entretien ou de nettoyage de l'appareil.

NETTOYAGE DU CORPS DE L'APPAREIL

Il convient d'utiliser un chiffon doux dans le but du nettoyage complet de l'appareil. En aucun cas ne pas utiliser de produits chimiques volatils, l'essence, les détergents, les vêtements soumis à un traitement chimique ou d'autres dissolutions de nettoyage qui peuvent contribuer à l'endommagement du boîtier.

NETTOYAGE DU FILTRE

Retirez le filtre à air se trouvant à l'arrière de l'appareil. (FIG. 11)

CONCERNANT LE FILTRE À POUSSIÈRE (FILTRE LAVABLE) (FIG. 12):

1. Utilisez un aspirateur ou tapoter légèrement le filtre afin de faciliter son nettoyage. Si le filtre est exceptionnellement très sale, utiliser de l'eau chaude avec une petite quantité de détergent.

2. Assurez-vous que le filtre est complètement sec avant son changement.
3. Le filtre ne doit pas être exposé à la lumière solaire.

DANS LE CAS DU FILTRA À CHARBON ACTIF

Ce filtre n'est pas lavable. Sa durée d'utilisation est variable et dépend des conditions environnantes, dans lesquelles l'appareil est utilisé. Il convient de réaliser périodiquement la révision filtre (environ tous les 6 mois) et le remplacer si nécessaire.

fr

STOCKAGE

Si l'appareil n'est pas utilisé pendant une longue période. Vous devriez:

- Mettre l'appareil hors circuit, débrancher le câble d'alimentation de la prise et le nettoyer.
- Videz complètement le réservoir d'eau et l'essuyez soigneusement.
- Couvrir l'appareil et le ranger dans un endroit où il ne sera pas directement exposé aux rayons de la lumière solaire.

►► 9. DÉTECTION DES PANNES

PROBLEME TECHNIQUE	CAUSE POSSIBLE
L'appareil ne fonctionne pas	<ol style="list-style-type: none"> 1. Connexion du câble d'alimentation incorrecte 2. Mauvaise positionnement du réservoir d'eau ou bien il est plein. 3. L'appareil n'est pas parfaitement à l'horizontal.
L'appareil ne rempli pas la fonction de séchage	<ol style="list-style-type: none"> 1. Présence excessif de poussière dans le filtre à air 2. L'entrée d'air ou trou d'air bouche 3. Trop peu quantité d'humidité dans la pièce.
Le débit du déshumidificateur est faible	<ol style="list-style-type: none"> 1. Trop de portes et de fenêtres ouvertes 2. L'équipement se trouvant dans la chambre augmente l'humidité de l'air.
Bruit du moteur anormal	<ol style="list-style-type: none"> 1. Vérifiez et nettoyez le filtre à air. 2. Vérifiez si l'appareil est en position verticale et s'il est sur une surface plane.
Fuite d'eau de l'appareil	<ol style="list-style-type: none"> 1. Vérifiez que l'appareil n'a pas été incliné. 2. Vérifiez que le flux d'eau dans le réservoir n'a pas été bloqué par un corps étranger.
Après l'arrêt de l'appareil, le moteur du ventilateur continue de travailler	<ol style="list-style-type: none"> 1. Après l'arrêt de l'appareil, il convient d'attendre environ 2 minutes jusqu'à ce que le réchauffeur électrique soit refroidi par un ventilateur interne. C'est le mode de travail normal de l'appareil.

Handleiding

1...	WERKING
2...	PLAATSING
3...	INSTRUCTIES VÓÓR HET GEBRUIK
4...	ONDERDELEN
5...	PROGRAMMERING
6...	BEDIENING
7...	WATERAFVOER
8...	ONDERHOUD
9...	VERHELPE VAN STORINGEN

⚠ LEES DEZE HANDLEIDING AANDACHTIG DOOR ALVORENS HET APPARAAT TE GEBRUIKEN.

PERSONEN DIE DE INHOUD VAN DEZE HANDLEIDING NIET HEBBEN BESTUDEERD, DIENEN DE LUCHTONTVOCHTIGER NIET TE GEBRUIKEN. BEWAAR DE HANDLEIDING GOED.

►► 1. WERKING

Dit is een luchtontvochtiger die zonder compressor en zonder koelmiddel werkt. Het apparaat wordt gekenmerkt door een vaste ontvochtigingscapaciteit, onafhankelijk van de temperatuur van de omgeving. Deze luchtontvochtiger is efficiënter dan luchtontvochtigers met compressor bij gebruik in lagere temperaturen, d.w.z. onder de 5°C.

De werking van deze luchtontvochtiger is gebaseerd op een adsorptierotor (een roterende schijf met met chemisch gebonden silicagel). De vochtige lucht van buitenaf wordt door het apparaat geblazen, waar de lucht in aanraking komt met de rotor. Het chemische middel op de rotor verwijdert de vocht uit de lucht en verwarmt de lucht dankzij het interne verwarmingselement. De rotor draait onafgebroken. Het verwarmingselement verwijdert het water. Het water condenseert in het warmtewisselingsysteem en wordt naar de watertank afgevoerd

► FIG. 1

1. Vochtige lucht van de ruimte
2. Verzameld water na koeling
3. Warmte-wisselaar
4. Vocht in de lucht
5. Adsorptierotor
6. Verwarmings-element
7. Ventilator
8. Droge lucht die in de ruimte wordt geblazen
9. Ventilator
10. Het condenswater wordt in de watertank verzameld
11. Water dat in het proces van ontvochtiging overblijft
12. Lucht na ontvochtiging

►► 2. PLAATSING

Vochtige lucht verspreidt zich door het gehele huis. Het is dan ook raadzaam om de luchtontvochtiger op een centrale plaats neer te zetten, zodat de vochtige lucht van

alle kanten uit het gehele huis kan worden aangezogen. Zorg ervoor dat de luchtontvochtiger op een vlakke ondergrond wordt geplaatst en dat aan alle kanten van het apparaat minstens 20 cm (8") vrije ruimte wordt behouden, zodat de lucht onbelemmerd kan worden aangezogen en uitgeblazen.

Advies voor "DROGER" functie. Houd minstens 40 cm afstand tussen de luchtuitleat en het wasgoed (zie afb. op pagina 12) om zo te voorkomen dat er water in het apparaat komt en schade veroorzaakt.

De luchtontvochtiger kan worden gebruikt in de badkamer, kelder, keuken, huiskamer, in kasten, enz. (FIG. 2).

►► 3. INSTRUCTIES VÓÓR HET GEBRUIK

⚠ LET OP!

► Dit apparaat dient te worden geplaatst op een vlakke en stabiele ondergrond om lekkage te voorkomen. Het apparaat dient rechtop te staan.

► Het apparaat bevat een chemisch middel. Gedurende het eerste uur van gebruik kan dit een geur afgeven. Dit is echter normaal en heeft geen gevaarlijke gevolgen.

► Het apparaat bevat een verwarmingselement en behoud daarom een minimale afstand van 1 meter van brandbare materialen.

► Haal altijd eerst de stekker uit het stopcontact voordat u het apparaat of een onderdeel ervan wilt reinigen of voordat u het apparaat wilt verplaatsen. Zet het apparaat nooit aan en schakel het nooit uit door de stekker uit het stopcontact te trekken. Gebruik hiervoor altijd de schakelaar op het bedieningspaneel.

► Het apparaat heeft een speciaal beveiligingssysteem dankzij welke het automatisch uitschakelt bij kanteling tijdens gebruik.

► Als de kabel van de luchtontvochtiger is beschadigd, dient deze te worden vervangen door een deskundige servicemonteur om ieder risico te voorkomen.

► Bedek of verstop de luchtinlaat en -uitleat in geen geval met geen enkele voorwerpen.

► Giet geen enkele vloeistoffen in het apparaat.

► Het apparaat mag in geen geval worden besproeid met water of andere vloeistoffen of erin worden gedompeld.

► Gebruik geen spray tegen ongedierte of anderen brandbare schoonmaakmiddelen.

► Indien u het apparaat wilt verplaatsen, dient u het eerst uit te zetten, de stekker uit het stopcontact te halen en het watertank te legen. Het duurt ongeveer 2 minuten voordat het apparaat volledig is uitgeschakeld, omdat de

verwarmingselementen moeten afkoelen.

► Voordat enige onderhouds-, transport- of reinigingswerkzaamheden wordt uitgevoerd, na het apparaat te hebben uitgeschakeld en de stekker uit het stopcontact te hebben gehaald, dient minstens een uur te worden gewacht.

► Dit apparaat is niet bestemd voor gebruik door kinderen of andere personen die hulp of toezicht nodig hebben, indien ze niet in staat zijn het apparaat te gebruiken op een veilige manier ten opzichte van hun fysieke en psychische toestand. Let er op dat kinderen niet met het apparaat spelen.

DE LUCHTONTVOCHTIGER MAG NIET WORDEN GEBRUIKT IN DE VOLGENDE OMSTANDIGHEDEN (FIG. 3):

1. Gebruik buitenshuis (blootstelling aan zon, wind of regen)
2. In de buurt van water
3. Wanneer de voedingskabel is gerafeld of doorgesneden
4. Op plaatsen waar kinderen zonder toezicht komen
5. Bij overbelasting van verlengsnoer
6. Wanneer de voedingskabel is beschadigd
7. Op schuine of oneffen ondergrond
8. Wanneer er brandgevaar bestaat of in de buurt van open vuur
9. Wanneer de luchtontvochtiger kan worden beschadigd door chemische middelen in de buurt
10. Wanneer er risico bestaat op schade door vreemde voorwerpen
11. Voer eventuele reparaties nooit zelfstandig uit
12. Wanneer er water op het apparaat kan worden gemorst

►► 4. ÉLÉMENTS

► FIG. 4

1. Luchtuitlaat
2. Bedieningspaneel

► FIG. 5

1. Handgreep van apparaat
2. Luchtfilter
3. Handgreep van watertank
4. Afvoer van watertank
5. Deksel van watertank
6. Watertank
7. Opening voor vaste waterafvoer
8. Voedingskabel

► FIG. 6

1. Stoffilter
2. Actief koolstoffilter
3. Filterhouder

►► 5. PROGRAMMERING (FIG. 7)

1. MODE KNOP

Na het drukken van deze knop kunt u het gewenste programma kiezen:

🌀 **LAAG (STILLE ontvochtiging)** – indien het vochtigheidsgehalte in de ruimte:

< is dan het ingestelde vochtigheidsgehalte zal het apparaat op een LAGE ventilatorsnelheid werken (zonder

verwarming).

≥ is dan het ingestelde vochtigheidsgehalte zal het apparaat op een LAGE ventilatorsnelheid werken MET VERWARMING.

🌀 **HOOG (TURBO ontvochtiging)** - indien het vochtigheidsgehalte in de ruimte:

≥ is dan het ingestelde vochtigheidsgehalte zal het apparaat op een HOGE ventilatorsnelheid werken MET VERWARMING.

< is dan het ingestelde vochtigheidsgehalte zal het apparaat op een HOGE ventilatorsnelheid werken (zonder verwarming).



DROGER: STAAT ALTIJD AAN wanneer het apparaat op een HOGE ventilatorsnelheid werkt MET VERWARMING.

2. HUMIDITY KNOP (VOCHTIGHEIDSGEHALTE)

Druk op de HUMIDITY knop om het gewenste vochtigheidsgehalte in de ruimte in te stellen: voortdurende ontvochtiging, 40%, 50%, 60% of 70%. Het corresponderende lampje zal gaan branden.

Indien het vochtigheidsgehalte niet wordt ingesteld, zal het apparaat met een automatisch ingestelde vochtigheidsgehalte werken, namelijk 50%.

3. TIMER KNOP

Druk op de TIMER knop indien u de tijd wilt instellen van de werking van het apparaat. Na de knop te hebben ingesteld, zal de LED display de gekozen tijd weergeven (1-24 uur). Na de klok te hebben geactiveerd, zal het TIMER ⌚ symbool verschijnen en de ingestelde tijd zal worden weergegeven op de LED display gedurende 8 seconden. Vervolgens zal weer het vochtigheidsgehalte in de ruimte worden getoond. Wanneer de ingestelde tijd is verlopen, zal het apparaat automatisch uitschakelen. Indien er geen tijd wordt ingesteld, zal het apparaat onafgebroken gedurende 24 uur werken.

4. AAN/UIT KNOP

Met deze knop wordt het apparaat aangezet en uitgeschakeld. Wanneer het apparaat wordt aangezet, zal het bedrijfslampje aangaan.

5. CONTROLELAMPJE STILLE ONTVOCHTIGING

Indien u het programma STILLE ontvochtiging kiest, zal dit controlelampje aangaan.

6. CONTROLELAMPJE TURBO ONTVOCHTIGING

Indien u het programma TURBO ontvochtiging kiest, zal dit controlelampje aangaan.

7. CONTROLELAMPJE DROGER

Indien u het programma DROGER ontvochtiging kiest, zal dit controlelampje aangaan.

8. VOCHTIGHEIDSGEHALTE DISPLAY

Geeft het vochtigheidsgehalte in de ruimte weer (35~95%RH). Door op de knop TIMER te drukken, wordt de ingestelde tijd van de werking van het apparaat getoond. Na 8 seconden springt de weergave weer terug op het vochtigheidsgehalte.

9. INDICATOR INSTELLING VOCHTIGHEIDSGEHALTE

 voortdurende ontvochtiging, 40%, 50%, 60%, 70%

10. TIMER

Deze knop is voor het instellen van de tijd van de werking van het apparaat (1-24 uur).

11. AAN/UIT CONTROLELAMPJE

nl Wanneer het apparaat normaal werkt, is het controlelampje blauw. Dit controlelampje zal knipperen om te waarschuwen dat:

- ▶ Het apparaat is gekanteld.
- ▶ Het apparaat warmte afgeeft (na het apparaat is uitgeschakeld, geeft het gedurende 2 minuten nog warmte af, totdat het volkomen is afgekoeld).

12. CONTROLELAMPJE "WATERTANK VOL"

Dit controlelampje is ROOD wanneer de watertank vol is of wanneer deze onjuist is geplaatst.

▶▶ 6. BEDIENING

- ▶ Steek de netstekker in het stopcontact. Controleer eerst of de netspanning overeenkomt met de gegevens op het typeplaatje aan de achterkant van het apparaat.
- ▶ Druk op de AAN/UIT knop om het apparaat aan te zetten. De luchtontvochtiger zal starten (zonder ingestelde tijd werkt het apparaat onafgebroken).
- ▶ Druk op de knop HUMITIDY om het gewenste vochtigheidsgehalte in de ruimte in te stellen: voortdurende ontvochtiging, 40%, 50%, 60% of 70%.
- ▶ Druk op de knop MODE om de gewenste ventilatorsnelheid te kiezen: STIL, TURBO of DROGER.
- ▶ Druk op de knop TIMER om de gewenste tijd in te stellen van de werking van het apparaat (1-24 uur).
- ▶ Druk weer op de knop AAN/UIT of het apparaat uit te schakelen.

BELANGRIJK!

- ▶ Na het uitschakelen van het apparaat zal het nog gedurende minstens 2 minuten werken, zodat de verwarmingselementen kunnen afkoelen. Tijdens deze afkoelingsfase zal het AAN/UIT controlelampje knipperen.

TREK NOOIT DE STEKKER UIT HET STOPCONTACT OM ZO HET APPARAAT SNEL UIT TE SCHAKELEN.

- ▶ Gebruik het apparaat nooit zonder een FILTER.
- ▶ Voor veiligheidsredenen zal het verwarmingselement na 8 uur onafgebroken werk worden uitgeschakeld voor 2 minuten en vervolgens weer aangaan, ongeacht of de ingestelde tijd al is verlopen of niet. Tijdens deze pauze zal de ventilator wel werken en warme lucht uitblazen. Om het apparaat uit te schakelen, dient de AAN/UIT knop te worden ingedrukt (de ingestelde tijd zal worden gewist). De tijd wordt ook gewist zodra de watertank vol is. Indien er geen tijd wordt ingesteld, zal het apparaat automatisch uitschakelen na 24 uur.
- ▶ Indien het programma DROGER is ingesteld, dient het apparaat zich te bevinden op een afstand van MINSTENS 40 CM van andere voorwerpen (bijvoorbeeld wasgoed), waarbij er op dient te worden gelet dat er geen

water in het apparaat komt. Raadpleeg de onderstaande afbeelding voor de minimale afstanden die behouden dienen te worden rondom het gehele apparaat (FIG. 8).

▶ Deze luchtontvochtiger heeft een veiligheidssysteem dat het apparaat beschermt tegen oververhitting. Zodra het apparaat kantelt, wordt het automatisch uitgeschakeld. Het AAN/UIT controlelampje wordt rood en het apparaat zal drie keer piepen. Na het apparaat weer rechtop te hebben gezet, dient de AAN/UIT knop te worden ingedrukt om het weer aan te zetten.

▶ Autodiagnose: Indien de kamersensor, vochtsensor of kantelsensor het niet doet, zal het apparaat drie keer piepen, het AAN/UIT controlelampje zal van kleur veranderen en ROOD worden en het apparaat zal worden UITGESCHAKELD.

▶▶ 7. WATERAFVOER

Zodra de watertank vol is, zal het apparaat stoppen met werken en:

- ▶ dit lampje  zal worden weergegeven op de display, wat aangeeft dat de watertank vol is
- ▶ het apparaat zal 10 keer piepen. Om deze waarschuwingssignalen uit te zetten, kunt u de AAN/UIT knop gebruiken, waardoor het apparaat wordt uitgeschakeld.

Om de watertank te legen dient u het volgende te doen (FIG. 9):

1. Houd het apparaat met één hand vast zodat het stabiel staat.
2. Haal de watertank voorzichtig uit het apparaat.
3. Pak de handgreep van de watertank vast, verwijder het deksel en leeg de tank door de waterafvoer.
4. Zodra de tank leeg is, kan deze weer terug worden geplaatst. Controleer of het controlelampje "tank vol" uit is en of de luchtontvochtiger het weer doet.

 LET OP: INDIEN DE WATERTANK NIET JUIST IS TERUGGEZET, ZAL HET CONTROLELAMPJE "WATERTANK VOL" VAN KLEUR VERANDEREN EN ROOD WORDEN EN HET APPARAAT ZAL PIEPEN.

VASTE WATERAFVOER

Wanneer de luchtontvochtiger wordt gebruikt in een ruimte met een hoge relatieve luchtvochtigheid, zal het nodig zijn om het waterreservoir vaker te legen. In dat geval verdient het aanbeveling om een aansluiting te maken met vaste afvoer. Dit is mogelijk op de volgende manier (FIG. 10):

1. Verwijder het dopje van de opening van de vaste waterafvoer aan de achterkant aan de luchtontvochtiger.
2. Verwijder de stop van de watertank.
3. Schuif een waterslang (binnendiameter 12 mm) door de opening van de afvoer. * LET OP: De waterslang wordt niet geleverd als vast onderdeel van het apparaat.
4. Haal de watertank uit het apparaat, plaats het dopje van de vaste waterafvoer op de opening binnen in het apparaat.
5. Zet de watertank weer terug.

►► 8. ONDERHOUD

Voordat enige onderhouds-, of reinigingswerkzaamheden wordt uitgevoerd, na het apparaat te hebben uitgeschakeld en de stekker uit het stopcontact te hebben gehaald, dient minstens een uur te worden gewacht.

SCHOONMAKEN VAN DE BUITENKANT

Gebruik alleen een zachte doek om de buitenkant van het apparaat schoon te maken.

Gebruik geen bijtende of agressieve chemische schoonmaakmiddelen in spray, benzine, of stoffen met chemische middelen. Deze middelen kunnen het apparaat blijvend beschadigen.

SCHOONMAKEN VAN HET LUCHTFILTER

Verwijder het filter dat zich aan de achterkant van het apparaat bevindt. (FIG. 11)

STOFFILTER (UITWASBAAR) (FIG. 12):

1. Reinig het filter met een stofzuiger of klop het voorzichtig uit. Indien het filter erg vuil is, kan het worden schoongemaakt in een warm sopje met een zacht (niet agressief) schoonmaakmiddel.
2. Zorg ervoor dat het filter compleet droog is alvorens

deze terug te plaatsen.

3. Zorg ervoor dat het filter niet wordt blootgesteld aan direct zonlicht.

ACTIEF KOOLSTOFFILTER

Het actief koolstoffilter mag niet met water in aanraking komen. De duurzaamheid ervan is afhankelijk van de omgeving waarin het apparaat wordt gebruikt. Dit filter moet regelmatig worden gecheckt (ongeveer om de 6 maanden) en indien nodig vervangen.

OPSLAG

Volg de onderstaande instructies op indien u de luchtontvochtiger gedurende een langere periode niet wilt gebruiken:

- Het apparaat uitschakelen, de voedingskabel uit het stopcontact trekken en netjes oprollen.
- Watertank legen en alle onderdelen goed drogen.
- De luchtontvochtiger bedekken en het apparaat op een plaats bewaren waar het niet wordt blootgesteld aan direct zonlicht.

►► 9. VERHELPEN VAN STORINGEN

PROBLEEM	MOGELIJKE OORZAKEN
De luchtontvochtiger werkt helemaal niet	<ol style="list-style-type: none">1. Het apparaat is niet goed aangesloten2. De watertank is vol of onjuist geplaatst.3. Het apparaat staat op een oneffen ondergrond.
De luchtontvochtiger ontvocht niet of slechts heel weinig	<ol style="list-style-type: none">1. Het filter is vuil of verstopt.2. De luchtinlaat of -uitlaat is verstopt.3. Het vochtigheidsgehalte in de ruimte is te laag.
De luchtontvochtiger ontvocht niet goed genoeg	<ol style="list-style-type: none">1. Te veel open deuren en ramen.2. Er is iets in de kamer dat voor een hoog vochtgehalte zorgt.
De luchtontvochtiger maakt een raar geluid	<ol style="list-style-type: none">1. Controleer en reinig het filter.2. Controleer of het apparaat rechtop staat en of het op een vlakke ondergrond staat.
Er loopt water uit de luchtontvochtiger	<ol style="list-style-type: none">1. Controleer of het apparaat niet is gekanteld.2. Controleer of de waterstroom in de watertank niet door iets wordt geblokkeerd.
Na het uitschakelen van de luchtontvochtiger blijft de ventilatormotor lopen	<ol style="list-style-type: none">1. Dit is normaal. Het duurt ongeveer 2 minuten voordat het apparaat volledig is uitgeschakeld, omdat de verwarmingselementen moeten worden afgekoeld door de interne ventilator.

Indhold

1...	VIRKNING
2...	PLACERING
3...	FØR BRUG
4...	ONDERDELEN
5...	DELE
6...	PROGRAMMERING
7...	BORTLEDNING AF VAND
8...	VEDLIGEHOLDELSE
9...	FEJLFINDING

da

⚠ DENNE MANUAL SKAL LÆSES GRUNDIGT FØR DU BRUGER APPARATET. PERSONER, SOM IKKE HAR KENDESKAB TIL DENNE MANUEL BØR IKKE BETJENE AFFUGTEREN. VI ANBEFALER, AT DE HOLDER MANUALEN SIKKERT.

▶▶ 1. VIRKNING

Dette er en affugter uden kompressor, der arbejder uden kølelegemet. Affugteren er præget af en næsten konstant vandfjernelsesindikator, uanset den omgivende rumtemperatur. Denne affugter er mere effektiv end andre affugtere, som er udstyret med en kompressor specielt, hvis man anvender den ved lave temperaturer, dvs. under 5° C. Virkningen er hovedsageligt baseret på en absorptionsrotor (drejeskive – kemisk imprægneret). Fugtig luft udefra blæses igennem apparatet, hvor den kommer i kontakt med rotoren. En kemisk substans, der befinder sig på rotoren fjerner fugt fra luften og opvarmer den ved hjælp af de indvendige varmeelementer. Rotoren drejer konstant. Varmeelementet fjerner vandet fra rotoren. Dette vand er kondenseret i varmevekslerssystemet og bliver ført videre til beholderen.

▶ FIG. 1

1. Fugtig luft fra rummet
2. Spildevand efter afkøling
3. Varmeveksler
4. Fugt i luften
5. Absorptionrotor
6. Varmelegeme
7. Ventilator
8. Tør luft blæses ind i rummet
9. Ventilator
10. Vandet fra det aftørrede luft samles i beholderen
11. Modtaget vand under tørringprocessen
12. Luften efter aftørring

▶▶ 2. PLACERING

Overskydende fugt bevæger sig over hele huset. Derfor skal affugteren placeres sådan, så den kan optage fugten fra hele huset.

Ved placeringen af affugteren bør man sikre sig, at den placeres på en lige overflade samt overholde den rette afstand på cirka 20 cm (8"), for at muliggør luftgennemgang.

Varmeren hjælper tørreprocessen. Afstanden mellem ventilen og tøj skal være minimum 40 cm (kig fig. side 12), for at forhindre indtrængen af vandet ind i apparatet og forårsage skader.

Apparatet kan bruges i badeværelse, kælder, køkken, stue, hylder og lign (FIG. 2).

▶▶ 3. FØR BRUG

⚠ PAS PÅ!

▶ Apparatet må kun betjenes, når det er placeret i en vandret position for at undgå lækager af vandet. Apparatet skal stå i en lodret position.

▶ Apparatet indeholder en kemisk substans. I den første time af affugterens drift apparatet vil frigive en speciel luft uden farlige konsekvenser.

▶ Apparatet er udstyret med en varmer, derfor SKAL man bevare en afstand på minimum 1 meter fra den let antændelig substans.

▶ Apparatet skal afbrydes fra elnettet før du starter rengøring. Man må under ingen omstændigheder afbryde apparatet ved at hive stikket direkte fra stikkontakten. Brug altid on/off knappen, der befinder sig på betjeningspanelet.

▶ Apparatet er udstyret med en sikkerhedsafbryder, der vil slukke affugteren i tilfælde af en krængning.

▶ Hvis forsyningsledningen bliver beskadiget, udskiftningen bør kun foretages af en ekspert eller autoriseret servicepersonale.

▶ Man må aldrig dække eller proppe luftudgangen med andre genstande.

▶ Hæld aldrig andre væsker i apparatet.

▶ Undgå at sprøjte med vand eller hælde andre væsker direkte på apparatet.

▶ Brug ikke insektdræbende eller brandfarlige midler til rengøring af apparatet.

▶ Før apparatet flyttes, skal det først slukkes, derefter afbrydes fra elnettet og vandbeholderen tømmes. Afbrydelse af apparatet tager cirka 2 minutter, fordi varmelegemer skal afkøles.

▶ Apparatet skal altid afbrydes fra elnettet, før man flytter det og man bør vente minimum 1 time før rengøring og vedligeholdelse af affugteren.

▶ Dette apparat er ikke beregnet til brug af børn eller andre personer, der kræver hjælp og konstant opsyn på grund af deres fysiske og mentale tilstand, hvis de ikke er i stand til at betjene apparatet på en sikker måde. Bemærk venligst, at børn ikke må lege med apparatet.

AFFUGTEREN MÅ IKKE BRUGES UNDER FØLGENDE

FORHOLD (FIG. 3):

1. Eksponering for ugunstige vejrforhold
2. I nærheden af vand
3. Hvis forsyningskabel er beskadiget og andre ledninger er revnede
4. I steder, hvor børn efterlades uden opsyn
5. I tilfælde af overbelastning
6. Hvis forsyningskabel er ødelagt
7. På ulige og skæve overflader
8. Hvis der er fare for brand i nærheden af en åben ilt
9. Hvis affugteren kan blive beskadiget på grund af optræden af kemiske substanser
10. Hvis der forekommer fejl på grund af fremmede genstande
11. Apparatet kan ikke repareres selv
12. Hvis der er risiko for overhældning med vand

►► 4. DELE

► FIG. 4

1. Luftudgang
2. Betjeningspanel

► FIG. 5

1. Greb
2. Luffilter
3. Vandbeholderens greb
4. Aftapning
5. Vandbeholderens greb
6. Vandbeholder
7. Aftapningsåbning til permanent bortledning af vand
8. Forsyningskabel

► FIG. 6

1. Støvfiltter
2. Aktiv kulfilter
3. Filterfatning

►► 5. PROGRAMMERING (FIG. 7)

1. MODE KNAP (DRIFT)

Man kan indstille drift type ved at trykke på denne knap:

 LAV (LAV tørring) – hvis den omgivende luftfugtighed i rummet er:

< end den indstillede temperaturværdi, apparatet vil arbejde med en LAV ventilatorhastighed (uden varmelegemet).

≥ end den indstillede temperaturværdi, apparatet vil arbejde med en LAV ventilatorhastighed og med VARMELEGEMET.

 HIGH (TURBO dehumidifying) – hvis den omgivende luftfugtighed er:

≥ end den indstillede temperaturværdi, apparatet vil arbejde med en HØJ ventilatorhastighed med VARMELEGEMET.

< end den indstillede temperaturværdi, apparatet vil arbejde med en HØJ ventilatorhastighed (uden varmelegeme).



AFFUGTER: ALTID TÆNDT, hvis apparatet arbejder med en HØJ ventilatorhastighed med VARMELEGEMET.

2. HUMIDITY KNAP (FUGTIGHED)

Tryk på HUMIDITY knappen (FUGTIGHED), for at indstille den rette fugtighedsniveau: konstant tørring, 40 %, 50 %,

60 % eller 70 %. Den rette lysindikator vil lyse.

Hvis man ikke indstiller fugtighedsniveauet, apparatet vil arbejde med en forudindstillet luftfugtighed på 50 %.

3. TIMER KNAP

Tryk på TIMER knappen, for at indstille den ønskede arbejdstid. Når du har trykket på knappen, LED displayet vil vise den indstillede værdi (fra 1 til 24). Når uret går i gang, TIMER  symbolet kommer frem og den indstillede tid bliver vist på LED displayet i 8 sekunder. Derefter LED displayet vil vise luftfugtigheden i rummet. Når den indstillede tid er nået, apparatet slukkes automatisk. Hvis tidsmåleren ikke indstilles, apparatet vil arbejde i 24 timer.

4. STRØMFORSYNINGSKNAP (ON/OFF)

Man skal trykke på denne knap for at tænde eller slukke for apparatet. Hvis strømforsyning er tændt, kontrollampen for strømforsyningen vil lyse.

da

5. KONTROLLAMPE FOR LAV ARBEJDSDRIFT

Hvis man vælger LAV arbejdsdrift, kontrollampen for denne funktion vil lyse.

6. KONTROLLAMPE FOR TURBO ARBEJDSDRIFT

Hvis man vælger TURBO arbejdsdrift, kontrollampen for denne funktion vil lyse.

7. KONTROLLAMPE FOR TØRRETUMBLERS DRIFT

Hvis man vælger tørretumblers drift for TØJTØRRING, kontrollampen for denne funktion vil lyse.

8. FUGTIGHEDSGRADSDISPLAY

Viser fugtighedsgrader (35~95 % RH). Når du trykker på "TIMER" knappen den indstillede tid bliver vist på displayet. Efter 8 sekunder displayet vil vise fugtighedsgraden.

9. KONTROLLAMPE FOR DEN INDSTILLEDE FUGTIGHEDSGRAD

 konstant tørring, 40%, 50%, 60%, 70%

10. TIDSINDIKATOR

Tryk på denne knap for at indstille den ønskede arbejdstid (fra 1 til 24 timer)

11. KONTROLLAMPE FOR STRØMFORSYNING

Når apparatet arbejder normalt, kontrollampen lyser med blå. Strømforsyningsindikator vil BLINKE under følgende forhold:

► Apparatet er blevet vippet.

► Ventilatoren fjerner den varme luft (efter strømafbrydelse, apparatet vil fortsætte med at fjerne varmt luft i de næste 2 minutter, indtil den endelig afkøling).

12. KONTROLLAMPE FOR FULD VANDBEHOLDER

Kontrollampen lyser RØDT, hvis vandbeholderen er fuld og hvis den er placeret i forkert position.

►► 6. BETJENING

► Apparatet skal tilsluttes til den rette stikkontakt. (Kig venligst på typeskiltet placeret bagest på apparatet).

► Tryk på STRØMFORSYNING knappen for at tænde for apparatet. Apparatet vil starte arbejdet under en konstant drift.

► Tryk på HUMITIDY knappen (FUGTIGHED), for at vælge den rette fugtighedsniveau: konstant tørring, 40 %, 50 %, 60 % eller 70 %.

► Tryk på MODE knappen, for at vælge driftstype, LAV, TURBO eller TØRRING.

► Tryk på TIMER knappen, for at vælge den rette arbejdstid (1~24 timer.).

► For at slukke apparatet, tryk på STRØMFORSYNING knappen.

⚠ BEMÆRK!

► Når apparatet afbrydes fra strømforsyningen, affugteren vil stoppe med at arbejde minimum 2 minutter efter afbrydningen, fordi varmelegemer skal afkøles. Under afkølingen, strømforsyningsindikatoren vil blinke.

MAN MÅ IKKE TRÆKKE STIKKET UD DIREKTE FRA STIKKONTAKTEN FOR AT HURTIG AFBRYDE APPARATET.

► Apparatet må ikke bruges uden en LUFTFILTER.

► For sikkerhedsskyld, apparatet bør slukkes for 2 minutter efter 8 timers konstant arbejde, derefter skal den tændes igen uanset, om den indstillede tid er opnået eller nej. Under pausen ventilatoren arbejder konstant, ved at bortlede den varme luft fra apparatet. For at slukke apparatet, skal man trykke på POWER knappen (den indstillede tid bliver fjernet). Hvis vandbeholderen bliver fuld, den indstillede tid bliver også fjernet. Hvis tiden ikke er blevet indstillet, apparatet vil slukke automatisk efter 24 timer.

► Hvis man bruger TØRRETUMBLERS DRIFT, apparatet skal være placeret MINIMUM 40 CM fra andre genstande (for eksempel tøj), men vær sikker på, at der ikke kommer vand i ventilationsåbningen. Der henvises til illustrationen nedenfor, der viser den minimale afstand fra hver genstand. (FIG. 8).

► Denne affugter er udstyret med en sikkerhedsafbryder, der sikrer mod overophedning. I tilfælde af hvis apparatet står skråt, slukkes det automatisk. FORSYNINGSINDIKATOR vil lyse med RØDT og apparatet vil give et bip 3 gange. Når apparatet placeres i en lodret position, tryk på STRØMFORSYNING knappen for at genstarte apparatet.

► Autodiagnose: Hvis fugtføleren eller krænkeføleren ikke virker, apparatet vil give et advarsel bip 3 gange, STRØMFORSYNING indikator skifter farven til RØD og apparatet SLUKKES.

►► 7. BORTLEDNING AF VAND

Når vandbeholderen bliver fuld, apparatet vil stoppe med at arbejde og:

► En indikator  der viser, at beholderen er fyldt op
► Apparatet vil give 10 advarsel bip. For at slukke advarsel bip tryk på STRØMFORSYNING knappen for at slukke apparatet.

For at tømme vandbeholderen, skal du gøre følgende (FIG. 9):

1. Hold apparatet med den ene hånd, så det bliver stabilt.
2. Fjern vandbeholderen fra apparatet.
3. Tag fat i vandbeholderens greb, fjern låget og tøm beholderen via vand afløbet.
4. Efter tømningen, beholderen skal placeres på det

rigtige sted og man skal tjekke om den er placeret korrekt, så symbolet "fuld vandbeholder" forsvinder og affugteren kan arbejde igen.

⚠ BEMÆRK: HVIS VANDBEHOLDEREN IKKE BLEV PLACERET I DEN RIGTIGE POSITION, FULDBEHOLDERINDIKATOR VIL SKIFTE FARVEN TIL RØDT, OG APPARATET VIL UDSTEDE SIGNALER.

PERMANENT BORTLEDNING AF VAND

Når affugteren arbejder under meget høj luftfugtighed, vandbeholderen vil kræve hyppigere fjernelse af vand. I et sådant tilfælde ville være mere praktisk at indstille apparatet til en permanent bortledning på følgende måde (FIG. 10):

1. Skær hættten af den permanent bortledning på bagsiden af apparatet.
2. Fjern gummiproppen for bortledning af vand.
3. Forbind drænhullet med et vandrør med en diameter på 12 mm. * BEMÆRK: Vandrøret hører ikke med i standard udstyret af apparatet.
4. Fjern vandbeholderen, tilstop drypstoppet i apparatet med en prop taget fra det permanente afløb.
5. Placer vandbeholderen i den rette position.

►► 8. VEDLIGEHOLDELSE

Man bør altid afbryde apparatet fra elnettet og vente cirka i en time, før der foretages vedligeholdelsesarbejde eller rengøring.

RENGØRING AF AFFUGTERENS KASSE

Man bør anvende en blød vaskeklud for rengøring af apparatet. Man må aldrig anvende væsker, der kan let fordampe, benzin, rensedmidler, kemisk behandlet tøj eller andre opløsningsmidler, der kan beskadige overfladen af apparatet.

RENGØRING AF FILTER

Træk luftfilteret, der befinder sig på bagsiden af apparatet. (FIG. 11)

STØVFILTER (VASKBAR) (FIG. 12):

1. Man bør bruge en støvsuger eller banke let på filteret for at fjerne støvpartikler. Hvis filteret er meget snavset, skal det vaskes under varmt vand med en lille mængde af vaskemiddel.
2. Sørg for, at filteret er helt tørt før udskiftningen.
3. Filteret må ikke udsættes for sollys.

AKTIV KULFILTER

Dette filter kan ikke vaskes. Dets liv er variabel og afhænger af det omgivende miljø, hvori apparatet anvendes. Man bør tjekke filteret (cirka hver 6 måned) og udskifte det om nødvendigt.

OPBEVARING

Hvis apparatet ikke bruges i længere periode, skal man:
► Sluk apparatet, fjern stikket fra stikkontakten og rengør det.

► Tøm vandbeholderen fuldstændigt og tør grundigt.
► Dæk affugteren og opbevar i et sted, hvor den ikke bliver udsat for direkte sollys.

►► 9. FEJLFINDING

FEJL	MULIG ÅRSAG
Apparatet ikke virker	<ol style="list-style-type: none">1. Forkert tilslutning til elnettet2. Forkert placering af vandbeholderen, vandbeholderen er fuld.3. Apparatet står på en ulige overflade.
Affugterens tørringssystem virker ikke	<ol style="list-style-type: none">1. For mange støvpartikler på luftfilteret.2. Tilstoppet luftindgang eller lufthullet.3. For lav luftfugtighedsniveau i rummet.
Affugterens ydelse er meget lav	<ol style="list-style-type: none">1. For mange åbne vinduer og døre.2. Genstande, der yder fugtighedsniveau.
Motoren giver mærkelige lyde	<ol style="list-style-type: none">1. Tjek og rens luftfilteret.2. Tjek, om apparatet står i en lodret position på en lige overflade.
Vandet dropper fra apparatet	<ol style="list-style-type: none">1. Tjek, om apparatet ikke står på skråt.2. Tjek, om vandstrømningen ikke er tilstoppet med et fremmed legeme.
Efter afbrydningen fra elnettet, ventilatoren stadigvæk arbejder	<ol style="list-style-type: none">1. Når apparatet stopper med at arbejde, skal man vente cirka 2 minutter til motoren bliver afkølet af den indvendige ventilator. – Dette er en normal arbejdsdrift

da

Sisältö

1...	TOIMINTA
2...	SIJAINTI
3...	ENNEN KÄYTTÖÄ
4...	RAKENNE
5...	OHJELMOINTI
6...	KÄYTTÖ
7...	VEDENPOISTO
8...	HUOLTO
9...	VIANETSINTÄ

fi

⚠ TÄMÄ KÄYTTÖOHJE ON LUETTAVA HUOLELLISESTI ENNEN LAITTEEN KÄYTTÖNOTTOA. HENKILÖIDEN, JOTKA EIVÄT OLE PEREHTYNEET TÄHÄN KÄYTTÖOHJEeseen, TULEE VÄLTÄÄ LAITTEEN KÄYTTÖÄ. SUOSITTELEMME SÄILYTTÄMÄÄN TÄMÄN OHJEEN TURVALLISESSA PAIKASSA.

►► 1. TOIMINTA

Tämä kuivain ei ole varustettu kompressorilla ja se toimii ilman jäähditysnestettä. Laite varmistaa lähes kiinteän vedenpoistoarvon ympäristön lämpötilasta riippumatta. Käytettäessä sitä alle 5°C:n lämpötiloissa, on se kompressorilla varustettuja kuivaimia tehokkaampi. Kuivaimen toiminta perustuu adsorptioroottoriin (pyörivä, kemiallisesti kyllästetty kiekko). Kosteaa ilmaa siirretään laitteen läpi, jolloin se pääsee roottoriin. Roottorin päällä oleva kemikaali poistaa kosteuden ilmasta ja lämmittää sitä kuivaimen sisällä olevien lämmityslaitteiden avulla. Roottori pyörii jatkuvasti. Lämmityslaitteet poistaa siitä kaiken veden, joka sitten kondensoituu lämmönvaihtojärjestelmään ja on siirretty vesisäiliöön.

► FIG. 1

1. Kosteaa sisäilmaa
2. Jäähdytyksessä talteenotettu vesi
3. Lämmönvaihdin
4. Ilman kosteus
5. Adsorptioroottori
6. Vastus
7. Tuuletin
8. Poistoilma
9. Tuuletin
10. Kuivatusta ilmasta kerätty vesi säilytetään säiliössä
11. Kuivausprosessissa poistettu vesi
12. Kuivattu ilma

►► 2. SIJAINTI

Ylimääräinen kosteus liikkuu koko talossa. Tämän vuoksi kuivain on asennettava sellaiseen paikkaan, josta se pystyy imemään kosteaa ilmaa koko rakennuksesta. Kuivaimen sijaintipaikkaa valittaessa on varmistettava, että paikan alusta on tasainen ja sen jokaiselta sivulta säilyy pienin 20 cm:n (8") väli tehokasta ilmanvirtausta varten.

Vastus tehostaa kuivausprosessia. Pidä vähintään 40 cm:n

väli ilman poistoaukon ja vaatteiden välissä (katso kuva sivulla 12), jotta kone ei vaurioidu ylimääräisen kosteuden takia. Laite soveltuu asennettavaksi kylpyhuoneisiin, kellareihin, keittiöihin, olohuoneisiin, kaappeihin jne. (FIG. 2)

►► 3. ENNEN KÄYTTÖÄ

⚠ HUOM!

- Vesivuotojen välttämiseksi laitetta on käytettävä tasaisella alustalla. Laitteen tulee seisoa pystyasennossa.
- Laitteessa on kemiallinen aine. Ensimmäisen käyttötunnin aikana koneesta voi muodostua hajua, joka ei kuitenkaan ole vaarallista.
- Laite on varustettu lämmityslaitteella, joten aina on pidettävä 1 metrin turvaväli tulenaroista aineista.
- Laite on kytkettävä irti sähköverkosta ennen minkä tahansa kuivaimen osien puhdistamista tai sen siirtämistä. Ei missään tapauksessa saa kytkeä laitetta pois irrottamalla sen pistoke pistorasiasta. Tätä varten on aina käytettävä ohjauspaneelin kytkintä.
- Laite on varustettu turvakytkimellä, joka sammuttaa sen kallistuessaan.
- Sähköjohdon vaurioituessa ainoastaan valtuutettu huoltomies voi sen vaihtaa.
- Ei missään tapauksessa saa peittää tai tukkeuttaa ilman poistoaukkoa.
- Laitteen sisään ei saa kaataa mitään nesteitä.
- Ei millään saa kaataa tai ruiskuttaa vettä tai muita nesteitä laitteen päälle.
- Laitteen puhdistuksessa ei saa käyttää tuholaismyrkyjä tai muita tulenarkoja aineita.
- Ennen laitteen siirtoa on se ensin kytkettävä pois päältä, irrotettava sen pistoke pistorasiasta ja tyhjennettävä vesisäiliö. Laitteen pysäyttäminen kestää noin 2 minuuttia, joka on tarvittava vastusten jäähdytysaika.
- Aina ennen minkä tahansa huolto-, siirto- ja puhdistustöiden aloittamista on laite kytkettävä irti sähköverkosta ja odotettava vähintään tunnin ajan.
- Laite ei ole tarkoitettu lasten tai taitamattomien henkilöiden käyttöön, mikäli he eivät osaa käyttää sitä turvallisella tavalla. Lasten ei saa leikkiä laitteella.

KUIVAINTA EI SAA KÄYTTÄÄ SEURAAVISSA TILANTEISSA (FIG. 3):

1. Epäsuosiollisille sääolosuhteille altistuminen
2. Veden lähellä
3. Sähköjohdon tai kapeeiden ollessa katkaistu tai

vaurioitettu

- Ilman lasten valvontaa
- Jatkojohdon ylikuormituessa
- Sähköjohdon vaurioituessa
- Kaltevilla tai epätasaisilla pinnoilla
- Tulipaloriskin syntyessä tai kuivainta avotulen lähellä käytettäessä
- Ympäristössä on kemiallisia aineita, jotka saattavat vaurioittaa kuivaimen
- Kun syntyy epäpuhtauksien aiheuttamien häiriöiden riski
- Laitetta ei saa korjata omaehtoisesti
- Mikäli on mahdollista, että laite kastuu

►► 4. RAKENNE

► FIG. 4

- Ilman poistoaukko
- Ohjauspaneeli

► FIG. 5

- Kahva
- Ilmasuodatin
- Vesisäiliön vedenpoisto
- Vesisäiliön kahva
- Vesisäiliön kansi
- Vesisäiliö
- Kiinteä vedenpoistoaukko
- Sähköjohto

► FIG. 6

- Pölysuodatin
- Aktiivinen hiilisuodatin
- Suodattimen teline

►► 5. OHJELMOINTI (FIG. 7)

1. MODE NÄPPÄIN (TILA)

Painamalla tämä painiketta voidaan asettaa laitteen käyttötila:

 **LOW (HILJAKUIVAUS)** - mikäli sisätilan kosteus on:
< asetettua kosteusarvoa pienempi, laite toimii MATALALLA tuuletusnopeudella ilman vastusta.
≥ samaa tai asetettua kosteutta suurempi, laite toimii MATALALLA tuuletusnopeudella ja VASTUKSELLA.

 **HIGH (TURBO-KUIVAUS)** – mikäli sisätilan kosteus on:

≥ samaa tai asetettua kosteutta suurempi, laite toimii KORKEALLA tuuletusnopeudella ja VASTUKSELLA.

< asetettua kosteusarvoa pienempi, laite toimii KORKEALLA tuuletusnopeudella ilman vastusta.



KUIVAIN: PYSYY JATKUVASTI PÄÄLLÄ laitteen toimiessa KORKEALLA tuuletusnopeudella ja VASTUKSELLA.

2. HUMIDITY-PAINIKE (KOSTEUS)

Paina HUMIDITY-painike (KOSTEUS) toivottavan sisätilakosteuden asettamiseksi: jatkuva kuivaaminen, 40%, 50%, 60% tai 70%. Tällöin vastaava diodi palaa.

Mikäli kosteuden asetusta ei käytetä, laite toimii oletuksellisella kosteusarvolla, joka on 50%.

3. TIMER-PAINIKE (AJASTIN)

Paina TIMER-painike halutun työajan asettamiseksi. Painiketta painettaessa LED-näyttö näyttää valitun arvon (1-24). Kellon käynnistyessä TIMER-merkki palaa  ja asetettu aika ilmestyy LED-näyttöön 8 sekunniksi. Seuraavaksi LED-näyttö jatkaa näyttämään sisäilman kosteutta. Asetetun ajan täytyessä laite kytkeytyy automaattisesti pois päältä. Mikäli ajastimen kytkintä ei paineta, laite toimii jatkuvasti ympäri vuorokautta.

4. PÄÄKYTKIN

Tämä painike on painettava laitteen päälle tai pois päältä kytkemiseksi. Syöttöjännitteen ollessa kytketty päälle virransyötön ilmaisin palaa.

5. HILJAKUIVAUKSEN ILMAISIN

HILJA-kuivausta käytettäessä sen vastaava ilmaisin  palaa.

6. TURBO-KUIVAUKSEN ILMAISIN

Hvis man vælger TURBO arbejdsdrift, kontrollampen for denne funktion vil lyse.

7. VAATEKUIVAUKSEN ILMAISIN

VAATE-kuivausta käytettäessä sen vastaava ilmaisin palaa.

8. KOSTEUSARVON NÄYTTÖ

Näyttää sisätilan kosteutta (35~95%RH). Painamalla TIMER-painike näytetään asetettu kuivausaika. 8 sekunnin kuluttua näyttö jatkaa näyttämään sisäilman kosteutta.

9. KOSTEUSASETUKSEN ILMAISIN

 jatkuva kuivaus, 40%, 50%, 60%, 70%

10. AJAN ILMAISIN

Tämä painike on painettava kuivausajan asettamiseksi (1-24 tuntia).

11. VIRRANSYÖTÖN ILMAISIN

Laitteen toimiessa normaalisti ilmaisin palaa sinisenä. Virransyötön ilmaisin vilkkuu varoittavasti seuraavissa tilanteissa:

► Laite on kallistettu.

► Tuuletin poistaa lämpimän ilman (virransyöttöä katkaistaessa laite jatkaa ilmanpoistoa noin 2 minuutin ajan kunnes se jäähtyy kokonaan).

12. VESISÄILIÖN TÄYTTYMISEN ILMAISIN

Ilmaisin palaa PUNAISENA vesisäiliön täytyessä tai sen asennon ollessa väärin.

►► 6. KÄYTTÖ

► Kytke laite asianmukaiseen pistorasiaan. (Tätä varten on tarkistettava laitteen takaosassa oleva tyyppikilpi).

► Paina PÄÄKYTKIN laitteen päälle kytkemiseksi. Laite käynnistyy jatkuvaan kuivaustilaan.

► Paina HUMIDITY-painike (KOSTEUS) toivottavan sisätilan kosteuden asettamiseksi: jatkuva kuivaus, 40%, 50%, 60% tai 70%.

► Paina MODE-painike (KUIVAUSTILA) tuulettimen nopeuden valitsemiseksi HILJA-, TURBO- tai

VAATEKUIVAUKSEKSI.

- ▶ Paina TIMER-painike halutun työajan asettamiseksi (1~24 tuntia).
- ▶ Laitteen sammuttamiseksi paina PÄÄKYTKIN uudelleen.

⚠ HUOM!

- ▶ Laitteen sammutuksen jälkeen sen pysähtymisaika on vähintään 2 minuutin kuluttua, jolloin vastukset jäähtyvät. Jäähdytysaikana virransyötön ilmaisin vilkkuu varoittavasti.

ÄLÄ IRROTA PISTOKETTA PISTORASIESTA LAITTEEN NOPEAA SAMMUTTAMISTA VARTEN.

fi

- ▶ Laitetta ei saa KÄYTTÄÄ ilman ILMASUODATINTA.
- ▶ Turvallisuuden varmistamiseksi laite on käynnistettävä uudelleen 8 tunnin jatkuvan käytön jälkeen riippumatta siitä onko asetettu aika täyttynyt. Tauon aikana tuuletin jatkaa toimimaan ja poistamaan laitteesta lämmintä ilmaa. Laitteen sammuttamiseksi paina POWER-painike. Tällöin asetettu aika poistetaan muistista. Asetetun ajan poisto tapahtuu myös vesisäiliön täytyessä. Mikäli mitään aikaa ei ole asetettu, kone sammuu automaattisesti 24 tunnin kuluttua.
- ▶ VAATEKUIVAUS-toimintoa käytettäessä laitteen tulee sijaita VÄHINTÄÄN 40 cm:n etäisyydellä muista esineistä (esim. vaatteista). Tällöin on myös varmistettava, että kuivaimen ilmanpoistoaukkoon ei pääse vettä. Ole hyvä ja tarkista tästä käyttöohjeesta pienimmät joka kuivaimen puolelta pidettävät turvavälit. (FIG. 8).
- ▶ Tämä laite on varustettu ylikuumenemiselta suojaavalla turvakytkimellä. Laitteen kallistuessa se sammuu automaattisesti. Tällöin VIRRANSYÖTÖN ilmaisin palaa PUNAISENA ja laite antaa kolminkertaisen varoittavan äänimerkin. Kun laite on asetettu takaisin pystyasentoon, PÄÄKYTKIN on painettava uudelleen sen käynnistämiseksi.
- ▶ Itsevalvonta: Mikäli sisäilman, kosteuden tai kallistumisen anturi menee rikki, laite antaa kolminkertaisen varoittavan äänimerkin, jolloin VIRRANSYÖTÖN ilmaisin palaa PUNAISENA ja laite KYTKEYTYY POIS PÄÄLTÄ.

▶▶ 7. VEDENPOISTO

Kun vesisäiliö tulee täyteen, laite pysähtyy ja:

- ▶ Vesisäiliön täyttymistä  osoittava ilmaisin tulee päälle.
- ▶ Laite antaa vähintään 10 varottavia muistutusmerkkiääntä. Muistutusmerkkiääni voidaan kytkeä pois päältä painamalla PÄÄKYTKIN, jolloin laite sammuu.

Vesisäiliön tyhjentämiseksi on suoritettava seuraavat toimenpiteet (FIG. 9):

1. Pidä laitteesta kiinni käsillä ja varmista, että se seisoo tukevasti.
2. Irrota vesisäiliö laitteesta.
3. Pidä vesisäiliön kahva, irrota kansi ja kaada vesi pois tyhjennysaukon kautta.
4. Säiliön tyhjennyttyä on se laitettava takaisin paikalleen sekä varmistettava, että se on asetettu oikein, joten vesisäiliön täyttymisen ilmaisin sammuu ja kuivain voi jatkaa toimimaan esteettömästi.

⚠ HUOM: MIKÄLI VESISÄILIÖ EI OLE OIKEASSA ASENNOSSA, SEN TÄYTTYMISTÄ OSOITTAVA ILMAISIN PALAA PUNAISENA JA LAITE ANTAA VAROITUSÄÄNIMERKKEJÄ.

KIINTEÄ VEDENPOISTO

Kuivainta hyvin kosteassa ympäristössä käytettäessä vesisäiliön tyhjentämisen tapahtuu useammin. Tällöin mukavampana ratkaisuna on kiinteän vedenpoiston asentaminen seuraavan menetelmän mukaisesti (FIG. 10):

1. Poista laitteen takaosassa sijaitseva kiinteän vedenpoiston tulppa.
2. Ota vesisäiliön korkki pois.
3. Liitä vedenpoistoaukkoon letku halkaisijaltaan 12 mm. * HUOM: Letku ei kuulu laitteen vakiovarustukseen.
4. Ota pois vesisäiliö sulje laitteen sisällä oleva syöttöaukko kiinteän vedenpoiston aukosta otetulla tulpalla.
5. Aseta vesisäiliö sen tavalliseen asentoonsa.

▶▶ 8. HUOLTO

Aina ennen minkä tahansa huolto-, siirto- ja puhdistustöiden aloittamista on laite kytkettävä irti sähköverkosta ja odotettava vähintään tunnin ajan.

LAITTEEN ULKOPUOLINEN PUHDISTUS

Ulkopuoleltaan laitetta on puhdistava huolellisesti pehmeällä kankaalla.

Ei missään tapauksessa saa käyttää haihtuvia kemikaaleja, bensiiniä, puhdistusaineita, kemiallisesti muutettuja kankaita tai muita puhdistusliuoksia, sillä ne voivat vaurioittaa laitteen kotelon.

SUODATTIMEN PUHDISTUS

Poista laitteen takaosassa sijaitseva ilmasuodatin. (FIG. 11)

PÖLYSUODATIN (PESTÄVÄ) (FIG. 12):

1. Käytä imuria tai huuhtelee suodatin kevyesti sen puhdistamisen helpottamiseksi. Mikäli suodatin on kovin saastunut, on ensin käytettävä lämmintä vettä ja pientä määrää puhdistusainetta.
2. Ennen vaihtoa varmista, että suodatin on täysin kuiva.
3. Suodatinta ei saa jättää auringonsäteilylle alttiiksi.

AKTIIVINEN HIILISUODATIN

Tämä suodatin ei sovellu pestäväksi. Sen käyttöaika vaihtelee kuivaimen käyttöolosuhteiden mukaisesti. Suorita säännöllisiä suodattimen katsastuksia (noin 6 kuukauden välein) ja vaihda se tarvittaessa.

SÄILYTYS

Ellei kuivainta käytetä pidempiaikaisesti, on toimittava seuraavasti:

- ▶ Kytke laite pois päältä, irrota sähköjohto pistorasiasta ja puhdista se.
- ▶ Tyhjennä vesisäiliö kokonaan ja pyyhi se huolellisesti.
- ▶ Peitä laite ja säilytä se sellaisessa paikassa, jossa se vältty auringonsäteilylle altistumiselta.

►► 9. VIANETSINTÄ

VIKA	MAHDOLLINEN SYY
Laitte kokonaan ei toimi	<ol style="list-style-type: none">1. Väärä kytkentä sähköverkkoon.2. Väärä vesisäiliön sijainti tai sen täytyminen.3. Laitte seisoo epätasaisella alustalla.
Laitteen kuivaustoiminto ei toimi	<ol style="list-style-type: none">1. Liikaa pölyä ilmasuodattimessa.2. Tukkeutunut ilman tulo- tai poistoaukko.3. Liian matala sisätilan kosteus.
Laitteen tehokkuus ei ole hyvä	<ol style="list-style-type: none">1. Liian paljon avattuja ikkunoita ja ovia.2. Tilassa olevat varusteet nostavat kosteustasoa.
Epätavallinen moottoriääni	<ol style="list-style-type: none">1. Tarkista ja puhdista ilmasuodatin.2. Tarkista laitteen pystyasento ja alustan tasaisuus.
Laitteesta vuotaa vettä	<ol style="list-style-type: none">1. Tarkista laitteen kallistuneisuus.2. Tarkista, onko veden kierto laitteessa estynyt epäpuhtauksien takia.
Laitteen sammutuksen jälkeen tuuletin jatkaa toimimaan	<ol style="list-style-type: none">1. Kuivaimen pysähtyessä on odotettava vielä noin 2 minuuttia kunnes tuuletin jäähtyy vastuksen. Tämä kuuluu laitteen normaaliin toimintaan.

Innholdsfortegnel

1...	VIRKEMÅTE
2...	PLASSERING
3...	FØR BRUK
4...	BESTANDDELER
5...	PROGRAMMERING
6...	BETJENING
7...	DRENERING AV VANN
8...	VEDLIKEHOLD
9...	FEILSØKING

no **⚠ VENNLIGST LES NØYE GJENNOM DENNE INSTRUKSEN FØR BRUK AV APPARATET.**

APPARATET SKAL BRUKES KUN AV DE PERSONER, SOM HAR GJORT SEG KJENT MED DENNE INSTRUKSEN. DEN ANBEFALES Å OPPBEVARE INSTRUKSEN PÅ ET SIKKERT STED.

▶▶ 1. VIRKEMÅTE

Denne lufttørkeren har ikke kompressor og virker uten et kjølemiddel. Avfuktingen foregår nesten på et fast nivå, uavhengig av omgivelsestemperaturen. Den er mer effektiv enn lufttørkere med kompressor dersom den er brukt i lave temperaturer, dvs. lavere enn 5°C.

Virkingen av denne lufttørkeren er basert på en adsorpsjonsrotor (roterende skive – kjemisk impregneret). Den fuktige luften fra omgivelsen strømmer gjennom apparatet, hvor den kommer i kontakt med rotoren. Den kjemiske substansen på rotoren fjerner fuktigheten fra luften og varmer den opp ved bruk av indre varmeelementer. Rotoren roterer bestandig. Varmeelementet fjerner vannet fra rotoren. Vannet kondenserer i varmeveksleranlegget og blir ledet bort til tanken.

▶ FIG. 1

1. Kald luft fra værelset
2. Gjenvunnet vann etter nedkjøling
3. Varmevexsler
4. Fuktighet i luften
5. Adsorpsjonsrotor
6. Varmestav
7. Vifte
8. Tørr luft blir blåst ut til værelset
9. Vifte
10. Vann fra den avfuktede luften samles opp i vanntanken
11. Vann som blir samlet under avfuktingsprosessen
12. Avfuktet luft

▶▶ 2. PLASSERING

Fukt sprer seg overalt i hele huset. Derfor skal lufttørkeren plasseres der, hvor den kan ta inn mest luft.

Når man skal plassere apparatet, må man huske å sette det på en jevn overflate og påse at det er fritt rom rundt apparatet på minst 20 cm (8"), for å sikre en effektiv luftgjennomstrømming.

Varmestaven deltar i tørkingsprosessen. Det skal være

minst 40 cm mellomrom mellom ventilasjonsåpningen og klær (jf. bilde på side 12), for å unngå at vannet kommer i kontakt med apparatet og skader det.

Apparatet kan brukes i badrom, kjeller, kjøkken, stue, skap o.l. (FIG. 2).

▶▶ 3. FØR BRUK

⚠ OBS!

▶ Apparatet skal stå på en jevn og vannrett overflate, for å unngå vannlekkasjer. Apparatet skal stå i lodd.

▶ Apparatet inneholder en kjemisk substans. I den første timen når apparatet er i drift vil det avgi en særegen lukt. Dette er ikke farlig.

▶ Apparatet er utstyrt med en varmer. Derfor SKAL det stå i en avstand på minst 1 meter fra brannfarlige stoffer.

▶ Apparatet skal frakobles strøm før det skal utføres rengjøring på noen av apparatets bestanddeler eller hvis apparatet skal flyttes. Det er strengt forbudt å slå av apparatet gjennom å trekke støpselet ut fra kontakten. Apparatet skal alltid slås av ved hjelp av AV-bryteren på styringspanelet.

▶ Apparatet er utstyrt med en automatbryter, som vil slå av apparatet i tilfelle det skråner under drift.

▶ Dersom tilførselskabelen blir skadet, skal den bli byttet ut av en autorisert serviceperson.

▶ Ventilasjonsåpningen må aldri tildekkes eller tettes, uansett materiale.

▶ Det er forbudt med helling av væsker inn i apparatet.

▶ Det er strengt forbudt å helle eller sprøyte vann og andre væsker på apparatet.

▶ Det er forbudt å bruke insektdrepende midler og andre brannfarlige substanser til rengjøring av apparatet.

▶ Før apparatet flyttes, skal det først slås av og deretter skal man trekke støpselet ut fra stikkontakten og tømme vanntanken. Det tar ca. 2 minutter at apparatet stanser fullstendig. Dette er nødvendig for at varmere blir nedkjølt.

▶ Før det utføres vedlikeholdsarbeid og før apparatet flyttes eller rengjøres, skal man alltid frakoble apparatet og vente minst én time.

▶ Apparatet skal ikke brukes av barn eller andre personer som er ikke i stand til å betjene apparatet selvstendig og på en sikker måte på grunn av deres fysiske eller psykiske problemer. Pass på at barna ikke leker med apparatet.

LUFTTØRKEREN SKAL IKKE BRUKES I FØLGENDE

SITUASJONER (FIG. 3):

1. Ved dårlige værforhold
2. I nærheten av vann
3. Når tilførselskabelen eller ledningene er utslitt eller har kuttskader.
4. På stedene hvor det er små barn uten tilsyn
5. I tilfelle overbelastning av skjøteledningen
6. Når tilførselskabelen er skadet
7. På skrå eller ujevne overflater
8. Når det er brannrisiko eller i nærheten av åpen ild
9. Dersom det er fare for at apparatet kan bli skadet av kjemiske substanser
10. Dersom det oppstår fare for skader forårsaket av fremmede gjenstander
11. Apparatet skal ikke repareres av brukeren selv
12. Dersom det er fare for at apparatet kommer i kontakt med vann

►► 4. BESTANDDELER

► FIG. 4

1. Luftuttak
2. Styringspanel

► FIG. 5

1. Bærehåndtak
2. Luffilter
3. Håndtaket til vanntanken
4. Dreneringsåpning
5. Lokket til vanntanken
6. Vanntank
7. Dreneringsåpning til kontinuerlig drenering
8. Tilførselskabel

► FIG. 6

1. Støvfilter
2. Aktivt kullfilter
3. Filterfeste

►► 5. PROGRAMMERING (FIG. 7)

1. MODE KNAPP(MODUS)

Ved hjelp av denne knappen kan man velge den ønskede driftsmodusen:

 LAV (STILLE tørking) – når fuktigheten i rommet er: < enn den innstilte fuktigheten, vil apparatet være i drift med en LAV viftehastighet (uten varmestav).

≥ enn den innstilte fuktigheten, vil apparatet være i drift med en LAV viftehastighet og med VARMESTAVEN på.

 HØY (TURBO avfuktning) - når fuktigheten i rommet er: ≥ enn den innstilte fuktigheten, vil apparatet være i drift med en HØY viftehastighet og med VARMESTAVEN på.

< enn den innstilte fuktigheten, vil apparatet være i drift med en HØY viftehastighet og med VARMESTAVEN på.



TØRKER: ALLTID PÅSLÅTT, når apparatet er i drift med en HØY viftehastighet og med VARMESTAVEN på.

2. HUMIDITY (FUKTIGHET) KNAPP

Trykk HUMIDITY (FUKTIGHET) knappen for å innstille den ønskede fuktigheten i værelset: stadig tørking, 40%, 50%, 60% eller 70%. Den riktige indikatoren vil lyse. Hvis fuktigheten ikke blir innstilt, vil apparatet være i drift med en forhåndsprogrammert verdi på 50%.

3. TIMER KNAPP

Trykk TIMER knappen for å innstille den ønskede driftstiden. Når knappen blir trykt, vil LED displayet vise den innstilte verdien (fra 1 til 24). Etter igangsetting av timeren vil TIMER  symbolen lyse og den innstilte tiden vil bli vist på LED displayet i 8 sekunder. Deretter vil LED displayet fortsette å vise den aktuelle fuktigheten i værelset. Når den innstilte tiden har utløpt, vil apparatet slå av automatisk. Hvis timer knappen ikke blir brukt, vil apparatet være i stadig drift i 24 timer.

4. PÅ/AV-KNAPP

Trykk på denne knappen for å slå på eller slå av apparatet. Når apparatet er på, vil indikatorlampen lyse.

5. INDIKATORLAMPEN FOR STILLE DRIFT MODUS

Denne indikatorlampen lyser dersom modusen STILLE drift blir valgt.

no

6. INDIKATORLAMPEN FOR TURBO DRIFT MODUS

Denne indikatorlampen lyser dersom modusen TURBO drift blir valgt.

7. INDIKATORLAMPEN FOR KLESTØRKING

Denne indikatorlampen lyser dersom programmet KLESTØRKING blir valgt.

8. DISPLAYET FOR FUKTIGHETSGRADEN

Viser fuktighetsnivået i værelset (35~95%RH). Dersom man trykker "TIMER" knappen vil displayet vise den innstilte tiden. Etter 8 sekunder vises fuktighetsnivået igjen.

9. INDIKATORLAMPE FOR DET INNSTILTE FUKTIGHETSNIVÅET

 permanent tørking, 40%, 50%, 60%, 70%

10. TIDSINDIKATOREN

Trykk denne knappen for å innstille den ønskede driftstiden (1 til 24 timer)

11. STRØMTILKOBLINGSINDIKATOR

Når apparatet er i normal drift, lyser indikatoren blått. Indikatoren vil BLINKE i slike tilfeller:

- Apparatet står ikke loddrett.
- Viften blåser ut varmen (etter apparatet blir slått av vil apparatet fortsette å blåse ut varmen i 2 minutter, slik at apparatet blir helt nedkjølt).

12. INDIKATORLAMPE FOR FULL VANNTANK

Lyser RØDT dersom vanntanken er full eller når tanken er plassert på feil måte.

►► 6. BETJENING

- Sett støpselen inn i stikkontakten (sjekk spenning på merkeplaten på baksiden av apparatet).
- Trykk PÅ/AV-knappen for å slå på apparatet. Apparatet vil være i stadig drift.
- Trykk HUMIDITY (FUKTIGHET) knappen for å innstille den ønskede fuktigheten i værelset: kontinuerlig tørking, 40%, 50%, 60% eller 70%.
- Trykk MODE knappen for å velge hastigheten på

viften, STILLE, TURBO eller TØRKING.

► Trykk TIMER knappen for å innstille den ønskede driftstiden (1~24 timer).

► Trykk PÅ/AV-knappen igjen for å slå av apparatet.

⚠ VIKTIG!

► Etter apparatet har blitt slått av, vil det fortsette å være i drift i minst 2 minutter for at varmestavene kan bli nedkjølt. Under nedkjølingen vil strømtilkoblingsindikatoren blinke.

DET ER FORBUDT Å TREKKE UT STØPSELEN FRA KONTAKTEN FOR Å SLÅ AV APPARATET.

► Apparatet skal ikke brukes dersom det mangler LUFTFILTER

► For sikkerhetens skyld skal varmeren slås av for 2 minutter etter 8 timers stadig drift, deretter skal den slås på igjen uavhengig av om den innstilte tiden har gått eller ikke. Under pauser er viften fortsatt i drift og blåser varmen ut fra apparatet. For å slå av apparatet, skal man trykke POWER knappen (den innstilte tiden blir avbrutt) Dersom vanntanken blir full, vil den innstilte tiden også bli avbrutt. Dersom tiden ikke har blitt innstilt, vil apparatet slå av automatisk etter 24 timer.

► Ved bruk av KLESTØRKING modus skal apparatet stå i en avstand av MINST 40 CM fra andre gjenstander (f.eks. klær). Sjekk at det ikke kommer vann inn i avluftingsåpningen. Vennligst se bilde nedenfor når du skal vurdere plasseringen av apparatet. (FIG. 8).

► Apparatet er utstyrt med automatbryter som sikrer det mot overheting. Dersom apparatet begynner å skråne vil apparatet slå av automatisk. STRØMTILKOBLINGSINDIKATOREN vil lyse RØDT og apparatet vil gi tre varslende lydsignaler. Når apparatet står loddrett igjen, skal man trykke STRØMTILKOBLINGKNAPPEN igjen for å slå på apparatet.

► Autodiagnose: Dersom sensorene for temperatur, fuktighet eller skråning ikke fungerer vil apparatet gi tre varslende lydsignaler, STRØMTILKOBLINGSINDIKATOREN vil skifte farge til RØDT og apparatet vil SLÅ AV.

►► 7. DRENERING AV VANN

Når vanntanken blir full, vil apparatet stanse og:

► Denne symbolen  vil lyse (betyr at vanntanken er full).

► Apparatet vil gi 10 påminnende lydsignaler. For å slå av lydsignalene kan man trykke PÅ/AV-knappen som vil føre til at apparatet blir slått av.

Slik tømmer du vanntanken (FIG. 9):

1. Hold apparatet med hånden slik at det står stabilt.
2. Trekk ut vanntanken.
3. Grip håndtaket til vanntanken, fjern lokket og tøm tanken ved bruk av en dreneringsledning.
4. Etter tømningen skal tanken settes tilbake på plass. Sjekk at tanken ble satt inn riktig for at apparatet skal fungere normalt. Symbolen "full vanntank" vil slutte å lyse.

⚠ OBS: HVIS VANNTANKEN HAR IKKE BLITT SATT INN PÅ RIKTIG MÅTE, VIL SENSOREN FOR FULL VANNTANK SKIFTE FARGE TIL RØDT OG APPARATET VIL GI VARSLLENDE

LYDSIGNALER.

KONTINUERLIG DRENERING

Dersom lufttørkeren brukes på steder med veldig stor fuktighet må man tømme vanntanken oftere. Da er det bedre å innstille apparatet i modusen "kontinuerlig drenering" ifølge instruksene nedenfor (FIG. 10):

1. Ta ut blindlokket til kontinuerlig drenering på baksiden av apparatet.
2. Trekk ut tappen i vanntanken.
3. Koble dreneringsledningen (diameter 12 mm) til dreneringsåpningen.
* OBS: Dreneringsledningen er ikke inkludert i standardutstyret.
4. Ta ut vanntanken, sett en tapp i tapperennen inne i apparatet.
5. Plassér vanntanken tilbake på plass.

►► 8. VEDLIKEHOLD

Apparatet skal alltid frakobles strøm minst én time før det skal utføres vedlikeholdsarbeider eller rengjøring av apparatet.

RENGJØRING AV HUSET

Bruk en myk klut til en grundig rengjøring av apparatet. Det er strengt forbudt med bruk av gasser, bensin, rengjøringsmidler, klær som har blitt kjemisk rensset, eller oppløsninger av rengjøringsmidler. Dette kan føre til skader i huset til apparatet.

RENGJØRING AV FILTERET

Trekk ut filteret (på baksiden av apparatet) (FIG. 11)

STØVFILTER (VASKBART) (FIG. 12):

1. Bruk støvsuger eller bank lett i filteret for å lette rengjøringen. Dersom filteret er veldig skittent, skal det brukes varmt vann med litt rengjøringsmiddel.
2. Sjekk at filteret er helt tørt før det skal byttes ut.
3. Hold filteret unna direkte sollys.

AKTIVT KULLFILTER

Dette filteret er ikke vaskbart. Dets levetid kan være forskjellig og er avhengig av vilkårene som apparatet brukes i. Det skal utføres periodisk kontroll av filteret (omtrent hver 6 måneder) og det skal byttes ut hvis nødvendig.

OPPBEVARING

Dersom apparatet ikke skal brukes i en lengre tid skal man:

- Slå av apparatet, trekke ut tilførselskabelen fra stikkkontakten og rengjøre den.
- Tømme vanntanken fullstendig og tørke den nøyaktig.
- Dekke til apparatet og oppbevare det på et sted unna fra direkte sollys.

►► 9. FEILSØKING

PROBLEM	MULIG ÅRSAK
Apparatet virker ikke	<ol style="list-style-type: none">1. Feil tilkobling2. Uriktig plassering av vanntanken eller vanntanken er full.3. Apparatet står på en ujevn overflate.
Ingen tørking	<ol style="list-style-type: none">1. For mye støv på luftfilteret.2. Luftinntaket eller avluftingsåpningen er tett.3. For lite fuktighet i værelset.
Utilstrekkelig tørking	<ol style="list-style-type: none">1. For mange åpne dører og vinduer.2. Utstyr i værelset som øker luftfuktigheten.
Motoren lager unormalt støy	<ol style="list-style-type: none">1. Sjekk og rengjør luftfilteret.2. Sjekk at apparatet står loddrett og på en jevn overflate.
Vann renner ut av apparatet	<ol style="list-style-type: none">1. Sjekk at apparatet står loddrett.2. Sjekk at vannledningen i tanken ikke har blitt blokkert av en fremmed gjenstand.
Etter apparatet slås av, virker viftemotoren fortsatt	<ol style="list-style-type: none">1. Etter at apparatet har blitt stanset, skal man vente ca. 2 minutter til varmeren blir nedkjølt av viften. – Dette er normalt.

no

Innehåll

1...	FUNKERING
2...	PLACERING
3...	FÖRE ANVÄNDNING
4...	DELAR
5...	PROGRAMMERING
6...	DRIFT
7...	TÖMNING AV VATTEN
8...	UNDERHÅLL
9...	FELSÖKNING

⚠ LÄS BRUKSANVISNINGEN NOGGRANT INNAN DU BÖRJAR ANVÄNDA LUFTAVFUKTAREN.

SV

PERSONER SOM INTE HAR LÄST BRUKSANVISNINGEN BÖR INTE ANVÄNDA LUFTAVFUKTAREN. VI REKOMMENDERAR ATT DU SPARAR BRUKSANVISNINGEN PÅ EN SÄKER PLATS.

►► 1. FUNKERING

Den här luftavfuktaren har ingen kompressor, den fungerar utan köldmedium. Avfuktaren kännetecknas av en nästan konstant koefficient av vattendränning, oavsett om den omgivande temperaturen. I låga temperaturer, dvs. under 5°C, är den effektivare än luftavfuktare med kompressorn. Avfuktarens drift är baserad på en adsorptionsrotor (roterande skiva – kemiskt impregnerad). Fuktig uteluft passerar genom avfuktaren där den kommer i kontakt med adsorptionsrotorn. Kemiskt ämne på rotorn tar bort fukten ur luften och värmer luften tack vare inre värmeelement. Rotorn roterar kontinuerligt. Värmeelementet tar bort vattnet från rotorn. Vattnet kondenseras i värmeöverföringssystem och rinner ner i vattenbehållaren.

► FIG. 1

1. Fuktig uteluft
2. Avloppsvatten efter kylning
3. Värmeväxlare
4. Fukt i luften
5. Adsorptionsrotor
6. Värmare
7. Fläkt
8. Torr luft blåses ut i rummet
9. Fläkt
10. Vatten ur den avfuktade luften rinner ner i vattenbehållare
11. Vatten som kondenseras under avfuktningen
12. Avfuktad luft

►► 2. PLACERING

Överflödigt fukt sprider sig i hela huset. Av denna anledning ska luftavfuktaren placeras på en sådan plats att den kan dra in fuktiga luften från hela huset.

När du placerar luftavfuktaren, kontrollera att den står på en plan yta och att det finns åtminstone 20 cm (8")

utrymme på avfuktarens varje sida så att ett effektivt luftflöde blir möjligt.

Värmare stödjer torkningsprocessen. Du bör behålla minst 40 cm utrymme mellan luftuttaget och kläder (se figuren på sidan 12), så att vattnet inte tränger in i avfuktaren och orsakar skador.

Avfuktaren kan användas i badrum, källare, kök, vardagsrum, skåp osv. (FIG. 2).

►► 3. FÖRE ANVÄNDNING

⚠ OBSERVERA!

► Använd avfuktaren på en plan, horisontell yta för att undvika vattenläckage. Avfuktaren bör ställas i upprätt läge.

► Avfuktaren innehåller ett kemiskt ämne. Under första driftstimmen kommer den att avge en lukt, vilket inte har några farliga konsekvenser.

► Avfuktaren är försedd med en värmare, alltså du BÖR hålla ett avstånd på minst 1 meter från brandfarliga ämnen.

► Koppla bort strömmen innan du rengör någon del eller flyttar avfuktaren. Du får under inga omständigheter stänga av avfuktaren genom att direkt dra ut stickkontakten ut vägguttaget. Använd alltid strömbrytaren på kontrollpanelen.

► Avfuktaren är försedd med en strömbrytare, som stänger av den automatiskt om den välter under drift.

► Om elkabeln är skadad bör en auktoriserad servicerepresentant bytas av den.

► Du får under inga omständigheter täcka luftutloppet eller täppa till det med något föremål.

► Låt inte vätska tränga in i avfuktaren.

► Avfuktaren får under inga omständigheter hållas eller sprayas med vatten och andra vätskor.

► Använd inte insektsspray eller andra brandfarliga ämnen för att rengöra avfuktaren.

► Innan du flyttar avfuktaren, stäng av den, dra ut stickkontakten ur vägguttaget och töm vattenbehållaren. Det tar ca 2 minuter att stoppa avfuktaren, vilket är nödvändigt för att kyla ner värmarna.

► Du bör alltid koppla bort strömmen och vänta i ungefär en timme innan du utför några underhållsarbeten eller rengör avfuktaren.

► Avfuktaren är inte avsedd att användas av barn eller andra personer som behöver hjälp eller tillsyn, om de inte kan använda avfuktaren på ett säkert sätt, på grund av deras fysiska eller psykiska tillstånd. Se till att barn inte

leker med avfuktaren.

ANVÄND INTE AVFUKTAREN I FÖLJANDE OMSTÄNDIGHETER (FIG. 3):

1. När den utsätts för dåliga väderförhållanden
2. I närheten av vatten
3. När elkabeln eller sladdarna är slitna eller skurna
4. På platser där små barn är utan tillsyn
5. Om förlängningssladden är skuren
6. Om elkabeln är skadad
7. På sluttande eller ojämna ytor
8. När det finns risk för brand eller i närheten av öppen eld.
9. När avfuktaren kan skadas av kemiska ämnen
10. När det finns risk för driftstörningar som orsakas av främmande föremål.
11. Du får inte reparera avfuktaren själv.
12. Om det finns risk att hålla vatten över avfuktaren.

►► 4. DELAR

► FIG. 4

1. Luftutlopp
2. Kontrollpanel

► FIG. 5

1. Handtag
2. Luftfilter
3. Handtag på vattenbehållaren
4. Avloppslucka
5. Lock på vattenbehållare
6. Vattenbehållare
7. Dräneringshål för kontinuerlig dränering
8. Elkabel

► FIG. 6

1. Dammfilter
2. Filter med aktivt kol
3. Filterhållare

►► 5. PROGRAMMERING (FIG. 7)

1. KNAPPEN MODE (DRIFTLÄGE)

När du trycker på knappen kan du ställa in avfuktarens driftläge:

 LÅG (TYST drift) – om luftfuktigheten i rummet är:
< den inställda luftfuktigheten då arbetar avfuktaren med LÅG fläkthastighet (utan värmaren).

≥ den inställda luftfuktigheten då arbetar avfuktaren med LÅG fläkthastighet och MED VÄRMAREN

 HÖG (TURBO avfuktning) - om luftfuktigheten i rummet är:

≥ den inställda luftfuktigheten, då arbetar avfuktaren med HÖG fläkthastighet och MED VÄRMAREN.

< den inställda luftfuktigheten, då arbetar avfuktaren med HÖG fläkthastighet (utan värmaren).



KLÄDTORKNING: ALLTID PÅ när avfuktaren arbetar med HÖG fläkthastighet och MED VÄRMAREN.

2. KNAPPEN HUMIDITY (LUFTFUKTIGHET)

Tryck på knappen „HUMIDITY” för att välja önskad fuktighet: kontinuerlig avfuktning, 40%, 50%, 60% eller 70%. Motsvarande lampan tänds.

Om du inte ställer in fuktigheten, arbetar avfuktaren med en förinställd fuktighet på 50%.

3. KNAPPEN TIMER

Tryck på knappen TIMER för att ställa in önskad drifttid. När du har tryckt på knappen, visar LED-displayen det utvalda värdet (från 1 till 24). Efter du har ställt in klocktiden, tänds symbolen TIMER  och tidsinställningen visas på LED-displayen under 8 sekunder. Sedan återgår LED-displayen att visa fuktigheten i rummet. Om du inte trycker på knappen, arbetar avfuktaren kontinuerligt under 24 timmar.

4. KNAPPEN ON/OFF (START/STOPP)

Tryck på knappen om du vill starta eller stänga av avfuktaren. När strömmen är på, tänds strömindikatorlampan.

5. INDIKATORLAMPAN FÖR DRIFTLÄGET TYST ARBETE

Om du väljer driftläget tyst arbete, tänds denna indikatorlampan.

6. INDIKATORLAMPAN FÖR DRIFTLÄGET TURBO

Om du väljer driftläget turbo, tänds denna indikatorlampan.

SV

7. INDIKATORLAMPAN FÖR DRIFTLÄGET KLÄDTORKNING

Om du väljer driftläget KLÄDTORKNING, tänds denna indikatorlampan.

8. FUKTIGHETSINDIKATOR

Den visar fuktigheten i rummet (35~95% RH). Om du trycker på knappen "TIMER", visas tidsinställningen. Efter 8 sekunder återgår LED-displayen att visa fuktigheten i rummet.

9. INDIKATORLAMPAN FÖR FUKTIGHET

 Kontinuerlig avfuktning, 40%, 50%, 60%, 70%

10. TIDSINDIKATOR

Tryck på knappen för att ställa in önskad drifttid (1 till 24 timmar)

11. STRÖMINDIKATORLAMPAN

Om avfuktaren arbetar normalt, lyser strömindikatorlampan blått. Strömindikatorlampan varnar och BLINKAR i följande omständigheter:

► Avfuktaren har lutats.

► Fläkten får bort överskottsvärme (när du kopplar bort strömmen, fortsätter fläkten att arbeta i ca 2 minuter för att ta bort värme tills den svalnar helt).

12. INDIKATORLAMPAN FÖR FULL VATTENBEHÅLLARE

Lampan lyser RÖTT om vattenbehållaren är full eller den inte sitter som den ska.

►► 6. DRIFT

► Koppla avfuktaren till ett lämpligt eluttag (se tillverknings skylten på produktens baksida).

► Tryck på knappen ON/OFF för att starta avfuktaren. Avfuktaren kommer då att börja arbeta kontinuerligt.

► Tryck på knappen HUMIDITY (FUKTIGHET), för att ställa in önskad luftfuktighet i rummet: kontinuerlig

avfuktning, 40%, 50%, 60% eller 70%.

- ▶ Tryck på knappen MODE, för att välja fläkthastigheten, TYST, TURBO eller KLÄDTORKNING.
- ▶ Tryck på knappen TIMER, för att ställa in önskad drifttid (1~24 timmar).
- ▶ Tryck på knappen „ON/OFF” igen för att stänga av avfuktaren.

⚠ VIKTIGT!

▶ När du stängt av avfuktaren, kommer det att sluta arbeta helt efter minst 2 minuter, vilket behövs för att kyla ner värmarna. Under tiden då värmarna kyls ner, kommer strömindikatorlampan att blinka.

DRA INTE UT ELKABELN DIREKT UR VÄGGUTTAGE FÖR ATT STÄNGA AV AVFUKTAREN SNABBARE.

- ▶ Använd inte avfuktaren utan LUFTFILTER
- ▶ För säkerhetsskull bör du hålla avfuktaren avstängd i 2 minuter efter 8 timmars kontinuerlig drift. Sedan bör du starta den, oavsett om den inställda tiden har uppnåtts eller inte. Vid driftsuppehåll arbetar fläkten fortfarande och den tar bort värme ur avfuktaren. För att stänga av avfuktaren, tryck på knappen POWER (den inställda tiden raderas då). När vattenbehållare är full, raderas den inställda tiden också. Om tiden inte är inställd, stängs maskinen automatisk av efter 24 timmar.
- ▶ Om avfuktaren arbetar i driftläget KLÄDTORKNING, bör du placera den MINST 40 CM från andra föremål (t.ex. kläder) och kontrollera samtidigt att vatten inte kan tränga sig i luftintaget. Se figuren nedan för information om det minsta avståndet i varje riktning. (FIG. 8).
- ▶ Avfuktaren är försedd med en säkerhetsbrytare som skyddar den mot överhettning. Om avfuktaren välter, stängs den av automatiskt. STRÖMINDIKATORLAMPAN lyser då RÖTT och avfuktaren avger 3 varningssignaler. Om du återställer avfuktaren i upprätt läge, tryck på knappen ON/OFF för att starta avfuktaren igen.
- ▶ Självdiagnos: Om temperatur-, fukt- eller lutningssensor inte fungerar, avger avfuktaren 3 varningssignaler, STRÖMINDIKATORLAMPAN skiftar till RÖTT och avfuktaren stängs av.

▶▶ 7. TÖMNING AV VATTEN

När vattenbehållaren är full, avstannar avfuktaren och:

- ▶ Indikator för full vattenbehållaren  tänds
- ▶ Avfuktaren avger 10 varningssignaler. Du kan stänga av varningssignaler genom att trycka på knappen ON/OFF, vilket gör att avfuktaren stängs av.

För att tömma vattenbehållaren, gör följande (FIG. 9):

1. Håll avfuktaren med ena handen så att den står stabilt.
2. Ta ut vattenbehållaren direkt ur avfuktaren.
3. Ta i handtaget på vattenbehållaren, ta bort locket, töm vattnet genom avloppsluckan.
4. Efter du har tömt vattenbehållaren, sätt den tillbaka på sin plats igen och kontrollera att den sitter som den ska, så att indikeringen „full vattenbehållare” slocknar och avfuktaren kan återigen börja arbeta.

⚠ OBSERVERA: OM VATTENBEHÅLLAREN INTE SITTE SOM DEN SKA, DÅ SKIFTAR

INDIKATORN FÖR VATTENNIVÅ TILL RÖTT OCH AVFUKTAREN AVGER VARNINGSSIGNALER. KONTINUERLIG DRÄNERING

Om avfuktaren arbetar vid väldigt höga fuktighetsnivåer, behöver vattenbehållaren tömmas oftare. I ett sådant fall kan det vara bekvämt att anpassa avfuktaren till kontinuerlig dränering genom att du gör följande (FIG. 10):

1. Ta bort pluggen ur dräneringshålet på avfuktarens baksida.
2. Ta bort proppen ur vattenbehållaren.
3. Anslut en vattenslang med innerdiameter 12 mm till dräneringshålet.
* Observera: Vattenslangen medföljer inte.
4. Dra ut vattenbehållaren, använd pluggen ur dräneringshålet för att sticka in i vattenbehållarens gjutkanal.
5. Sätt tillbaka vattenbehållaren på sin plats.

▶▶ 8. UNDERHÅLL

Koppla bort strömmen och vänta i minst en timme innan du utför underhållsarbeten eller rengör avfuktaren.

RENGÖRING AV HÖLJET

Använd en mjuk trasa för att rengöra avfuktaren noggrant. Du får under inga omständigheter använda flyktiga kemikalier, bensin, rengöringsmedel, kemiskt behandlade kläder eller andra rengöringsmedel, då alla dessa ämnen kan leda till en skada på höljet.

RENGÖRING AV FILTRET

Dra ut luftfilter som finns på avfuktarens baksida (FIG. 11)

DAMMFILTER (TVÄTTBART) (FIG. 12):

1. Använd dammsugare eller knacka försiktigt på filtret för att underlätta rengöringen. Om filtret är mycket smutsigt, bör du använda varmt vatten med en liten mängd rengöringsmedel.
2. Kontrollera att filtret är helt torrt innan du byter det.
3. Filtret bör inte utsättas för solljus.

FILTER MED AKTIV KOL

Detta filter är inte tvättbart. Dess livslängd är varierande och beror på omständigheter, i vilka avfuktaren används. Filtret bör kontrolleras regelbundet (ca var 6:e månad) och bytas ut vid behov.

FÖRVARING

Om du inte använder avfuktaren under en längre tid:

- ▶ Stäng av avfuktaren, dra ut stickkontakten ur vägguttaget och rengör den.
- ▶ Töm och torka rent vattenbehållaren.
- ▶ Täck avfuktaren och förvara den på en sådan plats, där den inte utsätts för solljus.

►► 9. FELSÖKNING

PROBLEM	MÖJLIG ORSAK
Avfuktaren fungerar inte alls	<ol style="list-style-type: none">1. Felaktig anslutning till strömmen.2. Vattenbehållaren sitter inte som den ska eller är full.3. Avfuktaren står på en ojämn yta.
Avfuktaren utgör inte avfuktningfunktion	<ol style="list-style-type: none">1. För mycket damm på luftfiltret.2. Luftintaget eller luftutloppet är igensatta.3. För liten fuktighet i rummet.
Avfuktningens prestanda är inte bra	<ol style="list-style-type: none">1. För många dörrar eller fönster är öppna.2. Utrustning som finns i rummet ökar luftfuktigheten.
Okänt motorljud	<ol style="list-style-type: none">1. Kontrollera och rengör luftfiltret.2. Kontrollera att avfuktaren står i upprätt läge på en plan yta.
Vattnet rinner ut ur avfuktaren	<ol style="list-style-type: none">1. Kontrollera om avfuktaren inte är lutad.2. Kontrollera att vattenflödet i vattenbehållaren inte blockerats av främmande föremål.
När avfuktaren stängs av, är fläktmotorn fortfarande i drift	<ol style="list-style-type: none">1. Efter du har stängt av avfuktaren, vänta i ca 2 minuter tills den elektriska värmaren kyls ner av innerfläkten. – Det är avfuktarens normala driftläge.

SV

Instrukcja obsługi

1...	DZIAŁANIE
2...	LOKALIZACJA
3...	PRZED UŻYCIEM
4...	CZĘŚCI
5...	PROGRAMOWANIE
6...	OBSŁUGA
7...	ODPROWADZANIE WODY
8...	KONSERWACJA
9...	WYKRYWANIE USTEREK

⚠ NINIEJSZĄ INSTRUKCJĘ NALEŻY UWAŻNIE PRZECZYTAĆ PRZED ROZPOCZĘCIEM KORZYSTANIA Z URZĄDZENIA.

OSOBY, KTÓRE NIE ZAPOZNAŁY SIĘ Z NINIEJSZĄ INSTRUKCJĄ NIE POWINNY KORZYSTAĆ Z OSUSZACZA. ZALECAMY PRZECHOWYWANIE INSTRUKCJI W BEZPIECZNYM MIEJSCU.

pl

▶▶ 1. DZIAŁANIE

Jest to osuszacz bez kompresora, który działa bez czynnika chłodniczego. Charakteryzuje się niemal stałym wskaźnikiem usuwania wody niezależnie od temperatury otoczenia. Jest bardziej wydajny niż osuszacze wyposażone w kompresor w przypadku gdy wykorzystujemy go w niskich temperaturach tj. poniżej 5°C.

Działanie tego osuszacza opiera się o rotor adsorpcyjny (obrotowa tarcza – chemicznie zaimpregnowana). Wilgotne powietrze z zewnątrz przedmuchiwane jest przez urządzenie, gdzie następuje jego kontakt z rotorem. Substancja chemiczna na rotorze usuwa wilgoć z powietrza i ogrzewa je dzięki wewnętrznym elementom grzewczym. Rotor obraca się nieustannie. Element grzewczy usuwa z niego wodę. Woda ta skrapla się w systemie wymiany ciepła i odprowadzana jest do zbiornika.

▶ FIG. 1

1. Wilgotne powietrze z pomieszczenia
2. Odzyskana woda po chłodzeniu
3. Wymiennik ciepła
4. Wilgoć w powietrzu
5. Rotor adsorpcyjny
6. Grzałka
7. Wentylator
8. Suche powietrze wdmuchiwane do pomieszczenia
9. Wentylator
10. Woda z osuszonego powietrza zbierana jest w zbiorniku
11. Odebrana woda w procesie osuszania
12. Powietrze po osuszeniu

▶▶ 2. LOKALIZACJA

Nadmiar wilgoci przemieszcza się po całym domu. Dlatego też, osuszacz należy umieścić w takim miejscu, by wilgotne powietrze było przez niego pobierane z całego domu.

Przy określaniu położenia osuszacza, należy upewnić się, że jest on umieszczony na równej powierzchni oraz,

że z każdej strony urządzenia zachowana została minimalna przestrzeń 20 cm (8"), aby umożliwić efektywny przepływ powietrza.

Grzałka wspomaga proces osuszania. Należy zachować co najmniej 40 cm przerwy między otworem odpowietrzającym i ubraniami, aby uniknąć przedostania się wody do maszyny i spowodowania uszkodzeń.

Urządzenie można stosować w łazience, piwnicy, kuchni, w pokoju gościnnym, szafkach itd. (FIG. 2).

▶▶ 3. PRZED UŻYCIEM

⚠ UWAGA!

▶ Z niniejszego urządzenia należy korzystać na płaskiej poziomej powierzchni, aby uniknąć wycieków wody. Urządzenie powinno stać w pozycji pionowej.

▶ Urządzenie zawiera substancję chemiczną. W czasie pierwszej godziny pracy urządzenie będzie wydzielać zapach bez niebezpiecznych konsekwencji.

▶ Urządzenie wyposażone jest w ogrzewacz, dlatego też **NALEŻY** zachować odległość minimum 1 metra od substancji łatwopalnych.

▶ Urządzenie należy odłączyć od zasilania przed wykonaniem czyszczenia jakiegokolwiek jego części lub przed jego przemieszczeniem. W żadnym wypadku nie wolno wyłączać urządzenia poprzez bezpośrednie wyciągnięcie wtyczki z gniazda. Zawsze należy użyć wyłącznika na panelu sterowania.

▶ Urządzenie wyposażone jest w wyłącznik bezpieczeństwa, który wyłączy je w razie jego przechylenia się w trakcie pracy.

▶ W przypadku uszkodzenia kabla zasilającego, jego wymiany powinien dokonać autoryzowany przedstawiciel serwisu.

▶ W żadnym wypadku nie należy zasłaniać lub zapychać otworu odpowietrzającego jakimkolwiek przedmiotem.

▶ Nie wprowadzać żadnych cieczy do urządzenia.

▶ W żadnym wypadku nie należy urządzenia polewać lub spryskiwać wodą oraz innymi płynami.

▶ Nie używać środków owadobójczych lub innych łatwopalnych substancji do czyszczenia urządzenia.

▶ Przed przemieszczeniem urządzenia, należy najpierw je wyłączyć, następnie wyciągnąć wtyczkę z gniazda oraz opróżnić zbiornik z wodą. Zatrzymanie pracy urządzenia trwa około 2 minut, co jest konieczne do schłodzenia grzałek.

▶ Należy zawsze odłączać urządzenie od zasilania i poczekać przynajmniej godzinę przed dokonaniem jakichkolwiek prac konserwacyjnych, przemieszczenia czy

oczyszczenia urządzenia. Niniejsze urządzenie nie jest przeznaczone do użytku przez dzieci lub inne osoby wymagające pomocy lub nadzoru, jeżeli nie są one w stanie korzystać z niego w sposób bezpieczny ze względu na ich stan fizyczny czy psychiczny. Należy zwrócić uwagę by dzieci nie bawiły się urządzeniem.

OSUSZACZA NIE NALEŻY UŻYWAĆ W NASTĘPUJĄCYCH WARUNKACH (FIG. 3):

1. Narażenie na niekorzystne warunki pogodowe
2. Nie używać w pobliżu źródeł wody
3. Gdy kabel zasilający lub przewody są postrzępione lub przecięte
4. W miejscach gdzie dzieci pozostają bez opieki
5. W razie przeciążenia przedłużacza
6. Gdy kabel zasilający jest uszkodzony
7. Na powierzchniach pochyłych lub nierównych
8. W momencie wystąpienia ryzyka pożaru lub w pobliżu otwartego ognia
9. W miejscach występowania substancji chemoczących, które mogą uszkodzić urządzenie
10. W miejscach występowania ryzyka w postaci wywołanych przedmiotami obcymi
11. Produktu nie można naprawiać samodzielnie
12. Gdy wystąpi ryzyko, że urządzenie zostanie oblane wodą

►► 4. CZĘŚCI

► FIG. 4

1. Wylot powietrza
2. Panel sterowania

► FIG. 5

1. Uchwyt urządzenia
2. Filtr powietrza
3. Uchwyt zbiornika na wodę
4. Spust zbiornika
5. Pokrywa zbiornika na wodę
6. Zbiornik na wodę
7. Otwór spustowy do stałego odprowadzania wody
8. Kabel zasilający

► FIG. 6

1. Filtr pyłowy
2. Aktywny filtr węglowy
3. Mocowanie filtra

►► 5. PROGRAMOWANIE (FIG. 7)

1. PRZYCISK MODE (TRYBU)

Dzięki naciśnięciu tego przycisku, możliwe jest ustawienie trybu roboczego maszyny na:

 **NISKI (CICHE osuszanie):** Gdy wilgotność w pomieszczeniu:

< ustawionej wilgotności, urządzenie będzie pracować przy NISKIEJ prędkości wentylatora (bez grzałki).

≥ ustawionej wilgotności, urządzenie będzie pracować z NISKĄ prędkością wentylatora (z grzałką).

 **WYSOKI (TURBO osuszanie):** Gdy wilgotność w pomieszczeniu

≥ ustawionej wilgotności, urządzenie będzie pracować z WYSOKĄ prędkością wentylatora (z grzałką).

< ustawionej wilgotności, urządzenie będzie pracować z WYSOKĄ prędkością wentylatora (bez grzałki).



OSUSZACZ: PRACA CIĄGŁA z WYSOKĄ prędkością wentylatora oraz GRZAŁKĄ (program suszenia ubrań)

2. PRZYCISK HUMITIDY (WILGOTNOŚCI)

Należy nacisnąć przycisk HUMITIDY (WILGOTNOŚCI), aby ustawić wymaganą wilgotność w pomieszczeniu: ciągłe osuszanie, 40%, 50%, 60% lub 70%. Zapali się odpowiednia dioda. Jeżeli wilgotność nie zostanie ustawiona tym przyciskiem, urządzenie będzie pracować przy wstępnie ustawionej wilgotności wynoszącej 50%.

3. PRZYCISK TIMER (MINUTNIK)

Należy nacisnąć przycisk TIMER, aby ustawić wymagany czas pracy. Po naciśnięciu przycisku, wyświetlacz LED wskaże liczbę, która została wybrana (od 1 do 24 w cyklu). Po uruchomieniu zegara, zapali się symbol TIMER . Czas nastawy pojawi się na wyświetlaczu LED przez 8 sekund. Następnie wyświetlacz LED powróci do wyświetlania wilgotności w pomieszczeniu. Gdy nastawiony czas zostanie osiągnięty, maszyna automatycznie się wyłączy. Jeżeli przycisk czasomierza nie zostanie przyciśnięty, urządzenie będzie pracować cały czas przez 24 godziny.

4. PRZYCISK POWER (ZASILANIE)

Należy nacisnąć ten przycisk, aby uruchomić lub wyłączyć urządzenie. Gdy zasilanie jest załączone, zapali się lampka kontrolna zasilania.

5. LAMPKA KONTROLNA TRYBU PRACY CICHEJ

W przypadku wybrania funkcji pracy CICHEJ, zapali się lampka kontrolna pracy.

6. LAMPKA KONTROLNA TRYBU PRACY TURBO

W przypadku wybrania funkcji TURBO, zapali się lampka kontrolna pracy.

7. LAMPKA KONTROLNA PRACY SUSZARKI DO UBRAŃ

W przypadku wybrania programu do SUSZENIA UBRAŃ, zapali się lampka kontrolna pracy.

8. WYŚWIETLACZ STOPNIA WILGOTNOŚCI

Pokazuje wilgotność pomieszczenia (35~95%RH). Naciśnięcie przycisku "TIMER" wskazuje czas nastawy, po 8 sekundach następuje powrót do wyświetlania wilgotności w pomieszczeniu.

9. LAMPKA KONTROLNA NASTAWY WILGOTNOŚCI

 Ciągłe osuszanie, 40%, 50%, 60%, 70%

10. WSKAŹNIK CZASU

Należy nacisnąć ten przycisk w celu ustawienia czasu pracy (1 do 24 godzin)

11. LAMPKA KONTROLNA ZASILANIA (POWER)

Gdy urządzenie pracuje normalnie, lampka zasilania będzie ostrzegawczo MI-GAĆ w następujących warunkach:

► Urządzenie zostało przechylone.

► Wentylator usuwa ciepło (po wyłączeniu zasilania, urządzenie będzie dalej usuwać ciepło przez 2 minuty, aż do pełnego wychłodzenia).

12. LAMPKA KONTROLNA PEŁNEGO ZBIORNIKA WODY

Zapala się na CZERWONO, gdy zbiornik z wodą jest pełen lub gdy zbiornik jest w niewłaściwej pozycji.

▶▶ 6. OBSŁUGA

▶ Podłączyć urządzenie do właściwego gniazda zasilania. (Prosimy odwołać się do tabliczki znamionowej z tyłu urządzenia).

▶ Nacisnąć przycisk POWER (ZASILANIE) w celu załączenia urządzenia. Urządzenie rozpocznie pracę w trybie ciągłym.

▶ Nacisnąć przycisk HUMIDY (WILGOTNOŚĆ), aby ustawić wymaganą wilgotność w pomieszczeniu: ciągłe osuszanie, 40%, 50%, 60% lub 70%

▶ Nacisnąć przycisk MODE, aby wybrać prędkość wentylacji, CICHO, TURBO lub OSUSZACZ.

▶ Nacisnąć przycisk TIMER, aby ustawić wymagany czas pracy (1~24 godz.).

▶ Aby wyłączyć urządzenie, należy ponownie nacisnąć przycisk POWER.

⚠ WAŻNE!

pl ▶ Po wyłączeniu urządzenia, urządzenie przestanie pracować zupełnie po co najmniej 2 minutach co pozwoli na schłodzenie grzałek. W czasie wychładzania, wskaźnik zasilania będzie ostrzegawczo migać.

NIE ODŁĄCZAĆ WTYCZKI BEZPOŚREDNIO Z GNIAZDA ZASILAJĄCEGO W CELU SZYBKIEGO WYŁĄCZENIA URZĄDZENIA.

▶ Nie należy używać urządzenia bez FILTRA POWIETRZA.

▶ Dla bezpieczeństwa, ogrzewacz należy wyłączyć na 2 minuty po 8 godzinach ciągłej pracy, następnie należy go włączyć ponownie obojętnie czy nastawiony czas został osiągnięty czy nie. W czasie przerwy, wentylator ciągle pracuje odprowadzając ciepło z urządzenia. Aby wyłączyć urządzenie, należy nacisnąć przycisk POWER (nastawiony czas zostanie skasowany). Gdy zbiornik na wodę będzie pełny, ustawiony czas również zostanie skasowany. Jeżeli czas nie został ustawiony, maszyna wyłączy się automatycznie po 24 godzinach.

▶ W trakcie korzystania z trybu SUSZENIA ubrań, urządzenie powinno znajdować się w odległości CO NAJMNIEJ 40 CM od innych przedmiotów (np. ubrań), przy czym należy upewnić się, że do otworu odpowietrzającego urządzenia nie dostanie się woda. Prosimy odwołać się do ilustracji w zakresie minimalnej odległości w każdym kierunku (FIG. 8).

▶ Niniejsze urządzenie wyposażone jest w wyłącznik bezpieczeństwa chroniący je przed przegrzaniem. W momencie przechylenia urządzenia wyłącza się ono automatycznie. Wskaźnik POWER (ZASILANIA) zapali się na CZERWONO oraz urządzenie wyda 3-krotny sygnał dźwiękowy będący ostrzeżeniem. Po przywróceniu urządzenia do pozycji pionowej, należy nacisnąć przycisk POWER w celu ponownego uruchomienia.

▶ Autodiagnoza: Jeżeli czujnik pokojowy, czujnik wilgoci lub czujnik przechyłu nie działa, urządzenie wyda 3-krotny sygnał ostrzegawczy, wskaźnik ZASILANIA zmieni kolor na CZERWONY, a urządzenie WYŁĄCZY się.

▶▶ 7. ODPROWADZANIE WODY

Gdy zbiornik na wodę zostanie całkowicie napełniony, urządzenie przestanie pracować przy czym:

▶ Zapali się wskaźnik  sygnalizujący napełnienie zbiornika wodą.

▶ Urządzenie wyda 10 sygnałów ostrzegawczych służących jako przypomnienie. Aby wyłączyć dźwięki ostrzegawcze można nacisnąć przycisk POWER co spowoduje wyłączenie urządzenia.

▶ Aby opróżnić zbiornik należy wykonać następujące kroki (FIG. 9):

1. Przytrzymać urządzenie jedną ręką tak by stało stabilnie.
2. Wyjąć zbiornik bezpośrednio z urządzenia.
3. Chwycić uchwyt zbiornika na wodę, zdjąć pokrywę zbiornika, opróżnić wodę spustem.
4. Po opróżnieniu zbiornika, należy go ponownie umieścić na swoim miejscu i upewnić się, że został włożony prawidłowo, aby symbol "pełny zbiornik na wodę" zniknął, a osuszacz mógł ponownie działać.

⚠ UWAGA: JEŻELI ZBIORNIK NA WODĘ NIE ZOSTAŁ UMIESZCZONY W PRAWIDŁOWEJ POZYCJI, CZUJNIK SYGNALIZUJĄCY PEŁEN ZBIORNIK ZMIENI KOLOR NA CZERWONY, A URZĄDZENIE BĘDZIE WYDAWAĆ SYGNAŁY.

STAŁE ODPROWADZANIE WODY

Gdy osuszacz funkcjonuje w warunkach bardzo wysokiej wilgotności, zbiornik na wodę będzie wymagał częstszego usuwania wody. W takim wypadku bardziej dogodne będzie ustawienie urządzenia w tryb stałego odprowadzania wody według następującej procedury (FIG. 10):

1. Odciać zaślepkę stałego odprowadzania wody z tyłu urządzenia.
2. Wyjąć korek zbiornika na wodę.
3. Wyciągnąć zbiornik na wodę, zatkać wlew wewnątrz urządzenia korkiem wyjętym ze stałego spustu.
4. Wyciągnąć zbiornik na wodę, zatkać wlew wewnątrz urządzenia korkiem wziętym ze stałego spustu
5. Umieścić zbiornik na wodę w jego normalnej pozycji.

⚠ UWAGA! RURKA WODNA NIE JEST CZĘŚCIĄ STANDARDOWEGO WYPOSAŻENIA URZĄDZENIA.

Gdy osuszacz funkcjonuje w warunkach bardzo wysokiej wilgotności, zbiornik na wodę będzie wymagał częstszego usuwania wody. W takim wypadku bardziej dogodne będzie ustawienie urządzenia w tryb stałego odprowadzania wody według następującej procedury

▶▶ 8. KONSERWACJA

Należy zawsze odłączać urządzenie od sieci zasilającej i odczekać przynajmniej godzinę przed wykonaniem jakichkolwiek prac konserwacyjnych lub czyszczenia urządzenia.

OCZYSZCZANIE KORPUSU URZĄDZENIA

Należy używać miękkiej szmatki w celu dokładnego wyczyszczenia urządzenia. W żadnym wypadku nie używać lotnych substancji chemicznych, benzyny, detergentów, ubrań poddanych zabiegom chemicznym lub innych roztworów czyszczących, mogą one przyczynić się do uszkodzenia obudowy.

OCZYSZCZANIE FILTRA

Należy wyciągnąć filtr powietrza znajdujący się z tyłu urządzenia. (FIG. 11)

W PRZYPADKU FILTRA PYŁOWEGO (FILTRA ZMYWALNEGO) (FIG. 12):

1. Należy użyć odkurzacza lub lekko opukać filtr aby ułatwić jego oczyszczanie. Jeżeli filtr jest wyjątkowo brudny, należy użyć ciepłej wody z małą ilością środka czyszczącego.
2. Należy upewnić się, że filtr jest zupełnie suchy przed dokonaniem jego wymiany.
3. Filtra nie należy wystawiać na światło słoneczne.

W PRZYPADKU AKTYWNEGO FILTRA WĘGLOWEGO

Ten filtr nie jest zmywalny. Jego okres użytkowania jest zmienny i zależy od otaczających warunków, w których urządzenie jest wykorzystywane. Okresowo należy dokonywać przeglądów filtra (mniej więcej co 6 miesięcy) i wymienić go w razie konieczności.

PRZECHOWYWANIE

Jeżeli urządzenie nie jest używane przez dłuższy okres czasu należy:

- ▶ Wyłączyć urządzenie, wyjąć kabel zasilający z gniazda i oczyścić go.
- ▶ Zupełnie opróżnić zbiornik z wodą i dokładnie go przetrzeć.
- ▶ Przykryć urządzenie i przechowywać w miejscu, w którym nie będzie bezpośrednio narażone na promienie światła słonecznego.

pl

▶▶ 9. WYKRYWANIE USTEREK

PROBLEM	MOŻLIWA PRZYCZYNA
Urządzenie w ogóle nie działa	<ol style="list-style-type: none">1. Nieprawidłowe podłączenie do źródła zasilania2. Nieprawidłowe położenie zbiornika wody lub jest on pełny.3. Urządzenie stoi na nierównej powierzchni.
Urządzenie nie spełnia funkcji osuszania	<ol style="list-style-type: none">1. Zbyt duża ilość pyłu na filtrze powietrza.2. Zatkany wlot powietrza lub otwór odpowietrzający.3. Zbyt mała wilgotność w pomieszczeniu.
Wydajność osuszacza nie jest dobra	<ol style="list-style-type: none">1. Zbyt wiele otwartych drzwi i okien.2. Wyposażenie znajdujące się w pomieszczeniu zwiększa wilgotność powietrza.
Nienormalny hałas silnika	<ol style="list-style-type: none">1. Sprawdzić i oczyścić filtr powietrza.2. Sprawdzić czy urządzenie stoi w pozycji pionowej i na równej powierzchni.
Z urządzenia wycieka woda	<ol style="list-style-type: none">1. Sprawdzić czy urządzenie nie zostało przechylone.2. Sprawdzić czy przepływ wody w zbiorniku nie został zablokowany przez ciało obce.
Po wyłączeniu urządzenia, silnik wentylatora ciągle pracuje	<ol style="list-style-type: none">1. Po zatrzymaniu pracy urządzenia, należy odczekać ok. 2 minut aż ogrzewacz elektryczny zostanie schłodzony przez wentylator wewnętrzny. Jest to normalny tryb pracy urządzenia

Содержание

1...	ДЕЙСТВИЕ
2...	ЛОКАЛИЗАЦИЯ
3...	ПЕРЕД ИСПОЛЬЗОВАНИЕМ
4...	ЧАСТИ
5...	ПРОГРАММИРОВАНИЕ
6...	ОБСЛУЖИВАНИЕ
7...	ВЫВЕДЕНИЕ ВОДЫ
8...	РЕКОМЕНДАЦИИ ПО УХОДУ
9...	ОПРЕДЕЛЕНИЕ НЕПОЛАДОК

⚠ ДАННУЮ ИНСТРУКЦИЮ СЛЕДУЕТ ВНИМАТЕЛЬНО ПРОЧИТАТЬ ПЕРЕД НАЧАЛОМ ИСПОЛЬЗОВАНИЯ УСТРОЙСТВА.

ЛИЦА, КОТОРЫЕ НЕ ОЗНАКОМИЛИСЬ С ДАННОЙ ИНСТРУКЦИЕЙ, НЕ ДОЛЖНЫ ПОЛЬЗОВАТЬСЯ ОСУШИТЕЛЕМ. РЕКОМЕНДУЕМ ХРАНИТЬ ИНСТРУКЦИЮ В БЕЗОПАСНОМ МЕСТЕ.

▶▶ 1. ДЕЙСТВИЕ

ru Это осушитель без компрессора, который действует без хладагента. Характеризуется почти постоянным показателем удаления воды независимо от температуры окружающей среды. Он более производителен, чем осушители, оснащенные компрессором в случае, когда мы используем его в низких температурах, т.е. ниже 5°C.

Действие этого осушителя основано на работе адсорбционного ротора (поворотный диск – химически импрегнированный). Влажный воздух снаружи продувается через устройство, где происходит его контакт с ротором. Химическая субстанция на роторе удаляет влажность из воздуха и обогревает его благодаря внутренним обогревательным элементам.

Ротор вращается постоянно. Обогревательный элемент удаляет из него воду. Эта вода конденсируется в системе обмена тепла и попадает в резервуар.

▶ FIG. 1

1. Влажный воздух из помещения
2. Вода, полученная после охлаждения
3. Теплообменник
4. Влажность в воздухе
5. Адсорбционный ротор
6. Грелка
7. Вентилятор
8. Сухой воздух, выбрасываемый в помещение
9. Вентилятор
10. Вода из осушенного воздуха, накапливаемая в резервуаре
11. Odebrana woda w procesie osuszania
12. Воздух после осушения

▶▶ 2. ЛОКАЛИЗАЦИЯ

Избыток влажности перемещается по всему дому. Поэтому, осушитель следует установить в таком месте, чтобы влажный воздух попадал в него из всего дома. При определении положения осушителя, следует убе-

диться, что он установлен на ровной поверхности, а также, что с каждой стороны устройства сохранено минимальное расстояние 20 см (8») для обеспечения эффективного потока воздуха.

Грелка повышает эффективность процесса осушения. Следует сохранить расстояние как минимум 40 см между воздухоотводящим отверстием и одеждой, чтобы избежать попадания воды в устройство и возникновения повреждений.

Устройство можно применять в ванне, подвале, кухне, в салоне, шкафах и т.д. (FIG. 2).

▶▶ 3. ПЕРЕД ИСПОЛЬЗОВАНИЕМ

⚠ ВНИМАНИЕ!

▶ Данное устройство следует использовать на плоской горизонтальной поверхности, чтобы избежать вытекания воды. Устройство должно стоять в вертикальной позиции.

▶ Устройство содержит химическое вещество. Во время первых часов работы устройство будет выделять запах без опасных последствий.

▶ Устройство оснащено обогревателем, поэтому СЛЕДУЕТ сохранить расстояние минимум 1 метр от легковоспламеняющихся субстанций.

▶ Устройство следует отключить от источника питания перед выполнением очистки какой-либо его части или перед его перемещением. Ни в коем случае нельзя выключать устройство путем непосредственного вытягивания вилки из гнезда. Всегда следует пользоваться выключателем на панели управления.

▶ Устройство оснащено выключателем безопасности, который выключит его в случае наклона в процессе работы.

▶ В случае повреждения провода питания, его замену должен выполнить авторизованный представитель сервиса.

▶ Ни в коем случае не следует прикрывать или затыкать воздухоотводящее отверстие каким-либо предметом.

▶ Не вводить никаких жидкостей в устройство.

▶ Ни в коем случае не следует поливать или сбрызгивать устройство водой, а также другими жидкостями.

▶ Не использовать инсектицидные средства или другие легковоспламеняющиеся субстанции для очистки устройства.

▶ Перед перемещением устройства, следует сначала его выключить, потом вытянуть вилку из гнезда, а

также опорожнить резервуар с водой. Задержка работы устройства длится около 2 минут, что необходимо для охлаждения грелок.

► Следует всегда отключать устройство от источника питания и подождать, по крайней мере, час перед выполнением каких-либо работ по техобслуживанию, перемещением или очисткой устройства.

► Данное устройство не предназначено для использования детьми или другими лицами, нуждающимися в помощи или присмотре, если они не в состоянии пользоваться им безопасным способом, учитывая их физическое или психическое состояние. Следует обратить внимание, чтобы дети не игрались устройством.

ОСУШИТЕЛЬ НЕ СЛЕДУЕТ ИСПОЛЬЗОВАТЬ В СЛЕДУЮЩИХ УСЛОВИЯХ (FIG. 3):

1. При неблагоприятных атмосферных условиях
2. Не использовать вблизи источников воды
3. В случае изношенных или перерезанных проводов питания
4. В местах, где дети находятся без присмотра
5. В случае перегрузки удлинителя
6. Когда провод питания поврежден
7. На наклонных или неровных поверхностях
8. В моменте появления риска пожара или вблизи открытого огня
9. В местах присутствия химических субстанций, которые могут повредить устройство
10. В случае появления риска со стороны посторонних предметов
11. Устройство нельзя ремонтировать самостоятельно
12. Если есть риск, что устройство будет полито водой

►► 4. ЧАСТИ

► FIG. 4

1. Выход воздуха
2. Панель управления

► FIG. 5

1. Ручка устройства
2. Воздушный фильтр
3. Ручка резервуара
4. Спуск воды резервуара
5. Крышка резервуара
6. Резервуар для конденсата
7. Спускное отверстие для непрерывного отвода воды
8. Провод питания

► FIG. 6

1. Пылевой фильтр
2. Активный угольный фильтр
3. Крепление фильтра

►► 5. ПРОГРАММИРОВАНИЕ (FIG. 7)

1. КНОПКА MODE (РЕЖИМА)

Благодаря нажатию этой кнопки можно установить рабочий режим устройства на:

☞ **НИЗКИЙ (ТИХОЕ осушение):** Когда влажность в помещении:

< установленной влажности, устройство будет рабо-

тать при НИЗКОЙ скорости вентилятора (без грелки).
≥ установленной влажности, устройство будет работать с НИЗКОЙ скоростью вентилятора (с грелкой).

☞ **ВЫСОКИЙ (ТУРБО осушение):** Когда влажность в помещении:

≥ установленной влажности, устройство будет работать с ВЫСОКОЙ скоростью вентилятора (с грелкой).

< установленной влажности, устройство будет работать с ВЫСОКОЙ скоростью вентилятора (без грелки).



☞ **ОСУШИТЕЛЬ: НЕПРЕРЫВНАЯ РАБОТА** с ВЫСОКОЙ скоростью вентилятора, а также ГРЕЛКА (программа сушки одежды)

2. КНОПКА HUMIDITY (ВЛАЖНОСТЬ)

Следует нажать кнопку HUMIDITY (ВЛАЖНОСТЬ), чтобы установить влажность, которая требуется в помещении: непрерывное осушение, 40%, 50%, 60% или 70%. Загорится соответствующий диод.

Если влажность не будет установлена этой кнопкой, устройство будет работать при предварительно установленной влажности, составляющей 50%.

3. КНОПКА TIMER (ТАЙМЕР)

Следует нажать кнопку TIMER, чтобы установить требуемое рабочее время. После нажатия кнопки, ЖК дисплей покажет число, которое было выбрано (от 1 до 24 в цикле). После включения часов загорится символ TIMER ⌚ время установки появится на ЖК дисплее в течение 8 секунд. Далее ЖК дисплей вернется к индикации влажности в помещении. Когда настроенное время будет достигнуто, устройство автоматически отключится. Если кнопка таймера не будет использована, устройство будет работать непрерывно в течение 24 часов.

4. КНОПКА POWER (ПИТАНИЕ)

Эту кнопку следует нажать, чтобы включить или выключить устройство. Когда питание включено, загорится контрольная лампочка питания.

5. КОНТРОЛЬНАЯ ЛАМПОЧКА РЕЖИМА ТИХОЙ РАБОТЫ

В случае выбора функции ТИХОЙ работы, загорится контрольная лампочка работы.

6. КОНТРОЛЬНАЯ ЛАМПОЧКА РЕЖИМА РАБОТЫ ТУРБО

В случае выбора функции ТУРБО загорится контрольная лампочка работы.

7. КОНТРОЛЬНАЯ ЛАМПОЧКА РАБОТЫ СУШКИ ДЛЯ ОДЕЖДЫ

В случае выбора программы для СУШКИ ОДЕЖДЫ, загорится контрольная лампочка работы.

8. ДИСПЛЕЙ УРОВНЯ ВЛАЖНОСТИ

Показывает влажность помещения (35~95%RH). Нажатие кнопки «TIMER» указывает время установки, по истечении 8 секунд наступает возврат к индикации влажности в помещении.

9. КОНТРОЛЬНАЯ ЛАМПОЧКА УСТАНОВКИ ВЛАЖНОСТИ

🔄 Непрерывное осушение, 40%, 50%, 60%, 70%

10. УКАЗАТЕЛЬ ВРЕМЕНИ

Следует нажать эту кнопку с целью установки рабочего времени (1 до 24 часов)

11. КОНТРОЛЬНАЯ ЛАМПОЧКА ПИТАНИЯ (POWER)

Когда устройство работает нормально, эта лампочка будет подсвечен голубым цветом.

Контрольная лампочка питания будет МИГАТЬ в следующих условиях:

- ▶ Устройство находится под наклоном.
- ▶ Вентилятор удаляет тепло (после выключения питания, устройство будет дальше удалять тепло в течение 2 минут до полного охлаждения).

12. КОНТРОЛЬНАЯ ЛАМПОЧКА ПОЛНОГО РЕЗЕРВУАРА ВОДЫ

Загорается КРАСНЫМ цветом, когда резервуар с водой наполнен или когда резервуар находится в неправильном положении.

▶▶ 6. ОБСЛУЖИВАНИЕ

▶ Подсоединить устройство к соответствующему гнезду питания. (Просьба следовать указаниям на заводской номинальной табличке сзади устройства).

▶ Нажать кнопку POWER (ПИТАНИЕ) с целью включения устройства. Устройство начнет работу в непрерывном режиме.

▶ Нажать кнопку HUMIDITY (ВЛАЖНОСТЬ), чтобы установить влажность, которая требуется в помещении: непрерывное осушение, 40%, 50%, 60% или 70%

▶ Нажать кнопку MODE, чтобы выбрать скорость вентиляции, ТИХО, ТУРБО или ОСУШИТЕЛЬ.

▶ Следует нажать кнопку TIMER, чтобы установить требуемое рабочее время (1~24 ч.).

▶ Для того чтобы выключить устройство, следует повторно нажать кнопку POWER.

⚠ ВАЖНО!

▶ После выключения устройство перестанет работать совсем по истечении минимум 2 минут, т.к. это время необходимо для охлаждения грелок. Во время охлаждения, индикатор питания будет мигать.

НЕ ОТКЛЮЧАТЬ ВИЛКУ НЕПОСРЕДСТВЕННО ИЗ ГНЕЗДА ПИТАНИЯ С ЦЕЛЬЮ БЫСТРОГО ВЫКЛЮЧЕНИЯ ПРИБОРА.

▶ Не следует пользоваться устройством без ВОЗДУШНОГО ФИЛЬТРА.

▶ Для безопасности, обогреватель следует выключить на 2 минуты после 8 часов непрерывной работы, далее следует его включить опять независимо от того было ли достигнуто установленное время или нет. Во время перерыва, вентилятор непрерывно работает, выводя тепло из устройства. Для того чтобы выключить устройство, следует нажать кнопку POWER (установленное время будет аннулировано). Когда резервуар для конденсата наполнится, установленное время также будет аннулировано. Если время не было установлено, устройство отключится автоматически по истечении 24 часов.

▶ Во время использования режима СУШЕНИЕ ОДЕЖДЫ, устройство должно находиться на расстоянии КАК МИНИМУМ 40 СМ от других предметов (например, одежды), при этом следует убедиться, что в воздухоотводящее отверстие устройства не попадает вода. Просим руководствоваться представленной ниже иллюстрацией при соблюдении расстояний для каждого направления. (FIG. 8).

▶ Данное устройство имеет выключатель безопасности, который предохраняет его от перегрева. В момент наклона устройства оно отключается автоматически. Индикатор POWER (ПИТАНИЕ) загорится КРАСНЫМ цветом, и устройство выдаст 3-кратный предостерегающий звуковой сигнал. После возвращения устройства в вертикальное положение следует нажать кнопку POWER с целью повторного включения устройства.

▶ Автодиагностирование: Если комнатный датчик, датчик влажности или датчик наклона не работают, устройство издаст 3-кратный предостерегающий сигнал, индикатор ПИТАНИЯ изменит цвет на КРАСНЫЙ, а устройство ВЫКЛЮЧИТСЯ.

▶▶ 7. ВЫВЕДЕНИЕ ВОДЫ

Когда резервуар для конденсата наполнится, устройство прекратит работать, при этом:

▶ Загорится индикатор  сигнализирующий о наполнении резервуара водой.

▶ Устройство издаст 10 предостерегающих сигналов, которые служат как напоминание. Для того чтобы выключить предостерегающие звуки можно нажать кнопку POWER, в результате чего устройство выключится.

Для того чтобы опорожнить резервуар, следует выполнить следующие шаги (FIG. 9):

1. Придерживать устройство одной рукой так чтобы стояло стабильно.
2. Вынуть резервуар непосредственно из устройства.
3. Придерживать ручку резервуара для конденсата, снять крышку резервуара, удалить воду через спусковое отверстие.
4. После опорожнения резервуара, его следует опять поместить на своем месте и убедиться, что он вложен правильно, чтобы символ «полный резервуар для конденсата» исчез, а осушитель мог опять действовать.

⚠ **ВНИМАНИЕ: ЕСЛИ РЕЗЕРВУАР ДЛЯ КОНДЕНСАТА НЕ БЫЛ УСТАНОВЛЕН В ПРАВИЛЬНОМ ПОЛОЖЕНИИ, ДАТЧИК, СИГНАЛИЗИРУЮЩИЙ ПОЛНЫЙ РЕЗЕРВУАР ИЗМЕНИТ ЦВЕТ НА КРАСНЫЙ, И УСТРОЙСТВО БУДЕТ ИЗДАВАТЬ СИГНАЛЫ.**

ПОСТОЯННЫЙ ОТВОД ВОДЫ

Когда осушитель функционирует в условиях очень высокой влажности, резервуар для конденсата будет требовать более частого удаления воды. В таком случае выгоднее будет настроить устройство на режим постоянного вывода воды в соответствии со следующей процедурой: (FIG. 10):

1. Отрезать заглушку постоянного вывода воды сза-

- ди устройства.
2. Вынуть пробку резервуара для конденсата.
 3. Подсоединить сливное отверстие к шлангу соответствующего диаметра.
 4. Вынуть резервуар для конденсата, заткнуть входное отверстие внутри устройства пробкой, вынутой из постоянного спуска.
 5. Установить резервуар для воды в его нормальном положении.

⚠ ВНИМАНИЕ!
ШЛАНГ НЕ ВХОДИТ В КОМПЛЕКТ СТАНДАРТНОЙ ПОСТАВКИ.

►► 8. РЕКОМЕНДАЦИИ ПО УХОДУ

Следует всегда отключать устройство от источника питания и подождать, по крайней мере, час перед выполнением каких-либо работ по техобслуживанию или очистке устройства.

ОЧИСТКА КОРПУСА УСТРОЙСТВА

Для тщательной очистки устройства следует пользоваться мягкой салфеткой. Ни в коем случае не употреблять легкоиспаряющихся химических веществ, бензина, детергентов, одежды, которая была поддана химической обработке или других чистящих растворов, так как они могут повредить корпус.

ОЧИСТКА ФИЛЬТРА

Следует вынуть воздушный фильтр, который находится сзади устройства. (FIG. 11)

В СЛУЧАЕ ПЫЛЕВОГО ФИЛЬТРА (СМЫВАЮЩЕГО-

СЯ ФИЛЬТРА) (FIG. 12):

1. Следует воспользоваться пылесосом или легко ополоснуть фильтр, чтобы очистка была более эффективной. Если фильтр очень загрязнен, следует использовать теплую воду с небольшим количеством чистящего средства.
2. Перед заменой фильтра следует убедиться, что он полностью сухой.
3. Не следует поддавать фильтр воздействию солнечных лучей.

В СЛУЧАЕ АКТИВНОГО УГОЛЬНОГО ФИЛЬТРА

Этот фильтр несмываемый. Его период использования зависит от окружающих условий, в которых используется устройство. Периодически следует выполнять осмотр фильтра (примерно раз на пол года) и заменять его в случае необходимости.

ХРАНЕНИЕ

Если устройство не используется в течение более длительного периода времени. Следует:

- Выключить устройство, вынуть провод питания из гнезда и очистить его.
- Полностью опорожнить резервуар с водой и тщательно его протереть.
- Прикрыть устройство и хранить в месте, в котором оно не будет непосредственно поддано воздействию лучей солнечного света.

ru

►► 9. ОПРЕДЕЛЕНИЕ НЕПОЛАДOK

ПРОБЛЕМА	ВОЗМОЖНАЯ ПРИЧИНА
Устройство не работает совсем	<ol style="list-style-type: none"> 1. Неправильное подключение к источнику питания 2. Неправильное положение резервуара для конденсата или он наполнен. 3. Устройство стоит на неровной поверхности.
Устройство не выполняет функцию осушения	<ol style="list-style-type: none"> 1. Слишком большое количество пыли на воздушном фильтре. 2. Засоренное впускное отверстие воздуха или воздухоотводящее отверстие. 3. Слишком низкая влажность в помещении.
Производительность осушителя недостаточная	<ol style="list-style-type: none"> 1. Слишком много открытых дверей и окон. 2. Оборудование, которое находится в помещении, увеличивает влажность воздуха.
Ненормальный шум двигателя	<ol style="list-style-type: none"> 1. Проверить и очистить воздушный фильтр. 2. Проверить стоит ли устройство в вертикальном положении и на ровной поверхности.
Из устройства вытекает вода	<ol style="list-style-type: none"> 1. Проверить, не наклонено ли устройство. 2. Проверить, не заблокирован ли поток воды в резервуаре посторонним предметом.
После выключения устройства, двигатель вентилятора непрерывно работает	<ol style="list-style-type: none"> 1. После задержки работы устройства, следует подождать ок. 2 минут пока электрический обогреватель охладится внутренним вентилятором. – Это нормальный режим работы устройства

Návod k obsluze

1...	FUNKCE
2...	UMÍSTĚNÍ
3...	PŘED POUŽITÍM
4...	ČÁSTI
5...	PROGRAMOVÁNÍ
6...	OBSLUHA
7...	ODVÁDĚNÍ VODY
8...	ÚDRŽBA
9...	ŘEŠENÍ PROBLÉMŮ

⚠ TENTO NÁVOD SI PŘED ZAHÁJENÍM PRÁCE S PŘÍSTROJEM POZORNĚ PŘEČTĚTE. OSOBY, KTERÉ SE NESEZNÁMILY S TÍMTO NÁVODEM, BY NEMĚLY PŘÍSTROJ POUŽÍVAT. NÁVOD DOPORUČUJEME USCHOVAT NA BEZPEČNÉM MÍSTĚ.

►► 1. FUNKCE

Jedná se o vysoušeč bez kompresoru, který funguje bez chladicího média. Vyznačuje se téměř stabilním ukazatelem odstraňování vody nezávisle na teplotě okolí. Je účinnější než vysoušeče vybavené kompresorem, použijeme-li jej při nízkých teplotách, tj. nižších než 5°C.

Princip funkce tohoto vysoušeče je založen na adsorpčním rotoru (rotační kotouč - chemicky impregnovaný). Vlhký vzduch zvenku je nasáván přístrojem, kde se dostane do kontaktu s rotorem. Chemická látka na rotoru odstraňuje vlhkost ze vzduchu a ohřívá jej díky vnitřním topným prvům.

Rotor se neustále otáčí. Topný prvek z něj odstraňuje vodu. Tato voda se zkapalňuje v systému výměny tepla a je odváděna do nádržky.

► FIG. 1

1. Vlhký vzduch z místnosti
2. Voda získaná po vychlazení
3. Vyměňník tepla
4. Vlhkost ve vzduchu
5. Adsorpční rotor
6. Topné těleso
7. Ventilátor
8. Suchý vzduch vyfukovaný do místností
9. Ventilátor
10. Voda z vysušeného vzduchu je shromažďována v nádržce
11. Voda odebraná při procesu vysušování
12. Vzduch po vysušení

►► 2. UMÍSTĚNÍ

Nadměrná vlhkost se rozšiřuje po celém domu. Proto je také vysoušeč potřeba instalovat na takovém místě, aby mohl nasávat vlhký vzduch z celého domu.

Při volbě umístění vysoušeče je potřeba se ujistit, že stojí na rovném povrchu a že z každé strany přístroje byl zachován minimální prostor 20 cm (8") pro efektivní proudění vzduchu.

Topné těleso napomáhá procesu vysoušení. Je potřeba zachovat alespoň 40 cm mezeru mezi odvětrávacím otvorem a oblečením (viz obr. Obsluha), abyste zabránili průniku vody do přístroje a jeho případnému poškození. Přístroj lze použít v koupelně, ve sklepě, v kuchyni, obývacím pokoji, ve skříňkách atd. (FIG. 2).

►► 3. PŘED POUŽITÍM

⚠ POZOR!

► Toto zařízení používejte na vodorovném povrchu, abyste zabránili výtoku vody. Přístroj musí stát v kolmé poloze.

► Přístroj obsahuje chemickou látku. Během první hodiny práce bude přístroj vylučovat zápach bez nebezpečných následků.

► Přístroj je vybaven topným tělesem, proto je NUTNÉ dodržet vzdálenost od hořlavých látek min. 1 metr.

► Před zahájením jakéhokoli čištění nebo stěhování přístroje jej odpojte od zdroje elektrické energie. V žádném případě nelze vypínat přístroj pouhým vytáhnutím kabelu ze zásuvky. Vždy je potřeba použít vypínač na ovládacím panelu.

► Přístroj je vybaven bezpečnostním vypínačem, který jej vypne, pokud během provozu dojde k jeho převrácení.

► V případě poškození napájecího kabelu je potřeba, aby jej vyměnil pracovník autorizovaného servisu.

► V žádném případě nelze zakrývat nebo ucpávat odvětrávací otvor jakýmkoli předmětem.

► Do přístroje nelijte žádné kapaliny.

► Přístroj v žádném případě nelze polévat nebo postříkovat vodou ani jinými kapalinami.

► K čištění přístroje nepoužívejte prostředky proti hmyzu ani jiné hořlavé čisticí prostředky.

► Dříve, než bude přístroj přenášet, vypněte jej, vytáhněte ze zásuvky avyprázdněte nádržku s vodou. Vypnutí přístroje trvá cca 2 minuty, což je doba potřebná k vychlazení topných těles.

► Před jakoukoli údržbou přístroje, jeho čištěním či přenášením je potřeba jej vypojit z elektrické zásuvky a počkat alespoň hodinu.

► Tento přístroj není určen k tomu, aby jej používaly děti nebo jiné osoby vyžadující pomoc nebo dozor, pokud nejsou schopny vzhledem ke svému fyzickému či psychickému stavu přístroj bezpečně obsluhovat. Dávejte pozor na děti, aby si s přístrojem nehrály.

VYSOUŠEČ NEPOUŽÍVEJTE V NÁSLEDUJÍCÍCH PODMÍNKÁCH (FIG. 3):

1. При неблагоприятных атмосферных условиях
2. Не использовать вблизи источников воды
3. В случае изношенных или перерезанных проводов питания
4. В местах, где дети находятся без присмотра
5. В случае перегрузки удлинителя
6. Когда провод питания поврежден
7. На наклонных или неровных поверхностях
8. В моменте появления риска пожара или вблизи открытого огня
9. В местах присутствия химических субстанций, которые могут повредить устройство
10. В случае появления риска со стороны посторонних предметов
11. Устройство нельзя ремонтировать самостоятельно
12. Если есть риск, что устройство будет полито водой

►► 4. ČÁSTI

► FIG. 4

1. Výstup vzduchu
2. Ovládací panel

► FIG. 5

1. Držák přístroje
2. Vzduchový filtr
3. Držák vodní nádržky
4. Výpusť nádržky
5. Víko vodní nádržky
6. Vodní nádržka
7. Výpusťový otvor pro stálý odvod vody
8. Napájecí kabel

► FIG. 6

1. Prachový filtr
2. Aktivní uhlíkový filtr
3. Uchycení filtru

►► 5. PROGRAMOVÁNÍ (FIG. 7)

1. TLAČÍTKO MODE (REŽIM)

Stisknutím tohoto tlačítka lze nastavit pracovní režim přístroje na:

 **NÍZKÝ** (TICHÉ vysoušení) Pokud je vlhkost v místnosti:

< než nastavená vlhkost, přístroj bude pracovat při NÍZKÉ rychlosti ventilátoru (bez topného tělesa).

≥ nastavené vlhkosti, zařízení bude pracovat s NÍZKOU rychlostí ventilátoru (s topným tělesem).

 **VYSOKÝ** (TURBO vysoušení) Pokud je vlhkost v místnosti

≥ nastavené vlhkosti, zařízení bude pracovat s VYSOKOU rychlostí ventilátoru (s topným tělesem).

< než nastavená vlhkost, zařízení bude pracovat s VYSOKOU rychlostí ventilátoru (bez topného tělesa).



VYSOUŠEČ: NEPŘETRŽITÝ PROVOZ s VYSOKOU rychlostí ventilátoru a TOPNÝM TĚLESEM (program sušení oblečení).

2. TLAČÍTKO HUMITIDY (VLHKOST)

Stisknutím tlačítka HUMITIDY (VLHKOST) nastavíte požadovanou vlhkost v místnosti: nepřetržitě vysoušení, 40%, 50%, 60% nebo 70%. Po výběru se rozsvítí příslušná dioda. Pokud nebude nastavena vlhkost tímto tlačítkem, přístroj bude pracovat s výchozí nastavenou vlhkostí 50%.

3. TLAČÍTKO TIMER (ČASOVAČ)

Tlačítkem TIMER nastavíte požadovanou dobu práce přístroje. Po stisknutí tohoto tlačítka LED displej zobrazí číselnou hodnotu, která byla zvolena (1 - 24 v cyklu). Po spuštění časovače se rozsvítí symbol TIMER.  nastavený čas bude zobrazen na LED displeji po dobu 8 sekund. Poté se LED displej vrátí do režimu zobrazení vlhkosti vzduchu v místnosti. Po dosažení nastaveného času se přístroj automaticky vypne. Pokud nestisknete tlačítko časovače, přístroj bude pracovat v nepřetržitém, 24 hodinovém režimu.

4. TLAČÍTKO POWER (NAPÁJENÍ)

Stisknutím tohoto tlačítka vypnete nebo zapnete přístroj. Je-li napájení zapnuto, rozsvítí se kontrolka napájení.

5. KONTROLKA TICHÉHO PROVOZU

Vyberete-li funkci TICHÉHO provozu, rozsvítí se příslušná kontrolka.

6. KONTROLKA TURBO PROVOZU

Vyberete-li funkci TURBO provozu, rozsvítí se příslušná kontrolka.

7. KONTROLKA REŽIMU SUŠENÍ OBLEČENÍ

Vyberete-li program SUŠENÍ OBLEČENÍ, rozsvítí se příslušná kontrolka.

8. DISPLEJ ZOBRAZUJÍCÍ STUPEŇ VLHKOSTI

Zobrazuje vlhkost v místnosti (35~95%RH). Stisknutím tlačítka „TIMER“ zobrazíte nastavený čas, po 8 sekundách dojde k návratu do režimu zobrazení vlhkosti v místnosti.

9. KONTROLKA NASTAVENÉ VLHKOSTI

 Nepřetržitě vysušování, 40%, 50%, 60%, 70%

10. INDIKÁTOR ČASU

Stisknutím tohoto tlačítka nastavíte dobu práce (1 - 24 hodin).

11. KONTROLKA NAPÁJENÍ (POWER)

Pokud přístroj pracuje normálně, kontrolka se rozsvítí modře. Kontrolka však bude výstražně BLIKAT v následujících případech:

► Přístroj byl nachýlen (převrácen).

► Ventilátor odstraňuje teplo (po vypnutí napájení bude zařízení dále odstraňovat teplo po dobu 2 minut až do úplného vychladnutí).

12. KONTROLKA PLNÉ VODNÍ NÁDRŽKY

Rozsvítí se ČERVENĚ, je-li nádržka s vodou plná nebo není-li ve správné poloze.

▶▶ 6. OBSLUHA

- ▶ Zapojte přístroj do správné elektrické zásuvky. (Řiďte se štítkem na zadní straně přístroje).
- ▶ Pro zapnutí přístroje stiskněte tlačítko POWER (NAPÁJENÍ) Přístroj začne pracovat v nepřetržitém režimu.
- ▶ Stiskněte tlačítko HUMITIDY (VLHKOST) pro nastavení požadované vlhkosti v místnosti: nepřetržitě vysoušení, 40%, 50%, 60% nebo 70%
- ▶ Stiskněte tlačítko MODE pro výběr rychlosti ventilace, TICHÁ, TURBO nebo VYSOUŠEČ.
- ▶ Stiskněte tlačítko TIMER pro nastavení požadované doby práce přístroje (1~24 hod.).
- ▶ Pro vypnutí přístroje stiskněte opět tlačítko POWER.

⚠ DŮLEŽITÉ!

▶ Přístroj přestane zcela pracovat až 2 minuty po jeho vypnutí. Tato doba je potřebná k vychladnutí topných těles. Během chladnutí bude indikátor napájení výstražně blikat.

NEODPOJUJTE KABEL PŘÍMO ZE ZÁSUVKY ZA ÚČELEM RYCHLÉHO VYPNUTÍ PŘÍSTROJE.

- ▶ Přístroj nepoužívejte bez VZDUCHOVÉHO FILTRU.
- ▶ Z bezpečnostních důvodů je potřeba přístroj po 8 hodinách nepřetržitého provozu vypnout na 2 minuty a poté jej opět zapnout, bez ohledu na to, zda bylo dosaženo nastaveného času. Během přestávky ventilátor stále pracuje a odvádí teplo z přístroje. Pro vypnutí přístroje stiskněte opět tlačítko POWER (nastavený čas bude vymazán). Dojde-li k naplnění nádržky na vodu, bude nastavený čas také smazán. Pokud nebyl nastaven čas, přístroj se automaticky vypne po 24 hodinách.
- ▶ Pokud přístroj pracuje v režimu SUŠENÍ oblečení, musí se nacházet ve vzdálenosti ALESPOŇ 40 CM od jiných předmětů (např. oblečení), přičemž je potřeba se ujistit, zda se do odvodu vzduchu otvoru přístroje nedostane voda. Při volbě minimální vzdálenosti od předmětů ve všech směrech se řiďte následujícím obrázkem. (FIG. 8).
- ▶ Přístroj je vybaven bezpečnostním vypínačem, který jej chrání proti přehřátí. Je-li přístroj nachýlen (převrácen), dojde k jeho automatickému vypnutí. Indikátor POWER (NAPÁJENÍ) se rozsvítí ČERVENĚ a přístroj vydá 3 varovné zvukové signály. Po navrácení přístroje do kolmé polohy stiskněte tlačítko POWER, čímž přístroj opět uvedete do provozu
- ▶ Autodiagnóza: Pokud pokojové čidlo, čidlo vlhkosti nebo nachýlení nefunguje, přístroj vydá 3 varovné zvukové signály, indikátor NAPÁJENÍ se rozsvítí ČERVENĚ a přístroj se VYPNE.

▶▶ 7. ODVÁDĚNÍ VODY

Je-li nádržka na vodu zcela naplněna, přístroj přestane pracovat, přičemž:

- ▶ Se rozsvítí kontrolka  signalizující plnou nádržku na vodu.
- ▶ Zařízení vydá 10 varovných signálů, upozorňujících na stav nádržky. Pro vypnutí varovných zvuků lze stisknout tlačítko POWER, čímž dojde k vypnutí přístroje.

Pro vyprázdnění nádržky postupujte následovně (FIG. 9):

1. Přidržte přístroj jednou rukou, aby byl stabilní.
2. Vyměňte nádržku přímo z přístroje.

3. Uchopte držák nádržky, sejměte víko nádržky a vypustíte vodu.
4. Po vyprázdnění vraťte nádržku na své místo a přesvědčte se, že byla vložena správně - symbol „plná nádržka“ by měl zhasnout a přístroj dále pracovat.

⚠ POZOR: POKUD NEBYLA NÁDRŽKA VLOŽENA SPRÁVNĚ, INDIKÁTOR SIGNALIZUJÍCÍ PLNOU NÁDRŽKU SE ROZSVÍTÍ ČERVENĚ A PŘÍSTROJ BUDE VYDÁVAT SIGNÁLY.

STÁLÉ ODVÁDĚNÍ VODY

Je-li přístroj používán ve velmi vlhkých podmínkách, nádržka bude potřebovat častější vyprazdňování. V tomto případě bude výhodnější nastavit přístroj na režim stálého odvádění vody následujícím způsobem (FIG. 10):

1. Odřežte zásepku stálého odvádění vody v zadní části přístroje.
2. Vyměňte zátku vodní nádržky.
3. Vytáhněte nádržku na vodu, ucpěte vtok uvnitř přístroje zátkou vyjmutou ze stálé výpusti.
4. Vytáhněte nádržku na vodu, ucpěte vtok uvnitř přístroje zátkou vyjmutou ze stálé výpusti.
5. Vodní nádržku ustavte do normální polohy.

⚠ POZOR! HADIČKA NA VYPOUŠTĚNÍ VODY NENÍ STANDARDNÍ SOUČÁSTÍ VYBAVENÍ PŘÍSTROJE.

▶▶ 8. ÚDRŽBA

Před jakoukoli údržbou přístroje nebo jeho čištěním je potřeba jej vypojit z elektrické zásuvky a počkat alespoň hodinu.

ČIŠTĚNÍ KRYTU PŘÍSTROJE

K důkladnému vyčištění krytu přístroje použijte měkký hadřík. V žádném případě nepoužívejte těkavé chemické látky, benzín, detergenty, chemicky ošetřené oblečení nebo jiné čisticí roztoky, které by mohly poškodit kryt přístroje.

ČIŠTĚNÍ FILTRU

Vytáhněte vzduchový filtr, který se nachází v zadní části přístroje (FIG. 11)

U PRACHOVÉHO FILTRU (OMÝVATELNÉHO FILTRU) (FIG. 12):

1. Pro usnadnění čištění filtru použijte vysavač nebo jej lekce oklepejte. Pokud je filtr obzvláště znečištěný, použijte teplou vodu s malým množstvím čisticího prostředku.
2. Před provedením výměny se ujistěte, že filtr je zcela suchý.
3. Filtr nevystavujte slunečnímu záření

U AKTIVNÍHO UHLÍKOVÉHO FILTRU

Tento filtr není omyvatelný. Jeho doba použití je různá a závisí na podmínkách, ve kterých je přístroj používán. Filtr je potřeba pravidelně kontrolovat (cca každých 6 měsíců) a v případě potřeby jej vyměnit.

SKLADOVÁNÍ

Pokud není přístroj delší dobu používán, je potřeba:

- ▶ Vypnout přístroj, vytáhnout napájecí kabel ze zásuvky a očistit jej.
- ▶ Zcela vyprázdnit nádržku s vodou a důkladně ji vytřít.
- ▶ Přístroj přikrýt a skladovat na místě, kde nebude vystaven přímým slunečním paprskům

CS

▶▶ 9. ŘEŠENÍ PROBLÉMŮ

PROBLÉM	MOŽNÁ PŘÍČINA
Přístroj vůbec nefunguje	<ol style="list-style-type: none">1. Nesprávné zapojení do zásuvky2. Nesprávná poloha vodní nádržky, nebo je tato nádržka plná3. Přístroj stojí na nerovném povrchu
Přístroj neplní vysoušecí funkci.	<ol style="list-style-type: none">1. Příliš velké množství prachu na vzduchovém filtru.2. Ucpaný vstup nebo výstup vzduchu.3. Příliš malá vlhkost v místnosti.
Výkon vysoušeče je nevyhovující.	<ol style="list-style-type: none">1. Příliš mnoho otevřených dveří nebo oken.2. Vybavení v místnosti zvyšuje vlhkost vzduchu.
Abnormální hluk motoru.	<ol style="list-style-type: none">1. Zkontrolujte a vyčistěte vzduchový filtr.2. Zkontrolujte, zda přístroj stojí v kolmé poloze na rovném povrchu.
Z přístroje vytéká voda.	<ol style="list-style-type: none">1. Zkontrolujte, zda přístroj není převrácen (nachýlen).2. Zkontrolujte, zda průtok vody v nádržce nebyl ucpán cizím tělesem.
Po vypnutí přístroje stále pracuje motor ventilátoru.	<ol style="list-style-type: none">1. Poté, co přístroj ukončí svou práci, počkejte cca 2 minuty, dokud elektrické topné těleso nebude ochlazeno vnitřním ventilátorem. Jedná se o normální chování přístroje.

Tartalomjegyzék

1...	MŰKÖDÉS
2...	ELHELYEZÉS
3...	HASZNÁLAT ELŐTT
4...	RÉSZ
5...	PROGRAMOZÁS
6...	KEZELÉS
7...	VÍZ ELVEZETÉSE
8...	KARBANTARTÁS
9...	HIBÁK FELDERÍTÉSE

**⚠ AZ ALÁBBI ÚTMUTATÓT FIGYELMESEN OL-
VASSA EL A BERENDEZÉS HASZNÁLATÁNAK
MEGKEZDÉSE ELŐTT.**

**AKIK MÉG NEM ISMERIK E ÚTMUTATÓ TAR-
TALMÁT, NE HASZNÁLJÁK A KÉSZÜLÉKET. AZ
ÚTMUTATÓT BIZTONSÁGOS HELYEN TÁROL-
JA.**

►► 1. MŰKÖDÉS

A szárító készülék kompresszor nélkül működik, mely hűtőközeg nélkül működik. Tulajdonképpen állandó nedves-
ségeltávolítási együttható jellemzi a környezet hőmérsék-
letétől függetlenül. Hatásfoka nagyobb a kompresszoros
készüléknél abban az esetben, ha alacsony, 5°C alatti
hőmérsékleten üzemel.

A szárító készülék működésének lényege az adszorpciós
rotor (vegyileg impregnált forgótárcsa). A nedves külső
levegőt átfűjják a készüléken, ahol érintkezik a rotorral.
A rotoron található vegyszer csapítja ki a levegő ned-
vességtartalmát és a belső fűtőtest kiszárítja azt. A rotor
folyamatosan működik. A fűtőelem távolítja el a nedves-
séget a levegőből. A víz kicsapódik a hőcserélő rendszer-
ben, innen kerül a víztartályba.

► FIG. 1

1. A helyiség nedves levegője
2. Hűtés után visszanyert víz
3. Hőcserélő
4. Levegő nedvességtartalma
5. Abszorpciós rotor
6. Fűtőtest
7. Ventilátor
8. A helyiségbe befűjt száraz levegő
9. Ventilátor
10. A szárított levegőből származó vizet gyűjti a tartály
11. A szárítás során felfogott víz
12. Szárítás utáni levegő

►► 2. ELHELYEZÉS

A nedvesség felesleg az egész házban jelen van. Ezért a
szárítót olyan helyen kell elhelyezni, ahol a nedves leve-
gőt az egész ház légtéréből képes beszívni.

A szárító készülék elhelyezése előtt győződjön meg: a
készülék egyenletes felületen áll és minden oldala felől
legalább 20 cm biztonsági távolság (8") van a szabad le-
vegőáramlás érdekében.

A fűtőtest elősegíti a szárítást. Legalább 40 cm távolság
legyen a légtelenítő nyílás és a ruhadarabok között annak
érdekében, nehogy víz kerüljön a készülékbe és az káro-
sodjon (12. oldal, ábra).

A készülék nyugodtan használható fürdőszobában, pin-
cében, konyhában, nappaliban vagy éppen szekrényben,
stb. (FIG. 2).

►► 3. HASZNÁLAT ELŐTT

⚠ FIGYELEM!

► Az alábbi berendezés lapos, vízszintes felületen hasz-
nálható – így elkerülhető a víz szivárgása. A készüléket
függőlegesen kell felállítani.

► A készülék vegyszert tartalmaz. Az első üzemóra so-
rán a készülék illatot áraszt, de ennek veszélyes követ-
kezményei nincsenek.

► A készülék tartozéka egy fűtőtest, ezért legalább 1
méter távolságot KELL tartani könnyen gyúló anyagoktól.

► A készüléket áramtalanítani kell bármilyen tisztító, kar-
bantartó művelet, áthelyezés előtt. Soha ne kapcsolja ki
a készüléket a hálózati csatlakozó kihúzásával a falból.
Be és kikapcsoláshoz csak a vezérlőpanel kapcsolóját
használja.

► A készülék tartozéka egy biztonsági biztosíték, mely a
készülék megdöntésekor is működésbe lép.

► A tápkábel sérülésekor a cserét szakszervizben vé-
geztesse.

► Semmi esetre sem szabad a légtelenítő nyílást bármi-
féle tárggyal, anyaggal eldugaszolni.

► Ne vigyen semmiféle folyadékot a berendezésbe.

► Semmi szín alatt ne fröcskölje vagy spriccelje a készü-
léket semmiféle folyadékkal.

► Ne használjon rovarölő vagy gyúlékony anyagot a ké-
szülék tisztításához.

► A készülék áthelyezése előtt kapcsolja azt ki, húzza
ki a fali csatlakozót és ürítse ki a víztartályt. A készülék
leállítása kb. 2 percet vesz igénybe, erre az időre szükség
van a fűtőtest lehűléséhez.

► A készüléket mindig válassza le a tápfeszültségről és
bármilyen karbantartási, javítási, áthelyezési vagy tisztítási
művelet előtt várjon legalább egy órát.

► A készüléket nem kezelheti gyermek, önálló cselek-
vésre képtelen személy, aki fizikai vagy lelki állapota mi-
att nem képes segítség nélkül a készüléket működtetni.
Gyermek ne használja játékszerként a berendezést.

A KÉSZÜLÉK NEM HASZNÁLHATÓ AZ ITT LEÍRT KÖRÜLMÉNYEK KÖZEPETTE (FIG. 3):

1. Időjárás viszontosságainak kitéve
2. Víz közelében
3. Sérült, szakadt vagy elvágott kábellel
4. Olyan helyen, ahol kisgyermek felügyelet nélkül vannak
5. Túlterhelt hosszabbítóval
6. Sérült tápkábellel
7. Lejtős vagy egyenetlen talajon
8. Tűzveszélyes helyen vagy nyílt tűz közelében
9. Amikor a készülék vegyi anyagok hatásának van kitéve
10. Amikor idegen test zavart, sérülést okozhat működésében.
11. A készüléket soha ne kezdje egyedül javítani
12. Amikor víz áraszthatja el a készüléket

►► 4. RÉSZ

► FIG. 4

1. Levegő kimeneta
2. Vezérlőpanel

► FIG. 5

1. A készülék fogója
2. Levegőszűrő
3. Víztartály fogója
4. Vízigyűjtő leeresztő
5. Vízigyűjtő fedele
6. Vízigyűjtő tartály
7. Folyamatos vízvezetés leeresztő nyílása
8. Tápkábel

► FIG. 6

1. Porszűrő
2. Aktív szén-sűrő
3. Szűrő rögzítése

►► 5. PROGRAMOZÁS (FIG. 7)

1. MODE NYOMÓGOMB (ÜZEMMÓD)

A gomb lenyomásával lehet beállítani a készülék üzemmódját:

 ALACSONY (CSENDES szűrési mód) – ha a nedvességtartalom:

< a beállított nedvességtartalomnál, ez esetben a készülék ALACSONY ventilátor fordulatszámon működik (fűtés nélkül).

≥ a beállított nedvességtartalomnál, ez esetben a készülék ALACSONY ventilátor fordulatszámon működik (fűtéssel).

 HIGH (TURBO dehumidifying) - ha a nedvességtartalom:

≥ a beállított nedvességtartalomnál, ez esetben a készülék MAGAS ventilátor fordulatszámon működik (FŰTÉSSEL).

< a beállított nedvességtartalomnál, ez esetben a készülék MAGAS ventilátor fordulatszámon működik (fűtés nélkül).



■■■■ SZÁRÍTÓ: ÁLLANDÓAN MŰKÖDIK, ez esetben a készülék MAGAS ventilátor fordulatszámon működik (FŰTÉSSEL).

2. HUMIDITY (NEDVESSÉG) NYOMÓGOMB

Meg kell nyomni a HUMIDITY (NEDVESSÉG) nyomógombot, ezzel állítható be a kívánt nedvességtartalom: folyamatos szárítás, 40%, 50%, 60% vagy 70%. Világít a megfelelő dióda.

Ha a nedvességtartalom beállító gomb nem lett beállítva, abban az esetben a készülék a gyári beállítással, azaz 50% nedvességtartalomra beállítva működik.

3. TIMER GOMB

Nyomja meg a TIMER gombot, ez állítja be a kívánt üzemidőt. A gomb benyomása után a LED jelzi a kiválasztott értéket (1-től 24-ig). Az óraszerkezet indítása után világít a TIMER  és a beállított időt világítja ki a LED 8 másodpercig. Ezt követően a LED kijelző visszatér a helyiség nedvességtartalmának kijelzéséhez. A beállított idő elérését követően a berendezés önműködően kikapcsol. Ha a gombot nem nyomja meg, akkor a készülék folyamatosan, 24 órán át működik.

4. TÁPFESZÜLTSG GOMB (BEKAPCSOL/KIKAPCSOL)

Nyomja meg a gombot a berendezés be vagy kikapcsolásához. Bekapcsolt állapotban a tápfeszültség jelzőlámpa világít.

5. CSENDES ÜZEMMÓD KIJELZŐ LÁMPA

A CSENDES üzem kiválasztásakor a kontrollámpa világít.

6. TURBO ÜZEMMÓD KIJELZŐ LÁMPA

A TURBO üzem kiválasztásakor a kontrollámpa világít.

hu

7. RUHASZÁRÍTÁS ÜZEMMÓD KIJELZŐ LÁMPA

A RUHASZÁRÍTÁS üzem kiválasztásakor a kontrollámpa világít.

8. NEDVESSÉGTARTALOM KIJELZŐ

Jelzi a helyiség mért nedvességtartalmát (35~95%RH). A "TIMER" gomb benyomása az idő beállítását jelenti. 8 másodpercet követően a kijelző ismét a nedvességtartalom értékét jelzi.

9. NEDVESSÉG BEÁLLÍTÁSA ELLENŐRZŐ LÁMPA

 Folyamatos szárítás, 40%, 50%, 60%, 70%

10. IDŐJELZŐ

Meg kell nyomni ezt a gombot, így állítható be a kívánt üzemidő (1 - 24 óra)

11. TÁPFESZÜLTSG ELLENŐRZŐ LÁMPA

Ha a készülék normál üzemmódban működik, a lámpa kék fényel világít. A tápfeszültséget jelző lámpa az alábbi helyzetekben figyelmeztető VILLOGÁSSAL jelez:

► Megváltozott a készülék dőlésszöge

► A ventilátor a meleget fújja ki (tápegység kikapcsolása esetén a készülék további 2 percig hűti önmagát).

12. VÍZTARTÁLY TELÍTETTSÉGÉT JELZŐ LÁMPA

VÖRÖS színnel világít, ha a víztartály megtelik vagy a tartály dőlésszöge nem megfelelő.

►► 6. KEZELÉS

► Megfelelő hálózati csatlakozó aljzatba kösse a készüléket (Nézze meg a készülék névleges adatait tartalmazó táblázatot).

► Nyomja meg a TÁPFESZÜLTSG gombot ezzel kapcsolja be a készüléket. A berendezés folyamatos üzemben működik.

► Nyomja meg a HUMITIDY (NEDVESSÉG) gombot, mellyel beállíthatja a kívánt nedvességtartalom értéket: folyamatos üzem, 40%, 50%, 60% vagy 70%.

► Nyomja meg a MODE gombot, ezzel választ szellőzési sebességet, CSENDES, TURBO vagy SZÁRÍTÓ üzemmód.

► Nyomja meg a TIMER gombot, ezzel állítható be az üzemidő (1~24 óra).

► A készülék kikapcsolásához ismét nyomja meg a TÁPFESZÜLTSG gombot.

⚠ FONTOS!

► A készülék kikapcsolása után a berendezés még legalább 2 percig működik, ennyi idő szükséges a fűtőtest kihűléséhez. A hűtési folyamat során a tápfeszültség lámpa figyelmeztetően villog.

NE HÚZZA KI A FALI DUGASZOLÓ ALJZATBÓL A CSATLAKOZÓT A GYORS LEÁLLÍTÁS ÉRDEKÉBEN

► Ne indítsa el a készüléket a LÉGSZŰRŐ nélkül

► A biztonság érdekében 8 óra folyamatos üzem után legalább 2 percre állítsa le a készüléket. Ezt követően ismét bekapcsolhatja függetlenül attól, hogy a beállított idő letelt-e vagy sem. Az üzemszünet alatt a ventilátor működik, így vezeti el a levegőt a készülékből. A készülék kikapcsolását a POWER gombbal végezze (a beállított időérték törlődik). Ha a víztartály megtelik, a beállított időérték is törlődik. Ha időérték nem lett beállítva, a készülék 24 óra múltán önműködően kikapcsol.

► RUHASZÁRÍTÁS üzemmódban a készülék függőlegesen álljon és távolsága legalább 40 cm legyen a szárított tárgytól (ruhától). Győződjön meg arról, hogy a légtelenítő nyílásba nem került víz. Legyen figyelemmel a használati útmutatóban leírt biztonsági távolságok betartására minden irányban! (FIG. 8).

► A készülék túlmelegedés ellen olvadó biztosítókkal rendelkezik. A készülék megdőlésekor önműködően kikapcsolódik. A TÁPFESZÜLTSG kijelző VÖRÖS színnel világít és háromszoros hangjelzést ad a berendezés nem megfelelő dőlésszög esetén. A készülék helyes visszaállítását követően az ismételt indítás a TÁPFESZÜLTSG gombbal történik.

► Automatikus önvizsgálat: Ha a szobai érzékelő, a nedvesség vagy dőlésérzékelő nem működik, akkor a készülék háromszori hangjelzést ad, a TÁPFESZÜLTSG jelzőlámpa színe VÖRÖS színre vált és a készülék leáll.

►► 7. VÍZ ELVEZETÉSE

Ha avíztartály megtelik, a készülék leáll, de:

► Világít a kijelző, jelzi  a telített víztartályt.

► A készülék tízszeres figyelmeztető hangjelzést ad. A hangjelzés kikapcsolását a TÁPFESZÜLTSG gombbal végezheti, de ez a mozdulat a gépet is kikapcsolja.

A víztartály kiürítéséhez a következőket végezze el (FIG. 9):

1. Fogja meg egyik kezével a készüléket, hogy stabilan álljon.
2. Vegye ki a tartályt a berendezésből.
3. Fogja meg a tartály fogóját, vegye le tetejét és eresze le a vizet.
4. Az üres tartályt tegye vissza helyére és győződjön meg arról, hogy megfelelő pozícióban van. Csak ekkor tűnik el a „tartály megtelt” kijelzés és csak utána indítható el a berendezés.

⚠ FIGYELEM: HA A TARTÁLY NINCS MEGFELELŐ POZÍCIÓBAN, AZ ÉRZÉKELŐ KIJELZŐJE VÖRÖS SZÍNRE VÁLT ÉS A KÉSZÜLÉK HANGJELZÉSEKET AD.

FOLYAMATOS VÍZELVEZETÉS

Ha a légszárító nagyon nedves környezetben működik, a víztartály gyakran megtelik. Ez esetben célszerű a készüléket folyamatos vízvezetés üzemmódban használni. Ehhez a következőket kell tennie (FIG. 10):

1. Vegye le a készülék hátoldalán található folyamatos vízvezető cső sapkáját.
2. Vegye ki a víztartály dugóját.
3. Csatlakoztassa a leeresztő nyílást a 12 mm átmérőjű leeresztő csőhöz. A cső nem standard tartozéka a készüléknek.
4. Vegye ki a víztartályt, dugaszolja be a tartály nyílását az előbb kivett dugóval.
5. Helyezze vissza a víztartályt eredeti helyére.

►► 8. KARBANTARTÁS

Mindig kapcsolja le a készüléket az elektromos hálózatról és legalább egy órán át hagyja állni bármiféle karbantartás, tisztítás megkezdése előtt.

A BERENDEZÉS DOBOZÁNAK TISZTÍTÁSA

Puha törülruhát használjon a sikeres tisztogatáshoz. Semmiféle illékony anyagot, benzint, detergens vegyületet, vegyileg tisztított textíliát vagy más oldószert ne használjon, mert ezek károsíthatják a készüléket.

SZŰRŐ TISZTÍTÁSA

Vegye ki a hátsó falon található szűrőt. (FIG. 11)

PORSZŰRŐ (MOSHATÓ) (FIG. 12):

1. Használjon porszívót vagy öblítse le a szűrőt a könnyebb tisztítás érdekében. Ha a szűrő nagyon elszennyeződött, mossa meg enyhe mosószeres langyos vízben.
2. Győződjön meg arról, hogy a szűrő teljesen száraz – csak utána cserélje.
3. A szűrőt ne tegye ki száradni tűző napfényre.

AKTÍV SZÉNSZŰRŐ

Ez a szűrő nem mosható. Használhatósága időtartama változó, a környezeti feltételek függvénye. Időszakonként ellenőrizze a filtert (kb. fél évente) és szükség szerint cserélje ki.

TÁROLÁS

Ha a készülék használaton kívül van, akkor az alábbiakat kell elvégezni:

- ▶ Kapcsolja ki a készüléket, vegye ki a tápkábelt a fali csatlakozóból.
- ▶ Ürítse ki a víztartályt és törölje teljesen szárazra.
- ▶ Fedje le a készüléket és olyan helyen tárolja, ahol nincs kitéve a nap sugárzásának.

▶▶ 9. HIBÁK FELDERÍTÉSE

PROBLÉMA	LEHETSÉGES OK
A készülék egyáltalán nem működik	<ol style="list-style-type: none"> 1. A hálózati csatlakozás nem megfelelő 2. Helytelen víztartály pozíció vagy megtelt tartály. 3. A készülék nem egyenletes felületen áll
A készülék nem szárít	<ol style="list-style-type: none"> 1. Túl sok por a porszűrőben. 2. Bedugult levegő bemeneti nyílás vagy légtelenítő rés. 3. Nincs elég nedvességtartalma a levegőnek.
A szárítási hatásfok gyenge	<ol style="list-style-type: none"> 1. Túl sok nyitott ajtó-ablak a lakásban 2. A helyiség berendezései nedvességet adnak le a környezetben.
Furcsa zaj a motortérben	<ol style="list-style-type: none"> 1. Ellenőrizze és tisztítsa meg a légszűrőt 2. Ellenőrizze a készülék függőleges pozícióját és az egyenletes talajt.
Víz szivárog a berendezésből	<ol style="list-style-type: none"> 1. Ellenőrizze a készülék dőlését – függőlegesen kell állnia. 2. Ellenőrizze a víztartályt – a víz szabadon áramlása nem lehet gátolva.
A készülék kikapcsolása után is működik a ventilátor	<ol style="list-style-type: none"> 1. A készülék kikapcsolása után várjon legalább 2 percet, annyi időre van szükség a fűtőtest lehűtéséhez – ez normális jelenség a készülék üzemében

Kazalo

1...	SPECIFIKACIJA
2...	LOKACIJA
3...	PRED UPORABO
4...	DELI
5...	PROGRAMIRANJE
6...	UPORABA
7...	ODVAJANJE VODE
8...	VZDRŽEVANJE
9...	ODKRIVANJE OKVAR

⚠ PREDEN ZAČNETE UPORABLJATI NAPRAVO, NATANČNO PREBERITE TA NAVODILA. OSEBE, KI SE NISO SEZNANILE S TEMI NAVODILI, NE BI SMELE UPORABLJATI SUŠILCA. PRIPOROČAMO, DA NAVODILA SHRANJUJETE NA VARNEM MESTU.

▶▶ 1. SPECIFIKACIJA

Ta sušilec nima kompresorja in deluje brez hladilnega sredstva. Odlikuje se po skoraj nespremenljivem kazalcu odstranjevanja vlage, neodvisnem od temperature okolja. V primeru, ko ga uporabljamo pri nizkih temperaturah, in sicer pod 5°C, je učinkovitejši kot sušilci opremljeni s kompresorjem.

Delovanje tega sušilnika je zasnovano na adsorpcijskem rotorju (vrtljni ščit, kemijsko impregniran). Vlažen zrak iz okolja prehaja skozi napravo, kjer pride v stik z rotorjem. Kemijska snov na rotorju odstrani vlago iz zraka in ga segreje s pomočjo notranjih grelnih elementov. Rotor se vrti neprekinjeno. Grelni element odstrani vodo iz njega. Ta voda se utekočinja v sistemu toplotne menjave in se odvaja v posodo.

▶ FIG. 1

1. Vlažen zrak iz prostora
2. Voda dobljena s hlajenjem
3. Toplotni menjalnik
4. Vlaga v zraku
5. Adsorpcijski rotor
6. Grelec
7. Ventilator
8. Suh zrak vpihovan v prostor
9. Ventilator
10. Voda iz osušenega zraka se nabira v posodi
11. Voda, odstranjena v postopku sušenja
12. Osušen zrak

▶▶ 2. LOKACIJA

Prekomerna vlažnost se premika po celi hiši. Zato sušilec namestite tako, da lahko črpa vlažen zrak iz cele hiše.

Med nameščanjem sušilnika preverite, ali stoji na ravnih tleh in ali na vsaki njegovi strani ostane 20 cm (8") prostora, da se zagotovi učinkovit pretok zraka.

Grelec pospešuje postopek sušenja. Razdalja med odprtino za odzračevanje in oblačili mora biti vsaj 40 cm (glej sliko na strani 12), da voda ne pride v napravo in je ne poškoduje.

Naprava se lahko uporablja v kopalnicah, kletih, kuhinjah, dnevnih sobah, omaricah itn. (FIG. 2)

▶▶ 3. PRED UPORABO

⚠ POZOR!

▶ Za preprečevanje iztekanja vode napravo uporabljajte na ravnih, horizontalnih tleh. Naprava mora stati v pokončnem položaju.

▶ Naprava vsebuje kemijsko snov. V obdobju ene ure od zagona bo naprava oddajala vonj, ki ni nevaren.

▶ Naprava je opremljena z grelcem, zato je nujno ohraniti razdaljo vsaj 1 meter do vnetljivih snovi.

▶ Pred prenašanjem naprave ali čiščenjem katerega koli njenega dela jo vedno izklopite iz električnega omrežja. V nobenem primeru za izklop naprave ne iztikajte vtiča iz vtičnice. Za to vedno uporabljajte stikalo na nadzorni ploščici.

▶ Naprava je opremljena z varnostnim stikalom, ki jo izklopi, če se ta med delovanjem nagne.

▶ Če pride do okvare napajalnega kabla, njegovo menjavo mora opraviti pooblaščen predstavnik servisa.

▶ Odzračevalne odprtine v nobenem primeru ne pregrinjajte in ne mašite s kakršnim koli predmetom.

▶ V napravo ne vlivajte nobenih tekočin.

▶ Naprave v nobenem primeru ne polivajte in ne škropite z vodo in drugimi tekočinami.

▶ Za čiščenje naprave ne uporabljajte insekticidov in drugih vnetljivih snovi.

▶ Če želite prenesti napravo, jo najprej izklopite, nato iztaknite vtič iz vtičnice in izpraznite posodo za vodo. Ustavitev delovanja naprave traja okoli 2 minuti, kar je nujno, da se grelci ohladijo.

▶ Pred vsakršnimi vzdrževalnimi deli, prenašanjem ali čiščenjem napravo vedno izključite iz električnega omrežja in počakajte vsaj eno uro.

▶ Te naprave ne bi smeli uporabljati otroci in druge osebe, ki potrebujejo pomoč ali nadzor, če je zaradi svojega fizičnega ali psihičnega stanja niso zmožne uporabljati na varen način. Pazite na to, da se otroci ne igrajo z napravo.

SUŠILCA NE UPORABLJAJTE V NASLEDNJIH OKOLIŠČINAH (FIG. 3):

1. Izpostavljenost slabim vremenskim razmeram
2. V bližini vode
3. Če so napajalni kabel ali drugi vodi poškodovani oziroma prerezani

4. V prostorih, kjer ostanejo majhni otroci brez nadzora
5. V primeru preobremenitve podaljška
6. Če je napajalni kabel poškodovan
7. Na poševnih in neravnih površinah
8. Če obstaja nevarnost požara in v bližini odprtega ognja
9. Če se sušilec lahko poškoduje zaradi navzočnosti kemijskih snovi
10. Če obstaja nevarnost oviranega delovanja zaradi tujkov, ki lahko pridejo v notranjost naprave
11. Naprave ne popravljajte sami
12. Če obstaja nevarnost, da bo naprava polita z vodo

►► 4. DELI

► FIG. 4

1. Odvod zraka
2. Nadzorna plošča

► FIG. 5

1. Ročaj naprave
2. Zračni filter
3. Odtok iz posode
4. Ročaj posode za vodo
5. Pokrov posode za vodo
6. Posoda za vodo
7. Odtočna odprtina za neprekinjeno odvajanje vode
8. Napajalni kabel

► FIG. 6

1. Protiprašni filter
2. Aktivni ogljikov filter
3. Držalo filtra

►► 5. PROGRAMIRANJE (FIG. 7)

1. GUMB MODE (NAČIN)

S pritiskom tega gumba lahko nastavite način delovanja naprave:

 NIZEK (TIHO sušenje) – kadar je vlažnost v prostoru: < od nastavljenega vlažnosti, bo naprava delovala z NIZKO hitrostjo ventilatorja (brez grelca). ≥ od nastavljenega vlažnosti, bo naprava delovala z NIZKO hitrostjo ventilatorja in Z GRELCEM.

 HIGH (TURBO dehumidifying) – kadar je vlažnost v prostoru:

≥ od nastavljenega vlažnosti, bo naprava delovala z VISOKO hitrostjo ventilatorja in Z GRELCEM.

< od nastavljenega vlažnosti, bo naprava delovala z VISOKO hitrostjo ventilatorja (brez grelca).



SUŠILEC: VEDNO VKLOPLJEN, kadar naprava deluje z VISOKO hitrostjo ventilatorja in Z GRELCEM.

2. GUMB HUMIDITY (VLAŽNOST)

Za nastavev zelene vlažnosti v prostoru pritisnite gumb HUMIDITY (VLAŽNOST): neprekinjeno sušenje, 40%, 50%, 60% ali 70%. Prižgala se bo ustrezna dioda.

Če zelene vlažnosti ne nastavite z gumbom, bo naprava delovala s prednastavljeno vlažnostjo, ki znaša 50%.

3. GUMB TIMER

Za nastavev časa delovanja pritisnite gumb TIMER. Ko pritisnete ta gumb, bo zaslon led prikazal izbrano

vrednost (od 1 do 24). Po zagonu ure se bo prižgal simbol TIMER , na zaslonu LED pa se bo za 8 sekund prikazal nastavljeni čas. Nato bo zaslon LED ponovno prikazal vlažnost v prostoru. Po poteku nastavljenega časa se bo naprava samodejno izklopila. Če gumba ure ne pritisnete, bo naprava neprekinjeno delovala 24 ur.

4. GUMB VKLOP/IZKLOP

Pritisnite ta gumb za vklop oz. izklop naprave. Ko je naprava vklopljena, se bo prižgala kontrolna lučka napajanja.

5. KONTROLNA LUČKA TIHEGA NAČINA DELOVANJA

Ko izberete možnost TIHEGA delovanja, se prižge ta kontrolna lučka.

6. KONTROLNA LUČKA TURBO NAČINA DELOVANJA

Ko izberete možnost delovanja v TURBO načinu, se prižge ta kontrolna lučka.

7. KONTROLNA LUČKA SUŠILCA ZA OBLEKE

Ko izberete možnost delovanja v načinu SUŠENJA OBLEK, se prižge ta kontrolna lučka.

8. KAZALEC NIVOJA VLAŽNOSTI

Prikazuje vlažnost v prostoru (35 ~ 95% RH). Ko pritisnete gumb »TIMER«, se bo prikazal nastavljeni čas. Po 8 sekundah se bo na zaslonu ponovno prikazala vlažnost v prostoru.

9. KONTROLNA LUČKA NASTAVITVE VLAŽNOSTI

 neprekinjeno sušenje, 40%, 50%, 60%, 70%

10. KAZALEC ČASA

Pritisnite ta gumb, če želite nastaviti čas delovanja (od 1 do 24 ur).

11. KONTROLNA LUČKA NAPAJANJA

Kadar naprava deluje normalno, lučka sveti zeleno. Lučka napajanja bo opozorilno UTRIPALA v naslednjih okoliščinah:

- Naprava je bila nagnjena.
- Ventilator oddaja toploto (po izklopu napajanja, bo naprava še naprej 2 minuti oddajala toploto, preden se popolnoma ohladi).

12. KONTROLNA LUČKA POLNE POSODE ZA VODO

Sveti RDEČE, ko je posoda za vodo polna oz. ko je v nepravilnem položaju.

►► 6. UPORABA

► Napravo priključite na ustrezno električno vtičnico. (Prosimo, preverite podatke na podatkovni ploščici, ki se nahaja na zadnji strani naprave).

► Za zagon naprave pritisnite gumb za VKLOP/IZKLOP. Naprava bo začela delovati v neprekinjenem načinu.

► Za nastavev zelene vlažnosti v prostoru pritisnite gumb HUMIDITY (VLAŽNOST): neprekinjeno sušenje, 40%, 50%, 60% ali 70%.

► Za nastavev zelene hitrosti ventilatorja oz. načina TIHO, TURBO sli SUŠENJE pritisnite gumb MODE.

► Za nastavev zelenega časa delovanja (od 1 do 24 ur) pritisnite gumb TIMER.

- ▶ Za izklop naprave ponovno pritisnite gumb ON/OFF.

POMEMBNO!

▶ Ko izklopite napravo, se bo ta popolnoma ustavila po poteku 2 minut, kar omogoča, da se grelci ohladijo. Dokler se grelci ne ohladijo, bo kazalec napajanja opozorilno utripal.

NIKOLI NE IZTIKAJTE VTIČA IZ ELEKTRIČNE VTIČNICE ZA HITER IZKLOP NAPRAVE.

▶ Nikoli ne uporabljajte naprave brez ZRAČNEGA FILTRA.

▶ Zaradi varnostnih razlogov, če grelec deluje neprekinjeno 7 ur, ga izklopite za 2 minuti, nato pa ga ponovno vklopite ne glede na to, ali je nastavljeni čas potekel ali ne. Med premorom ventilator še vedno deluje in odvaja toploto iz naprave. Za izklop naprave pritisnite gumb POWER (nastavljeni čas bo izbrisan). Nastavljeni čas se izbriše tudi, ko je posoda za vodo polna. Če čas ni bil nastavljen, se bo naprava samodejno izklopila po poteku 24 ur.

▶ Med delovanjem v načinu SUŠENJA oblačil mora naprava ohranjati razdaljo VSAJ 40 CM do drugih predmetov (npr. oblačil); potrebno je tudi zagotoviti, da v odprtino za odzračevanje ne pride voda. Glede najmanjše razdalje na vsaki strani se sklicujte na spodnjo sliko (FIG. 8).

▶ Ta naprava je opremljena z varnostnim stikalom, ki jo ščiti pred pregrevanjem. Ko je naprava nagnjena, se samodejno izklopi. Kazalec NAPAANJA se zasveti RDEČE in naprava trikrat odda opozorilni zvočni signal. Ko se naprava vrne v navpični položaj, za njen zagon ponovno pritisnite gumb za VKLOP/IZKLOP.

▶ Avtodiagnoza: Če sobno tipalo, tipalo vlažnosti ali tipalo nagiba ne delujejo, odda naprava tri opozorilne zvočne signale, kazalec NAPAANJA spremeni barvo na RDEČO in se naprava IZKLOPI.

▶▶ ODVAJANJE VODE

Ko je posoda za vodo polna, naprava neha delovati, pri čemer:

- ▶ Se prižge kazalec  ki pomeni, da je posoda polna.
- ▶ Odda naprava 10 opozorilnih zvočnih signalov. Če želite izklopiti opozorilne zvočne signale, lahko pritisnete gumb za VKLOP/IZKLOP, da izklopite napravo.

Za izpraznitev posode sledite spodnjemu postopku (FIG. 9):

1. Z eno roko primite napravo, da zagotovite njeno stabilnost.
2. Posodo potegnite ven neposredno iz naprave.
3. Primite ročaj posode za vodo, snemite pokrov posode in jo izpraznite.
4. Ko posodo izpraznite, jo ponovno vstavite na njeno mesto in preverite, ali je pravilno nameščena in ali se je simbol »polna posoda za vodo« ugasnil, da se lahko sušilec ponovno zažene.

POZOR: ČE POSODA ZA VODO NI PRAVILNO NAMEŠČENA, KAZALEC POLNE POSODE SPREMENI BARVO NA RDEČO IN NAPRAVA ZAČNE ODDAJATI ZVOČNE SIGNALE.

NEPREKINJENO ODVAJANJE VODE

Kadar sušilec deluje v zelo vlažnem okolju, je potrebno posodo za vodo pogosteje prazniti. V takem primeru je koristno nastaviti način neprekinjenega odvajanja vode v skladu s spodaj opisanim postopkom (FIG. 10):

1. Odrežite čep za neprekinjeno odvajanje vode, ki se nahaja na zadnji strani naprave.
2. Potegnite ven zamašek posode za vodo.
3. Odtočno odprtino priključite na vodno cev s premerom 12 mm. * POZOR: Vodna cev ni priložena napravi.
4. Odstranite posodo za vodo, zamažite polnilno odprtino znotraj naprave z zamaškom, ki ste ga odstranili iz odtočne odprtine.
5. Posodo za vodo vstavite na običajno mesto.

▶▶ 8. VZDRŽEVANJE

Pred vsakršnimi vzdrževalnimi deli ali čiščenjem napravo vedno izključite iz električnega omrežja in počakajte vsaj eno uro.

ČIŠČENJE OHIŠJA NAPRAVE

Za učinkovito čiščenje naprave uporabite mehko krpo. V nobenem primeru ne uporabljajte hlapnih kemijskih snovi, bencina, detergentov, kemijsko obdelanih oblačil in drugih čistilnih raztopin, saj lahko poškodujejo ohišje.

ČIŠČENJE FILTRA

Potegnite ven zračni filter, ki se nahaja na zadnji strani naprave. (FIG. 11)

PROTIPRAŠNI (PRALNI) FILTER (FIG. 12):

1. Uporabite sesalnik ali nekajkrat narahlo udarite po filtru, da olajšate njegovo čiščenje. Če je filter zelo umazan, uporabite toplo vodo z malo čistilnega sredstva.
2. Preden zamenjate filter, preverite, ali je popolnoma suh.
3. Filtra ne izpostavljajte delovanju sončnih žarkov.

AKTIVNI OGLJIKOV FILTER

Ta filter ni pralen. Njegova življenjska doba je lahko različna glede na pogoje v okolju, v katerem uporabljate napravo. Potrebno je občasno pregledati filter (približno vsakih 6 mesecev) in ga po potrebi zamenjati.

SHRANJEVANJE

Če naprave dalj časa ne uporabljate, sledite spodnjemu postopku:

- ▶ Izklopite napravo, izključite napajalni kabel iz vtičnice in ga očistite.
- ▶ Popolnoma izpraznite in obrišite posodo za vodo.
- ▶ Napravo pogrnite in shranjujte v mestu, kjer ne bo izpostavljena sončnim žarkom.

►► 9. ODKRIVANJE OKVAR

TEŽAVA	MOŽEN VZROK
Naprava sploh ne dela	<ol style="list-style-type: none">1. Nepravilen priključek na električno omrežje2. Nepravilno nameščena ali polna posoda za vodo3. Naprava stoji na neravnih tleh
Naprava ne suši	<ol style="list-style-type: none">1. Preveč prahu na zračnem filtru.2. Zamašen dovod zraka ali odzračevalna odprtina.3. Prenizka vlažnost v prostoru.
Zmogljivost sušilca ni zadovoljiva	<ol style="list-style-type: none">1. Preveč odprtih vrat in oken.2. Oprema, ki se nahaja v prostoru, povzroča povečano vlažnost.
Motor oddaja neobičajne zvoke	<ol style="list-style-type: none">1. Preverite in očistite zračni filter.2. Preverite, ali naprava stoji navpično in na ravnih tleh.
Iz naprave izteka voda	<ol style="list-style-type: none">1. Preverite, ali naprava ni nagnjena.2. Preverite, ali pretoka vode v posodi ne ovira noben tuj predmet.
Po izklopu naprave motor ventilatorja še vedno dela	<ol style="list-style-type: none">1. Po ustavitvi naprave je treba počakati okoli 2 minuti, da notranji ventilator ohladi električni grelec. – To je normalen način, kako naprava deluje.

Sadržaj

1...	DJELOVANJE
2...	SMJEŠTANJE UREĐAJA
3...	PRIJE POČETKA KORIŠTENJA
4...	DIJELOVI
5...	PROGRAMIRANJE
6...	RUKOVANJE
7...	ODVOĐENJE VODE
8...	ODRŽAVANJE
9...	DETEKTIRANJE KVAROVA

⚠ PRIJE POČETKA KORIŠTENJA UREĐAJA, TREBA PAŽLJIVO PROČITATI OVE UPUTE ZA KORIŠTENJE.

OSOBE KOJE NISU UPOZNATE S OVIM UPUTAMA, NE BI SMJELE KORISTITI UREĐAJ. PREPORUČUJEMO DA OVE UPUTE ZA KORIŠTENJE ČUVATE NA SIGURNOM MJESTU.

▶▶ 1. DJELOVANJE

Ovaj sušač radi bez kompresora i bez rashladnog sredstva. Odlikuje se gotovo konstantnim odvođenjem vode iz zraka, bez obzira na temperaturu okoline. Učinkovitiji je nego sušači s kompresorom kad se koriste na niskim temperaturama tj. ispod 5°C.

Rad ovog sušača temelji se na korištenju apsorpcijskog rotora (kemijski impregnirani rotirajući disk). Vlažni vanjski zrak duva se kroz uređaj, gdje dolazi do kontakta zraka s rotorom. Kemijska tvar na rotoru preuzima vlagu iz zraka i grije ga na unutrašnjim elementima za grijanje. Rotor se stalno vrti, a elementi za grijanje uklonjaju vodu iz zraka. Ova voda se kondenzira u sustavu prijenosa topline i ispušta u spremnik vode.

▶ FIG. 1

1. Vlažni zrak u prostoriji
2. Izdvojena voda nakon hlađenja
3. Izmjenjivač topline
4. Vlaga u zraku
5. Apsorpcijski rotor
6. Grijač
7. Ventilator
8. Suhi zrak duva se u prostoriju
9. Ventilator
10. Voda iz sušenog zraka sakuplja se u spremniku vode
11. Izdvojena voda u procesu sušenja
12. Zrak nakon sušenja

▶▶ 2. SMJEŠTANJE UREĐAJA

Vlage premješta se po cijeloj kući, pa zato sušač treba postaviti na odgovarajuće mjesto, kako bi se vlažni zrak prikupljao iz svih dijelova kuće.

Pri određivanju položaja sušača, treba obezbijediti da je isti smješten na ravnu površinu i da sa svake strani uređaja ima prostora od najmanje 20 cm (8") kako bi se omogućila učinkovita cirkulacija zraka.

Grijač pomaže proces sušenja. Treba se obezbijediti

barem 40 cm razmaka između otvora za provjetranje i odjeće (vidi sliku na strani 12) radi onemogućavanja ulaska vode u uređaj i uzrokovatnje oštećenja.

Uređaj se može koristiti u: kupaonici podrumu kuhinja dnevnom boravku komodi, itd. (FIG. 2).

▶▶ 3. PRIJE POČETKA KORIŠTENJA

⚠ UPOZORENJA!

▶ Ovaj uređaj treba koristiti na ravnoj vodoravnoj površinu, kako bi se spriječio curenje vode. Uređaj treba biti u vertikalnom položaju.

▶ Uređaj sadrži kemijske tvari. Tijekom prvih sat vremena rada, iz uređaja će se širiti specifičan miris, ali bez opasnih posljedica.

▶ Uređaj je opremljen grijačem, pa zato TREBA biti udaljen minimalno 1 metar od zapaljivih tvari.

▶ Uređaj treba isključiti s napajanja prije čišćenja bilo kojeg njegovog dijela ili prije premještanja ili popravke uređaja. Ni pod kojim okolnostima nije dozvoljeno isključivati uređaj, izravno povlačeći utikač iz utičnice. Uvijek treba najprije isključiti prekidačem na kontrolnoj ploči, a zatim isključiti iz mreže.

▶ Uređaj je opremljen sigurnosnim prekidačem koji ga isključuje kad je uređaj naget tijekom rada.

▶ Ako je priključni kabel oštećen, njegovu zamjenu treba izvršiti ovlaštenu servis zastupnika.

▶ Ni u kojem slučaju se ne smije blokirati ili začepiti otvore za zrak bilo kakvim predmetima.

▶ Ne dosipati bilo kakvu tekućinu u uređaj.

▶ Ni u kom slučaju uređaj se nesmiije polivati ni prskati vodom ili drugim tekućinama ili sprejevima.

▶ Ne koristiti insekticide za prskanje po uređaju ni druge zapaljive tvari za čišćenje uređaja.

▶ Prije premještanja, uređaj treba najprije isključiti prekidačem, a zatim utikač isključiti s napajanja, a zatim iprazniti tispemnik za vodu. Zaustavljanje uređaja treba da traje najmanje 2 minute, kako bi se ohladili grijači.

▶ Prije bilo kakvih radova na održavanju, premještanju ili čišćenju uređaja, treba uređaj obavezno isključiti, zatim izvući kabel iz utičnice i pričekati najmanje sat vremena.

▶ Ovaj uređaj nije namijenjen za uporabu od strane djece ili drugih osoba kojima je potrebna pomoć ili nadzor, jer ga oni nisu u mogućnosti koristiti na siguran način zbog svoga fizičkog ili mentalnog zdravlja. Imajte na umu da se djeca ne smiju igrati s uređajem.

NEMOJTE KORISTITI SUŠAČ U SLJEDEĆEIM UVJETIMA (FIG. 3):

1. Izlaganje na nepovoljne vremenske uvjete
2. U blizine vode
3. Kada je kabel napajanja ili provodnik struje oštećen
4. Na mjestu gdje borave deca bez osbeze za nadzor
5. U slučaju preopterećenja produžnog kabla
6. Ako je kabel napajanja oštećen
7. Na kosim i neravnim površinama
8. Ako postoji opasnost od požara ili blizu otvorene vatre
9. Kada sušač može biti oštećen kemijskim tvarima
10. Kada postoji opasnost zbog smetnje stranih tijela
11. Uređaj nije dozvoljeno popravljati samostalno
12. Kada postoji opasnost od polijevanja uređaja vodom

►► 4. DIJELOVI

► FIG. 4

1. Izlaz zraka
2. Panel upravljanja

► FIG. 5

1. Ručka uređaja
2. Filter zraka
3. Ručka spremnika vode
4. Ispust vode
5. Poklopac spremnika vode
6. Spremnik vode
7. Ispusni otvor za konstantni odvod vode
8. Kabel napajanja

► FIG. 6

1. Filter za prašinu
2. Filter s aktivnim ugljem
3. Pričvršćivanje filtra

►► 5. PROGRAMIRANJE (FIG. 7)

1. TIPKA MODE (NAČIN RADA)

Kada pritisnete ovu tipku za podešavanje načina rada:

 NISKI (TIHO sušenje) – kada je vlažnost u prostoriji: < od postavljene vlažnosti, uređaj će raditi s NISKOM brzinom ventilatora (bez grijača).

≥ od postavljene vlažnosti, uređaj će raditi na NISKOJ brzini ventilatora i s GRIJAČOM

 HIGH (TURBO dehumidifying) - kad je vlažnost u prostoriji:

≥ od postavljene vlažnosti, uređaj će raditi VELIKOM brzinom ventilatora i s GRIJAČOM.

< od postavljene vlažnosti, uređaj će raditi VELIKOM brzinom ventilatora (bez grijača).



SUŠAČ: UVIJEK UKLJUČEN kada uređaj radi VELIKOM brzinom ventilatora i sa GRIJAČEM

2. TIPKA HUMIDITY (VLAŽNOST)

Za postavljanje potrebne vlažnosti u prostoriji, treba pritisnuti HUMITIDY (VLAŽNOST): kontinuirano odvođenje, 40%, 50%, 60% ili 70%. Odgovarajuća LED dioda tada svijetli.

Ako tipka vlažnost nije postavljena, uređaj će raditi s 50% prethodno postavljene vlažnosti.

3. TIPKA TIMER

Pritisnite tipku TIMER da postavite željeno vrijeme rada. Kada pritisnete tu tipku, na displeju LED diode će se prikazati vrijednost koje je izabrana (od 1 do 24). Nakon što je sat pokrenut, simbol TIMER  će se upaliti i vrijeme postavke će biti prikazano na displeju LED dioda kroz 8 sekundi. Zatim se na displeju LED diode pokazuje vlažnost u prostoriji. Kada istekne određeno vrijeme, uređaj se automatski isključuje. Ako tipku TIMER ne pritisnete, uređaj će raditi neprekidno kroz 24 sata.

4. TIPKA NAPAJANJA (UKLJ./ISKLJ.)

Pritisnite ovu tipku za uključivanje ili isključivanje uređaja. Kada je napajanje uključeno, kontrolna lampa napajanje svijetli.

5. KONTROLNA LAMPICA NAČINA TIHOG RADA

U slučaju izbora funkcije TIHOG načina rada, svijetli kontrolna lampica.

6. KONTROLNA LAMPICA NAČINA RADA TURBO

U slučaju izbora funkcije načina rada TURBO, svijetli se kontrolna lampica TURBO

7. KONTROLNA LAMPICA RADA SUŠILICE ODJEĆE

U slučaju izbora programa za SUŠENJE ODJEĆE, svijetli se kontrolna lampica.

8. DISPLEJ STUPNJA VLAŽNOSTI

Pokazuje vlažnosti u prostoriji (35 ~ 95% RH). Pritiskom na tipku „TIMER“ pokazati će vrijeme postavljanja. Nakon 8 sekundi pojaviti će se prikazivanje vlažnosti u prostoriji

9. KONTROLNA LAMPICA POSTAVLJANJA VLAŽNOSTI

 kontinuirano sušenje, 40%, 50%, 60%, 70%

10. POKAZIVAČ VREMENA

Treba pritisnuti tipku za postavljanje sati rada (1 do 24 sati)

11. KONTROLNA LAMPICA NAPAJANJA

Kada uređaj radi normalno, lampica svijetli na plavo. Lampica koja signalizira napajanja će TREPTATI upozoravajuće u sljedećim uvjetima:

► Uređaj je nagnut.

► Ventilatora uklanja toplinu (kad se isključi napajanje, uređaj će nastaviti uklanjati toplinu kroz 2 minute dok se potpuno neohladi).

12. KONTROLNA LAMPICA PUNOG SPREMNIKA VODE

Pali se na CRVENO, kada je spremnik vode pun ili ako je spremnik u nepravilnom položaju

►► 6. RUKOVANJE

► Priključiti uređaj na odgovarajuću utičnicu napajanja. (Molimo pogledajte na nazivnoj pločici na stražnjoj strani uređaja)

► Pritisnite na tipku napajanje radi uključenja uređaja. Uređaj će početi raditi u kontinuiranom statusu.

► Pritisnite tipku HUMITIDY (vlažnosti) za postavljanje

potrebne vlažnosti u prostoriji: kontinuirano odvođnje, 40%, 50%, 60% ili 70%.

- ▶ Pritisnite tipku MODE za odabir brzine ventilacije, TIHA, ili TURBO ili SUŠAČ
- ▶ Pritisnite tipku TIMER za postavljanja potrebnog vremena rada (1 ~ 24 sati.).
- ▶ Za isključivanje uređaja pritisnite ponovno tipku NAPAANJE (POWER).

⚠ VAŽNO!

▶ Nakon isključivanja uređaja, uređaj će prestati raditi u potpunosti tek nakon 2 minute, kako bi se omogućilo hlađenje grijača. Tijekom hlađenja, indikator napajanja treperi upozoravajuće.

NE IZVLAČITI UTIKAČ IZ MREŽNE UTIKAČICE KAKO BI SE BRZO ISKLJUČIO UREĐAJ S NAPAANJA

- ▶ Nemojte koristiti uređaj bez FILTERA ZRAKA.
- ▶ Radi sigurnosti, treba grijač isključiti kroz 2 minute nakon 8 sati neprekidnog rada, zatim ga treba ponovno uključiti, bez obzira je li postavljeno vrijeme postignuto ili nije. Tijekom pauze, ventilator i dalje radi i tako odvodi toplinu iz uređaja. Za isključivanje pritisnite tipku napajanja POWER (postavljeno vrijeme će biti izbrisano.) Kada je spremnik za vodu pun, postavljeno vrijeme također će biti izbrisano. Ako vrijeme nije bilo postavljeno, uređaj se automatski isključuje nakon 24 sata.
- ▶ Kada koristite način rada SUŠENJE, uređaj bi trebao biti smješten najmanje 40 cm od drugih predmeta (npr. odjeća), ali treba sigurati da u otvor za odvod zraka ne može doći voda. Molimo, pogledajte na slici ispod, koje su minimalne udaljenosti u svakom smjeru. (FIG. 8).
- ▶ Ovaj uređaj je opremljen sigurnosnim prekidačem kako bi bio zaštićen od pregrijavanja. U slučaju naginjanja uređaja, uređaj se automatski isključuje. Indikator NAPAANJA pocrveni i uređaj će emitirati tri puta ton upozorenja. Nakon vraćanja uređaja u uspravni položaj, treba pritisnuti na tipku NAPAANJE za ponovno pokretanje.
- ▶ Samodijagnoziranje: Ako sobni senzor, senzor vlage ili senzor nagiba ne radi, uređaj će emitirati tri puta signal upozorenja, indikator NAPAANJA promijeni boju na CRVENU i uređaj se ISKLJUČUJE.

▶▶ 7. ODVOĐENJE VODE

Kada je spremnik vode napunjen, uređaj prestaje raditi i pri tome:

- ▶ Svijetli ovakav znak  signalizacije da je spremnik pun vode
- ▶ Uređaj daje 10 upozoravajućih zvučnih signala. Za isključivanje takvih upozoravajućih zvučnih signala treba pritisnuti na tipku NAPAANJE, što dovodi do isključivanja uređaja.

Za pražnjenje spremnika treba napraviti slijedeće aktivnosti (FIG. 9):

1. Pridržati uređaja jednom rukom tako da stoji stabilno.
2. Izvaditi spremnik vode iz uređaja.
3. Uхватiti za ručku spremnika, skinuti poklopac spremnika i izliti vodu.
4. Nakon pražnjenja spremnika, treba ga ponovo

smjestiti na njegovo mjesto i provjeriti da je spremnik pravilno smješten, da je znak "PUN SPREMNIK VODE" nestao, a sušač počeo ponovo raditi.

⚠ NAPOMENA: AKO SPREMNIK VODE NIJE POSTAVLJEN U PRAVILNU POZICIJU, SENZOR SIGNALIZIRA DA JE SPREMNIK PUN I SIGNAL SVIJETLI NA CRVENO, A UREĐAJ ĆE DAVATI ZVUČNE SIGNALE.

KONTINUIRANO ODVOĐENJE VODE

Kada sušač radi u uvjetima vrlo visoke vlažnosti, spremnik za vodu će zahtijevati češće pražnjenje vode. U tom slučaju bi bilo prikladnije postavite uređaj u način rada kontinuirano odvođnje vode i to na sljedeći način (FIG. 10):

1. Odrezati poklopac za stalni odvod vode na stražnjoj strani uređaja.
2. Skinuti sa spremnika za vodu čep za stalni ispušt.
3. Spojiti ispusni otvor cijevčicom promjera 12mm
* NAPOMENA! Cijevčica nije sastavni dio standardne opreme uređaja
4. Povuci vani spremnik za vodu, pa iznutra začepiti izljev čepom za stalni ispušt
5. Postaviti spremnik vode u odgovarajući položaj

▶▶ 8. ODRŽAVANJE

Treba uvijek isključiti uređaj, izvući utikač iz utičnice i pričekati najmanje sat vremena, prije obavljanja bilo kakvog održavanja ili čišćenja.

ČIŠĆENJE KUĆIŠTA UREĐAJA

Treba koristite meku krpnu za temeljito čišćenje kućišta uređaja. Ni u kom slučaju se ne smije koristite hlapljive kemikalije, benzin, deterdžente, odjeću koja je bila podvrgnuta kemijskom tretmanu ili druge otopina za čišćenje, jer mogu dovesti do oštećenja kućišta.

ČIŠĆENJE FILTERA

Treba izvući filter zraka koji se nalazi na stražnjem dijelu uređaj. (FIG. 11)

ČIŠĆENJE FILTERA

Treba izvaditi filter zraka koji se nalazi na stražnjoj strani uređaja.

FILTAR ZA PRAŠINU (MOŽE SE PRATI) (FIG. 12):

1. Treba koristiti usisivač za prašinu ili filter lagano istresti kako bi se olakšalo njegovo čišćenje. Ako je filter jako prljav, treba ga oprati toplom vodom s malom količinom sredstva za čišćenje.
2. Treba provjeriti je li filter potpuno osušen prije njegove zamjene.
3. Filter ne smije biti neposredno izložen suncu.

FILER S AKTIVNI UGLJENOM

Ovaj filter se ne pere. Njegov životni vijek je promjenjiv i ovisi o okruženju u kojem se uređaj koristi. Periodički treba obavljati pregled filtera (otprilike svakih 6 mjeseci) i zamijeniti ih ako je potrebno.

SKLADIŠTENJE

Ako se uređaj ne koristi duže vrijeme, treba:

- ▶ Isključiti uređaj, izvadite utikač priključnog kabla iz gnijezda utičnice i očistite ga
- ▶ Potpuno isprazniti spremnik vode i temeljito ga obrisati.
- ▶ Prekriti uređaj da se ne prlja i pohraniti na mjestu gdje nije direktno izložen zrakama sunca

▶▶ 9. DETEKTIRANJE KVAROVA

PROBLEM	MOGUĆI UZROK
Uređaj uopće ne radi	<ol style="list-style-type: none">1. Nepravilno priključivanje na izvor napajanja2. Nepravilan položaj spremnika za vodu ili je spremnik pun3. Uređaj stoji na neravnoj površini.
Uređaj ne suši zrak	<ol style="list-style-type: none">1. Previše prašine na filteru zraka2. Začepljen izlaz zraka ili odušak.3. Niska razina vlage u prostoriji.
Učinkovitost sušača nije dobra	<ol style="list-style-type: none">1. Previše otvorena vrata i prozori.2. Neka oprema koja se nalazi u prostoriji povećava vlažnost.
Nenormalna buke motora	<ol style="list-style-type: none">1. Provjeriti i očistiti filter zraka.2. Provjerite je li uređaj stoji uspravno i na ravnoj površini..
Iz uređaja curi voda	<ol style="list-style-type: none">1. Provjerite da uređaj nije nagnut.2. Provjerite da nije protok vode u spremnik blokiran od strane nekog stranog tijela
Nakon isključivanja motora, ventilator i dalje radi	<ol style="list-style-type: none">1. Nakon zaustavljanja rada uređaja, treba pričekati oko 2 minute dok unutarnji ventilator ohladi električni grijač. - To je normalan način rada uređaja

hr

Turinys

1...	VEIKIMAS
2...	VIETA PRIETAISUI
3...	PRIEŠ NAUDOJIMĄ
4...	DALYS
5...	PROGRAMAVIMAS
6...	NAUDOJIMASIS PRIETAISU
7...	VANDENS IŠLEIDIMAS
8...	PRIEŽIŪRA
9...	GEDIMŲ PRIEŽASTYS

⚠ PRIEŠ PRADEDANT NAUDOTIS PRIETAISU, REIKIA ATIDŽIAI PERSKAITYTI ŠIĄ INSTRUKCIJĄ. ASMENYS, NESUSIPAŽINĘ SU ŠIA INSTRUKCIJA, NEGALI NAUDOTIS SAUSINTUVU. REKOMENDUOJAME LAIKYTI INSTRUKCIJĄ SAUGIOJE VIETOJE.

▶▶ 1. VEIKIMAS

Tai yra oro sausintuvas be kompresoriaus, kuris veikia be šaldymo reagento. Prietaisas turi beveik pastovų vandens šalinimo rodiklį, nepriklausomai nuo aplinkos temperatūros. Jis yra našesnis už sausintuvus su kompresoriumi, jeigu prietaisą naudojate žemesnėje, t.y. žemiau nei 5°C, temperatūroje.

Šio sausintuvo veikimas remiasi absorbcinio rotorius principu (besisukantis diskas, impregnuotas chemiškai). Drėgnas oras iš patalpos yra pučiamas per prietaisą, kuriame liečia rotorijų. Cheminė medžiaga, esanti ant rotoriaus, pašalina iš oro drėgmę, oras yra pašildomas vidinio šildymo elemento dėka. Rotorius nuolat sukasi. Šildymo elementas iš jo pašalina vandenį, kuris kondensuojasi šilumos mainų sistemoje ir yra nuleidžiamas į talpą.

▶ FIG. 1

1. Drėgnas patalpos oras
2. Po atvėsinimo gautas vanduo
3. Šilumokaitis
4. Oro drėgmė
5. Absorbcinis rotorius
6. Šildymo elementas
7. Ventilatorius
8. Sausas oras, išpučiamas į patalpą
9. Ventilatorius
10. Iš nusausinto oro gautas vanduo renkamas talpoje
11. Sausinimo metu gautas vanduo
12. Nusausintas oras

▶▶ 2. VIETA PRIETAISUI

Drėgmės perteklius keliauja po visą namą, todėl sausintuvą reikia pastatyti tokioje vietoje, kur jis galėtų rinkti drėgną orą iš viso namo.

Parenkant vietą prietaisui, reikia įsitikinti, kad jis yra pastatytas ant lygaus pagrindo bei kad iš kiekvienos jo pusės yra išlaikytas mažiausiai 20 cm (8") atstumas nuo

kitų daiktų, taip užtikrinant efektyvų oro srauto judėjimą. Šildymo elementas padeda džiovinimo proceso metu. Reikia išlaikyti mažiausiai 40 cm tarpą tarp oro išleidimo angos ir drabužių (žr. pav. 12 psl.) tam, kad vanduo nepatektų į prietaisą ir būtų išvengta jo gedimų. Prietaisą galima naudoti voniose, rūsiuose, virtuvėse, svečių kambariuose, spintelėse ir pan. (FIG. 2).

▶▶ 3. PRIEŠ NAUDOJIMĄ

⚠ DĖMESIO!

▶ Šiuo prietaisu naudokitės ant lygaus horizontalaus pagrindo tam, kad iš jo netekėtų vanduo. Prietaisas turi stovėti vertikaloje padėtyje.

▶ Prietaiso sudėtyje yra cheminė medžiaga. Per pirmą darbo valandą prietaisas skleis kvapą, tai yra normalus procesas.

▶ Prietaisas turi šildymo elementą, todėl BŪTINA išlaikyti mažiausiai 1 metro atstumą nuo degių medžiagų.

▶ Prieš bet kokios prietaiso dalies valymą arba jo pernešimą reikia sausintuvą išjungti iš elektros tinklo. Jokiu būdu negalima išjungti prietaiso, tiesiogiai ištraukiant kištuką iš elektros tinklo. Visuomet būtina išjungti jungiklį, esantį ant valdymo skydo.

▶ Prietaisas turi automatinį saugos išjungiklį, kuris išjungs prietaisą, jeigu darbo metu sausintuvas pasvirs.

▶ Jeigu elektros maitinimo laidas bus pažeistas, jį pakeisti turi autorizuoto serviso atstovas.

▶ Jokiu būdu negalima jokiais daiktais uždengti arba užkimšti oro išleidimo angos.

▶ Į prietaisą negalima pilti jokių skysčių.

▶ Jokiu būdu negalima prietaiso apipilti arba purkšti vandeniu ar koku nors kitokiu skysčiu.

▶ Prietaiso valymui nenaudoti jokių vabzdžius užmušančių ar kitokių degių medžiagų.

▶ Prieš pernešant prietaisą, būtina jį pirmiausiai išjungti, po to ištraukti kištuką iš elektros tinklo bei ištuštinti vandens talpą. Prietaisas dar veiks apie 2 minutes, tai yra būtina šildymo elemento atvėsinimui.

▶ Visuomet būtina sausintuvą išjungti iš elektros tinklo ir palaukti mažiausiai valandą, prieš atliekant bet kokius valymo ar priežiūros darbus bei prietaiso pernešimą.

▶ Šiuo prietaisu negali naudotis vaikai arba asmenys, kuriems būtina priežiūra arba pagalba, t.y. dėl savo fizinės ar psichinės būklės jie negali saugiai naudotis prietaisu. Atkreipkite dėmesį į tai, kad vaikai nežaistų su šiuo prietaisu.

SAUSINTUVO NENAUDOKITE, ESANT TOLIAU PATEIKTOMS SĄLYGOMS (FIG. 3):

1. Esant netinkamoms oro sąlygoms
2. Arti vandens
3. Kuomet maitinimo laidas arba laidai yra apgadinti arba perkirsti
4. Vietose, kuriose be priežiūros yra palikti maži vaikai
5. Kuomet ilgintojas yra perkrautas
6. Kuomet elektros maitinimo laidas yra pažeistas
7. Ant nelygaus ir pasvirusio pagrindo
8. Kuomet kyla gaisro grėsmė arba arti atviros ugnies
9. Kuomet sausintuvą gali sugadinti cheminės medžiagos
10. Kuomet kyla grėsmė, kad pašaliniai kūnai gali trikdyti prietaiso darbą
11. Prietaiso negalima taisyti pačiam
12. Kuomet kyla grėsmė, kad prietaisas gali būti užpildytas vandeniu

►► 4. DALYS

► FIG. 4

1. Oro išpūtimo anga
2. Valdymo skydas

► FIG. 5

1. Prietaiso rankena
2. Oro filtras
3. Vandens talpos rankena
4. Vandens išleidimo anga
5. Vandens talpos dangtis
6. Vandens talpa
7. Vandens išleidimo anga pastoviam vandens išleidimui
8. Maitinimo laidas

► FIG. 6

1. Dulkių filtras
2. Aktyviosios anglies filtras
3. Filtro rėmas

►► 5. PROGRAMAVIMAS (FIG. 7)

1. MODE (REŽIMO) MYGTUKAS

Paspaudus šį mygtuką, galima nustatyti prietaiso darbo režimą:

 ŽEMAS (TYLUS sausinimas) – kuomet patalpos drėgmė yra:

< už nustatytą drėgmę, sausintuvas dirbs ŽEMU ventiliatoriaus greičiu (be šildymo elemento).

≥ už nustatytą drėgmę, sausintuvas dirbs ŽEMU ventiliatoriaus greičiu bei su ŠILDYMO ELEMENTU.

 AUKŠTAS (TURBO sausinimas) - kuomet patalpos drėgmė yra:

≥ už nustatytą drėgmę, sausintuvas dirbs AUKŠTU ventiliatoriaus greičiu bei su ŠILDYMO ELEMENTU.

< už nustatytą drėgmę, sausintuvas dirbs AUKŠTU ventiliatoriaus greičiu (be šildymo elemento).



DŽIOVINIMAS YRA VISUOMET ĮJUNGTAS, kuomet prietaisas dirba AUKŠTU ventiliatoriaus greičiu bei su ŠILDYMO ELEMENTU.

2. HUMIDITY (DRĖGMĖ) MYGTUKAS

Norėdami nustatyti norimą drėgmę patalpoje, paspauskite HUMIDITY (DRĖGMĖ) mygtuką. Galite pasirinkti: nuolatinį sausinimą, 40%, 50%, 60% arba 70%. Užsidegs atitinkama diodinė lemputė.

Jeigu drėgmė nebus nustatyta, prietaisas dirbs, atsižvelgdamas į fabrike nustatytą 50% drėgmę.

3. TIMER MYGTUKAS

Norėdami nustatyti norimą darbo laiką, paspauskite TIMER mygtuką. Paspaudus šį mygtuką, LED ekrane pasirodys pasirinkta vertė (nuo 1 iki 24). Įjungus laikrodį, įsijungs simbolis TIMER , o LED ekrane per 8 sekundes pasirodys nustatytas laikas. Po to LED ekrane vėl pasirodys drėgmės patalpoje lygis. Kuomet praeis nustatytas laikas, prietaisas išsijungs automatiškai. Jeigu laikmačio mygtukas nebus paspaustas, prietaisas dirbs ištisai per 24 valandas.

4. ELEKTROS MAITINIMO (ĮJUNGTA/IŠJUNGTA) MYGTUKAS

Norėdami įjungti arba išjungti prietaisą, paspauskite šį mygtuką. Kuomet elektros maitinimas yra įjungtas, užsidegs elektros maitinimo kontrolinė lemputė.

5. TYLAUS DARBO KONTROLINĖ LEMPUTĖ

Kontrolinė lemputė užsidegs, jeigu pasirinksite TYLAUS darbo režimą.

6. TURBO REŽIMO KONTROLINĖ LEMPUTĖ

Kontrolinė lemputė užsidegs, jeigu pasirinksite TURBO darbo režimą.

7. DRABUŽIŲ DŽIOVINTUVO DARBO KONTROLINĖ LEMPUTĖ

Kontrolinė lemputė užsidegs, jeigu pasirinksite DRABUŽIŲ DŽIOVINIMO programą.

8. DRĖGMĖS LAIPSNIO EKTRANAS

Rodo patalpos drėgmės lygį (35~95%RH). Paspaudus "TIMER" mygtuką, pasirodys nustatytas darbo laikas. Po 8 sekundžių vėl bus rodoma patalpos oro drėgmė.

9. NORIMOS DRĖGMĖS LYGIO NUSTATYMO KONTROLINĖ LEMPUTĖ

 pastovus sausinimas, 40%, 50%, 60%, 70%.

10. LAIKMATAIS

Šį mygtuką paspauskite, norėdami nustatyti prietaiso darbo laiką (nuo 1 iki 24 valandų).

11. ELEKTROS MAITINIMO KONTROLINĖ LEMPUTĖ

Prietaisui dirbant normaliai, dega mėlyna kontrolinės lemputės šviesa. Įspėjimai kontrolinė lemputė MIRGĖS, jeigu:

► Prietaisas yra pasviręs.

► Ventiliatorius šalina šilumą (išjungus prietaisą, jis dar per 2 min. šalins šilumą iki visiško prietaiso atvėsimo).

12. PILNOS VANDENS TALPOS KONTROLINĖ LEMPUTĖ

Kuomet vandens talpa yra pilna arba netinkamai įstatyta prietaise, užsidega RAUDONA šviesa.

▶▶ 6. NAUDOJIMASIS PRIETAISU

▶ Įjunkite prietaisą į tinkamą elektros lizdą. (Patikrinkite prietaiso žymėjimo lentelėje, esančioje ant užpakalinės jo dalies).

▶ Norėdami įjungti prietaisą, paspauskite mygtuką MAITINIMAS. Prietaisas pradės veikti pastovaus darbo režimu.

▶ Norėdami nustatyti norimą patalpos drėgmę, paspauskite mygtuką HUMITIDY (DRĖGMĖ). Galite pasirinkti: pastovų sausinimą, 40%, 50%, 60% arba 70%.

▶ MODE mygtuką paspauskite, jeigu norite pasirinkti ventilatoriaus greitį, TYLAUS, TURBO arba DŽIOVINIMO darbo režimą.

▶ TIMER mygtuką paspauskite, norėdami nustatyti prietaiso darbo laiką (nuo 1 iki 24 valandų).

▶ Norėdami išjungti prietaisą, vėl paspauskite MAITINIMO mygtuką.

⚠ SVARBU!

▶ Nakon isključivanja uređaja, uređaj će prestati raditi u potpunosti tek nakon 2 minute, kako bi se omogućilo hlađenje grijača. Tijekom hlađenja, indikator napajanja treperi upozoravajuće.

NE IZVLAČITI UTIKAČ IZ MREŽNE UTIKAČICE KAKO BI SE BRZO ISKLJUČIO UREĐAJ S NAPAJANJA

▶ Išjungus prietaisą, jis nustos visiškai veikęs po mažiausiai 2 minučių, kas leidžia atvėsti šildymo elementui. Vėsinimo metu maitinimo indikatorius visą laiką įspėjamai mirgės.

NORĖDAMI GREITAI IŠJUNGTI PRIETAISĄ, NEIŠJUNKITE KIŠTUKO TIESIOGIAI IŠ ROZETĖS.

▶ Nenaudokite prietaiso be ORO FILTRO.

It

▶ Saugumo sumetimais po 8 pastovaus darbo valandų šildytuvą reikia išjungti 2 minutėms, o po to reikia jį vėl įjungti nepriklausomai nuo to, ar bus praėjęs nustatytas laikas, ar ne. Pertraukos metu ventilatorius nuolat dirba, šalindamas šilumą iš prietaiso. Norėdami išjungti prietaisą, paspauskite POWER mygtuką (nustatytas laikas bus išjungtas). Kuomet vandens talpa bus pilna, nustatytas laikas taip pat bus išjungtas. Jeigu laikas nebuvo nustatytas, prietaisas automatiškai išsijungs po 24 valandų.

▶ Naudojantis drabužių DŽIOVINIMO režimu, prietaisas turi stovėti MAŽIAUSIAI 40CM atstumu nuo kitų daiktų (pvz. drabužių), be to reikia įsitikinti, ar į oro išleidimo angą nepatenka vanduo. Leidžiamas minimalus atstumas kiekviena kryptimi yra nurodytas žemiau. (FIG. 8)

▶ Šis prietaisas turi saugumo išjungiklį, kuris saugo jį nuo perkaitimo. Prietaiso pasvirimo momentu išjungiklis automatiškai išjungia prietaisą. MAITINIMO indikatorius užsidega RAUDONA šviesa, o prietaisas informuoja apie situaciją 3 įspėjamaisiais signalais. Kuomet prietaisas vėl bus vertikaliaje padėtyje, norėdami iš naujo jį įjungti, paspauskite MAITINIMO mygtuką.

▶ Auto diagnozė: Jeigu neveikia patalpos, drėgmės arba pasvirimo jutiklis, prietaisas apie tai informuos 3 įspėjamaisiais signalais, MAITINIMO indikatorius užsidegs RAUDONA šviesa, o prietaisas IŠSIJUNGS.

▶▶ 7. VANDENS IŠLEIDIMAS

Kuomet vandens talpa bus visiškai pilna, prietaisas nustos veikęs bei:

▶ Užsidegs indikatorius  rodantis, kad vandens talpa yra pilna

▶ Prietaisas 10 kartų garsiniu signalu primins apie vandens talpą. Norėdami išjungti primenančiuosius garsinius signalus, galite paspausti mygtuką MAITINIMAS, kuris išjungs prietaisą.

Norėdami ištuštinti vandens talpą, atlikite tokius veiksmus (FIG. 9):

1. Prilaikykite prietaisą viena ranka taip, kad jis stovėtų stabiliai.
2. Išimkite vandens talpą iš prietaiso.
3. Paimkite už talpos rankenos, nuimkite talpos dangtį ir per vandens nuleidimo angą išpilkite vandenį.
4. Ištuštinę vandens talpą, įstatykite ją vėl į jos vietą prietaise ir įsitikinkite, kad ji buvo įstatyta tinkamai, simbolis "pilna vandens talpa" turi išnykti, o sausintuvas vėl veiks.

⚠ DĖMESIO: JEIGU VANDENS TALPA NĖRA TINKAMAI ĮSTATYTA, PILNOS VANDENS TALPOS INDIKATORIUS ŠVIES RAUDONA ŠVIESA, O PRIETAISAS INFORMUOS APIE TAI GARSINIAIS SIGNALAIS.

PASTOVUS VANDENS IŠLEIDIMAS

Kuomet sausintuvas veikia ten, kur yra labai aukšta drėgmė, vandens talpa turi būti dažnai tuštinama. Tokiu atveju patogiau yra nustatyti prietaisą į pastovaus vandens nuleidimo režimą, atliekant tokius veiksmus (FIG. 10):

1. Nuimkite pastovaus vandens išleidimo kištuką, esantį užpakalinėje prietaiso dalyje.
2. Ištraukite vandens talpos kamštį.
3. Prie angos prijunkite 12 mm skersmens žarną. * DĖMESIO: Žarnos nėra standartiniame prietaiso komplekte.
4. Ištraukite vandens talpą ir užkimškite vidinę vandens įtekėjimo angą kamščiu, ištrauktu iš pastovaus vandens išleidimo angos
5. Įstatykite vandens talpą į įprastą vietą.

▶▶ 8. PRIEŽIŪRA

Prieš bet kokius priežiūros ar valymo darbus būtina išjungti prietaisą iš elektros tinklo ir palaukti mažiausiai valandą.

PRIETAISO KORPUSO VALYMAS

Geram prietaiso išvalymui naudokite minkštą skudurėlį. Jokių būdu nenaudokite lakių cheminių medžiagų, benzino, ploviklių, cheminio valymo būdu valytų drabužių, jokių kitokių valančiųjų skysčių. Visa tai gali sugadinti prietaiso korpusą.

FILTRO VALYMAS

Ištraukite oro filtrą, esantį prietaiso užpakalinėje dalyje. (FIG. 11)

► Pridenkite prietaisą ir laikykite tokioje vietoje, kurioje jo neveiks tiesioginiai saulės spinduliai.

DULKIŲ FILTRAS (PLAUNAMAS) (FIG. 12):

1. Panaudokite dulkių siurbį arba lengvai padaužykite filtrą, taip lengviau jį išvalysite. Jeigu filtras yra ypač purvinas, plaukite jį šiltu vandeniu su mažu valančiosios medžiagos kiekiu.
2. Prieš įstatydami filtrą į prietaisą, įsitikinkite, kad jis yra visiškai sausas.
3. Filto negalima laikyti tiesioginiuose saulės spinduliuose.

AKTYVIOSIOS ANGLIES FILTRAS:

Šio filtro negalima plauti. Jo naudojimo laikas kinta ir priklauso nuo aplinkos, kurioje yra naudojamas prietaisas, sąlygų. Filtrą reikia laikas nuo laiko tikrinti (maždaug kas 6 mėnesius) ir reikalui esant jį pakeisti.

PRIETAISO LAIKYMAS

Jeigu ilgesnį laiką nesinaudojate prietaisu:

- Išjunkite prietaisą, ištraukite iš rozetės elektros maitinimo laidą ir jį išvalykite.
- Visiškai ištuštinkite ir gerai iššluostykite vandens talpą.

►► 9. GEDIMŲ PRIEŽASTYS

PROBLEMA	GALIMA PRIEŽASTIS
Prietaisas visiškai neveikia	<ol style="list-style-type: none">1. Netinkamas įjungimas į maitinimo šaltinį.2. Netinkama vandens talpos padėtis arba ji yra pilna.3. Prietaisas stovi ant nelygaus pagrindo.
Prietaisas nesusaina	<ol style="list-style-type: none">1. Oro filtre per daug dulkių.2. Užkimšta oro įpūtimo arba išleidimo anga.3. Per maža patalpos oro drėgmė.
Sausinimo našumas nėra patenkinamas	<ol style="list-style-type: none">1. Per daug atidarytų langų ir durų.2. Įranga, esanti patalpoje, didina oro drėgmę.
Nenormalus variklio triukšmas	<ol style="list-style-type: none">1. Patikrinkite ir išvalykite oro filtrą.2. Patikrinkite, ar prietaisas stovi vertikalioje padėtyje ir ant lygaus pagrindo.
Iš prietaiso teka vanduo	<ol style="list-style-type: none">1. Patikrinkite, ar prietaisas nėra palenktas.2. Patikrinkite, ar koks nors pašalinis daiktas netrukdo vandens judėjimo vandens talpoje.
Išjungus prietaisą, ventiliatoriaus variklis nuolat dirba	<ol style="list-style-type: none">1. Išjungus prietaisą, reikia palaukti apie 2 minutes, kol vidinis ventiliatorius atvėsina elektrinį šildytuvą – tai yra normalus prietaiso darbo režimas.

Saturs

1...	DARBĪBA
2...	LOKALIZĀCIJA
3...	PIRMS LIETOŠANAS
4...	ELEMENTI
5...	PROGRAMMĒŠANA
6...	APKOPE
7...	ŪDENS IZVADĪŠANA
8...	KONSERVĀCIJA
9...	DEFEKTU ATKLĀŠANA

⚠ ŠO INSTRUKCIJU LŪDZAM RŪPĪGI SALASĪT PIRMS IERĪCES LIETOŠANAS UZSĀKŠANAS. PERSONAS, KURAS NAV IEPAZĪSTINĀTAS AR ŠO INSTRUKCIJU, NEVAR LIETOT SUSINĀTĀJU. REKOMENDĒJAM GLABĀT INSTRUKCIJU DROŠĀ VIETĀ.

▶▶ 1. DARBĪBA

Tas ir susinātājs bez kompresora, kurš strādā bez dzesējošās vielas. Raksturos ar gandrīz pastāvīgu ūdens likvidēšanas rādītāju, neatkarīgi no apkārtnes temperatūras. Ierīce ir efektīvākā par susinātājiem ar kompresoru, kad ir lietota zemās temperatūrās, t.i. zem 5°C.

Susinātāja darbība ir pamatota uz adsorbcijas rotoru (rotējamais disks – ķīmiski impregnēts). Valgs gaiss no ārienes pāriet caur ierīci, kur kontaktēs ar rotoru. Ķīmiskā viela uz rotora izņem valgumu no gaisa un siltina gaisu ar iekšējiem sildīšanas elementiem. Rotors rotē pastāvīgi. Sildīšanas elements izņem ūdeni no rotora. Ūdens kondensēs siltuma apmaiņās sistēmā un savāks tvertnē.

iv ▶ FIG. 1

1. Valgs gaiss no telpas
2. Atgūts ūdens pēc atdzesēšanas
3. Siltummainis
4. Gaisa mitrums
5. Adsorbcijas rotors
6. Sildītājs
7. Ventilators
8. Sauss gaiss pumpēts uz telpu
9. Ventilators
10. Ūdens no nosusināta gaisa ir savākta tvertnē
11. Atgūts ūdens nosusināšanas procesā
12. Gaiss pēc nosusināšanas

▶▶ 2. LOKALIZĀCIJA

Mitruma pārmērs pārvietojas visā mājā. Tāpēc ir nepieciešami novietot susinātāju tādā vietā, lai valgs gaiss varētu būt paķerts no visas mājas.

Noteikšot susinātāja pozīciju, lūdzam pārliecināties, vai ierīce ir uzstādīta uz gludas virsmas un vai apkārt ierīcei ir minimāla brīva platība 20 cm (8"), lai atļaut gaisam efektīvi aizplūst.

Sildītājs atbalsta nosusināšanas procesu. Atstājiet vismaz 40 cm attālumu no ventilācijas caurumiem un apģērbiem (sk. zīm. 12. lpp.), lai izvairīties no ūdens iekļūšanu ierīcē

un tās bojāšanu.

Ierīci var lietot vannas istabā, pagrabtelpā, virtuvē, dienas istabā, skapjos utt. (FIG. 2).

▶▶ 3. PIRMS LIETOŠANAS

⚠ UZMANĪBU!

▶ Lietojiet ierīci uz plakanas horizontālas virsmas, lai izvairīties no ūdens izplūšanas. Ierīci uzstādiet vertikālā pozīcijā.

▶ Ierīci satur ķīmisku vielu. Pirmā stunda darbības laikā ierīce izdalīs smaržu bez bīstamām sekām.

▶ Ierīce ir apgādāta ar sildītāju, tāpēc IR NEPIECIEŠAMI atstāt attālumu vismaz 1 m no viegli uzliesmojošām vielām.

▶ Ierīci ir nepieciešami atslēgt no elektroapgādes pirms jebkura ierīces elementa tīrīšanas vai pirms ierīces pārvietošanas. Nekādā gadījumā nedrīkst atslēgt ierīci, tieši atslēgšot elektrības vada kontaktdakšu no ligzdas. Vienmēr lietojiet izslēdzēju vadības panelī.

▶ Ierīce ir apgādāta ar drošības izslēdzēju, kurš izslēgs ierīci pēc ierīces paliekšanas darba laikā.

▶ Elektrības vada bojāšanas gadījumā vadu var mainīt tikai autorizēts servisa pārstāvis.

▶ Nekādā gadījumā nedrīkst slēgt vai bloķēt ventilācijas caurumus ar nekādu priekšmetu.

▶ Neieliet nekādu šķidrumu ierīces iekšā.

▶ Nekādā gadījumā nedrīkst ierīci apliet vai apsmidzināt ar ūdeni vai ar citiem šķidrumiem.

▶ Nelietot insekticīdus un citu viegli uzliesmojošu vielu ierīces tīrīšanai.

▶ Pirms ierīces pārvietošanas pirmkārt to ir nepieciešami izslēgt, pēc tam atslēgt no elektroapgādes un iztukšot ūdens tvertni. Ierīces darbības apturēšanas turpinās apm. 2 minūtes, kas ir nepieciešami sildītāju atvēsināšanai.

▶ Vienmēr atslēdziet ierīci no elektroapgādes un pagaidiet vismaz vienu stundu pirms jebkuras konservācijas darbības uzsākšanas, pārvietošanas vai ierīces tīrīšanas.

▶ Ierīce nav paredzēta lietošanai bērniem un personām, kurām ir nepieciešama palīdzība vai uzraudzība, ja tās nevar lietot ierīci drošā veidā sakarība ar viņās fizisku vai psihisku veselību. Kontrolējiet, lai bērni nevarētu spēlēt ar ierīci.

SUSINĀTĀJU NEDRĪKST LIETOT SEKOJOŠOS APSTĀKĻOS (FIG. 3):

1. Nelabvēlīgi laika apstākļi

2. Pie ūdens avotiem
3. Kad elektrības kabelis vai vads ir bojāti vai pārgriezti
4. Vietās, kur mazi bērni atrodas bez uzraudzības
5. Pagarinātāja pārslogošanas gadījumā
6. Kad elektrības vads ir bojāts
7. Uz slīpām vai nelīdzenām virsmām
8. Ugunsgrēka riska gadījumā vai pie atklāta uguns avotiem
9. Kad susinātāju var bojāt esošas ķīmiskās vielas
10. Kar ir iespējami, ka ierīces darbību var pārtraukt sveši priekšmeti
11. Ierīci nedrīkst remontēt patstāvīgi
12. Kad ir iespēja apliet ierīci ar ūdeni

▶▶ 4. ELEMENTI

▶ FIG. 4

1. Gaisa izplūde
2. Vadības panelis

▶ FIG. 5

1. Ierīces rokturis
2. Gaisa filtrs
3. Ūdens tvertnes rokturis
4. Tvertnes aizvade
5. Ūdens tvertnes vāks
6. Ūdens tvertne
7. Pastāvīgās ūdens izvadīšanas caurums
8. Elektrības vads

▶ FIG. 6

1. Putekļu filtrs
2. Aktīvs ogles filtrs
3. Filtra stiprinājums

▶▶ 5. PROGRAMMĒŠANA (FIG. 7)

1. MODE (REŽĪMA) POGA

Pēc pogas piespiešanas var uzstādīt ierīces darba režīmu:

 ZEMU (KLUSA nosusināšana) – kad telpas mitrums ir: < no noteiktā mitruma, ierīce strādās ar ZEMU ventilatora ātrumu (bez sildītāja).

≥ no noteiktā mitruma, ierīce strādās ar ZEMU ventilatora ātrumu un AR SILDĪTĀJU.

 HIGH (TURBO dehumidifying) – kad telpas mitrums ir:

≥ no noteiktā mitruma, ierīce strādās ar AUGSTU ventilatora ātrumu un AR SILDĪTĀJU.

< no noteiktā mitruma, ierīce strādās ar AUGSTU ventilatora ātrumu (bez sildītāja).



SUSINĀTĀJS: VIENMĒR IESLĒGTS, kad ierīce strādā ar ventilatora AUGSTU ātrumu un ar SILDĪTĀJU.

2. HUMIDITY (MITRUMS) POGA

Piespiediet pogu HUMITIDY (MITRUMS), lai uzstādīt nepieciešamu telpas mitrumu: pastāvīga nosusināšana, 40%, 50%, 60% vai 70%. Uzliesmos attiecīga diode.

Ja mitruma poga nav uzstādīta, ierīce strādās ar standartu uzstādītu mitrumu 50%.

3. TIMER POGA

Lūdzam spiest TIMER pogu, lai uzstādīt attiecīgu

darba laiku. Pēc pogas piespiešanas LED displejs norādīs izvēlētu vērtību (no 1 līdz 24). Pēc pulksteņa iedarbināšanas uzliesmos simbols TIMER , un uzstādīto laiku norādīs LED displeja 8-sekunžu laikā. Pēc tam LED displejs atkārtoti norādīs telpas mitrumu. Pēc noteikta laika pabeigšanas ierīce automātiski izslēgs. Ja taimera poga nebūs piespiesta, ierīce strādās 24 stundas.

4. IESLĒDZĒJS (IESLĒGT/IZSLĒGT)

Piespiediet pogu, lai ieslēgt vai izslēgt ierīci. Kad elektroapgāde ir pieslēgta, uzliesmos elektroapgādes kontrolspuldze.

5. KLUSA DARBA REŽĪMA KONTROLSPULDZE

KLUSA darba režīma izvēlēšanas gadījumā uzliesmos šī kontrolspuldze.

6. TURBO DARBA REŽĪMA KONTROLSPULDZE

TURBO darba režīma izvēlēšanas gadījumā uzliesmos šī kontrolspuldze.

7. APĢĒRBU SUSINĀTĀJA DARBĪBAS KONTROLSPULDZE

Pēc APĢĒRBU SUSINĀŠANAS programmas izvēlēšanas uzliesmos šī kontrolspuldze.

8. MITRUMA LĪMEŅA RĀDĪTĀJS

Norāda telpas mitrumu (35~95%RH). "TIMER" pogas piespiešana norādīs laika uzstādīšanu. Pēc 8 sekundēm ierīce atkal norāda telpas mitrumu.

9. MITRUMA UZSTĀDĪŠANAS KONTROLSPULDZE

 pastāvīga nosusināšana, 40%, 50%, 60%, 70%.

10. LAIKA RĀDĪTĀJS

Piespiediet to pogu, lai noteikt darba laiku (1 līdz 24 stundām)

11. ELEKTROAPGĀDES KONTROLSPULDZE

Kad ierīce strādā normāli, kontrolspuldze staro zilā krāsā. Lampiņa brīdinoši MIRGOS sekojošos apstākļos: ierīce tika noliekta.

Ventilators izvada siltumu (pēc elektroapgādes atslēgšanas ierīce izvadīs siltumu 2 minūtes, līdz pilnīgai atvēsināšanai).

12. PILNĪGĀS ŪDENS TVERTNES KONTROLSPULDZE

Uzliesmos ar SARKANU krāsu, kad ūdens tvertne ir pilna vai atrodas nepareizā pozīcijā.

▶▶ 6. APKOPE

▶ Pieslēdziet ierīci pie attiecīgu elektrības ligzdu. (Lūdzam pārbaudīt ierīces nominālu tabuliņu).

▶ Piespiediet ELEKTROAPGĀDES pogu, lai ieslēgt ierīci. Ierīce sāks strādāt pastāvīgā režīmā.

▶ Piespiediet pogu HUMITIDY (MITRUMS), lai uzstādīt vajadzīgu telpas mitrumu: pastāvīgu nosusināšanu, 40%, 50%, 60% vai 70%.

▶ Piespiediet pogu MODE, lai izvēlēt ventilācijas ātrumu, KLUSI, TURBO vai SUSINĀTĀJS.

▶ Piespiediet pogu TIMER, lai uzstādīt attiecīgu darba laiku (1~24 st.).

▶ Lai izslēgt ierīci, atkārtoti ir nepieciešami piespiest

ELEKTROAPGĀDES pogu.

⚠ SVARĪGI!

► Pēc ierīces izslēgšanas ierīce pilnīgi beigs darbu vismaz pēc 2 minūtēm, kas atļaus atvēsināt sildītāju. Atvēsināšanas laikā elektroapgādes rādītājs mirgos.

NEDRĪKST ATSLĒGT KONTAKTDAKŠU NO ELEKTRĪBAS LIGZDAS, LAI ĀTRI IZSLĒGT IERĪCI.

► Nedrīkst lietot ierīci bez GAISA FILTRA.

► Jūsu drošībai, atslēdziet sildītāju uz 2 minūtēm pēc pastāvīga darba 8 stundām, pēc tam to atkārtoti jāieslēdz, nav svarīgi, vai noteikts laiks bija pabeigts, vai nē. Pārtraukuma laikā ventilators strādā, izvadīšot siltumu no ierīces. Lai izslēgt ierīci, piespiediet POWER pogu (uzstādīts laiks tiks anulēts). Kad ūdens tvertne uzpildīs, noteikts laiks arī tiks anulēts. Ja laiks nav noteikts, ierīce izslēgs automātiski pēc 24 stundām.

► Apģērbu SUSINĀŠANAS režīma lietošanas laikā ierīcei jābūt uzstādītai attālumā VISMAZ 40 CM no citiem priekšmetiem (piem. no drēbēm), un pārbaudiet, vai izplūdes caurumā nevar nokļūst ūdens. Lūdzam pārbaudīt sekojošu ilustrāciju par minimālu attālumu katrā virzienā. (FIG. 8)

► Šī ierīce ir apgādāta ar drošības izslēdzēju, kurš sargā ierīci no pārkarsēšanas. Ierīces noliekšanas gadījumā ierīce izslēdzas automātiski. ELEKTROAPGĀDES rādītājs uzliesmos ar SARKANU krāsu un būs dzirdams 3-kāršu drošības skaņas signāls. Pēc tam, kad ierīce tiks uzstādīta vertikālajā pozīcijā, piespiediet ELEKTROAPGĀDES pogu, lai atkārtoti iedarbināti ierīci.

► Autodiagnoze: Kad istabas devējs, mitruma devējs vai noliekuma devējs nestrādā, ierīce izdos 3-kāršu skaņas signālu, ELEKTROAPGĀDES rādītājs mainīs krāsu uz SARKANU un ierīce IZSLĒGS.

►► 7. ŪDENS IZVADĪŠANA

Kad ūdens tvertne būs pilna, ierīce pārtrauks darbu un:

► Uzliesmos pārpilnās ūdens tvertnes rādītājs 
► Būs dzirdami 10 brīdināšanas signāli. Lai izslēgt brīdināšanas signālu, piespiediet ELEKTROAPGĀDES pogu, kas izslēgs ierīci.

Lai iztukšot tvertni, veiciet sekojošu darbību (FIG. 9):

1. Turēsiet ar vienu roku ierīci, lai stāvētu stabili.
2. Noņem tvertni tieši no ierīces.
3. Pakārt ūdens tvertnes rokturu, noņemt vāku un iztukšot tvertni, lietojot aizvadi.
4. Pēc tvertnes iztukšošanas vēlreiz to novietojiet savā vietā un pārbaudiet, vai ir pareizi novietots, lai „pilnā ūdens tvertne” ieraksts pazustu un susinātājs varētu atkārtoti strādāt.

⚠ UZMANĪBU: KAD ŪDENS TVERTNE NAV PAREIZI NOVĪTOTA, ŪDENS TVERTNES PĀRPILDĪŠANAS DEVĒJS MAINĪS KRĀSU UZ SARKANU, UN IERĪCE SĀKS IZDOD SIGNĀLUS.

PASTĀVĪGĀ ŪDENS IZVADĪŠANA

Kad susinātājs funkcionē ļoti mitros apstākļos, ūdens tvertne būs nepieciešami biežāk iztukšot. Tādā gadījumā

ērtāk būs uzstādīt ierīci pastāvīgās ūdens izvadīšanas režīmā, saskaņā ar sekojošo procedūru (FIG. 10):

1. Atvērtiet pastāvīgās ūdens izvadīšanas aizvades aizbāzni ierīces aizmugurējā daļā.
2. Noņemiet ūdens tvertnes korķi.
3. Pievienojiet aizvadi ar ūdens cauruli (ar diametru 12 mm).
* UZMANĪBU: Ūdens caurule nav pievienota ierīces standarta komplektam.
4. Noņemiet ūdens tvertni, slēgt ieplūdi ierīces iekšā ar izplūdes korķi.
5. Novietojiet ūdens tvertni normālā pozīcijā.

►► 8. KONSERVĀCIJA

Vienmēr atslēdziet ierīci no elektroapgādes un pagaidiet vismaz vienu stundu pirms jebkuras konservācijas darbības uzsākšanas vai ierīces tīrīšanas.

IERĪCES KORPUSA TĪRĪŠANA

Lietojiet mīkstu lupatiņu, lai tieši notīrīt ierīci.

Nekādā gadījumā nedrīkst lietot gāzveida ķīmisku vielu, benzīnu, deterģentu, audumu pēc ķīmiskām procedūrām vai citu tīrīšanas šķīdumu, jo tie var sabojāt ierīces korpusu.

FILTRA TĪRĪŠANA

Noņemiet gaisa filtru, kurš atrodas ierīces aizmugurējā daļā. (FIG. 11)

PUTEKĻU FILTRS (MAZGĀJAMS) (FIG. 12):

1. Lietojiet putekļusūcēju vai delikāti paklaudziniet filtru, lai atvieglot tīrīšanu. Ja filtrs ir sevišķi netīrs, lietojiet silto ūdeni ar tīrīšanas līdzekļa nelielu daudzumu.
2. Pārbaudiet, vai filtrs ir pilnīgi sauss pirms tā montāžas.
3. Filtru neatstāt zem tiešiem saules stariem.

AKTĪVS OGLES FILTRS

Filtru nedrīkst mazgāt. Filtra lietošanas laiks ir atšķirīgs no lietošanas apstākļiem. Periodiski veiciet filtra apskati (apmēram ik pēc 6 mēnešiem) un mainiet to, ja nepieciešami.

UZGLABĀŠANA

Gadījumā, kad ierīce nav lietota ilgstošā laikā, Jums ir nepieciešami:

- Izslēgt ierīci, atslēgt elektrības vadu no ligzdas un notīrīt ierīci.
- Pilnīgi iztukšot ūdens tvertni un to tieši nosusināt.
- Apsēgt ierīci un glabāt to vietā, kurš nebūs pakļauta tiešu saules staru iedarbībai.

►► 9. DEFEKTU ATKLĀŠANA

PROBLĒMA	IESPĒJAMS IEMESLS
Ierīce pavisam nestrādā	<ol style="list-style-type: none">1. Nepareiza pieslēgšana pie elektroapgādes avota2. Nepareiza ūdens tvertnes novietošana vai ūdens tvertne ir pārpildīta.3. Ierīce ir novietota uz nelīdzenas virsmas.
Ierīces nosusināšanas funkcija nedarbojas	<ol style="list-style-type: none">1. Pārāk stipri pieputināts putekļu filtrs.2. Slēgta gaisa ieplūde vai aizplūde.3. Pārāk zems telpas mitrums.
Susinātāja efektivitāte nav apmierinoša	<ol style="list-style-type: none">1. Pārāk daudz atvērtu logu un durvju.2. Telpā atrodas ierīces, kuras paaugstina gaisa mitrumu.
Nenormāla dzinēja skaņa	<ol style="list-style-type: none">1. Pārbaudīt un notīrīt gaisa filtru.2. Pārbaudīt, vai ierīce ir novietota vertikālā pozīcijā un uz līdzenas virsmas.
No ierīces izplūst ūdens	<ol style="list-style-type: none">1. Pārbaudīt, vai ierīce nav noliekta.2. Pārbaudīt, vai ūdens plūsma tvertnē nav nobloķēta ar kādu svešu priekšmetu.
Pēc ierīces izslēgšanas ventilators nepārtrauc darbību	<ol style="list-style-type: none">1. Pēc ierīces apturēšanas pagaidiet apm. 2 minūtes līdz elektriska sildītāja atvēsināšanai ar iekšēju ventilatoru – tas ir normāls ierīces darba režīms

Kasutamise juhend

1...	SPETSIFIKATSIOON
2...	KOHA VALIMINE
3...	ENNE KASUTAMIST
4...	OSAD
5...	PROGRAMMEERIMINE
6...	KASUTAMINE
7...	VEE EEMALDAMINE
8...	HOOLDAMINE
9...	RIKETE TUVADTAMINE

⚠ ENNE KUI ASUTE SEADET KASUTAMA, LUGEGE TÄHELEPANELIKULT LÄBI KÄESOLEV JUHEND.

ISIKUD, KES EI OLE KÄESOLEVA JUHENDIGA TUTVUNUD, EI TOHI KUIVATIT KASUTADA. SOOVITAME SÄILITADA KASUTUSJUHENDIT KINDLAS KOHAS.

▶▶ 1. SPETSIFIKATSIOON

Tegemist on ilma kompressorita kuivatiga, mis töötab ilma külmutusaineta. Seadme eripäraks on peaaegu katkematu niiskuse eemaldamine, olenemata keskkonna temperatuurist. Madalal temperatuuril (alla 5°C) on seda tüüpi seade tõhusam kui kompressoriga kuivatid.

Selle kuivati toime põhineb niiskust imaval rootoril (keemiliselt impregneeritud materjalist pöörlev ketas). Niiske välisõhk puhutakse läbi seadme, kus see puutub kokku rootoriga. Kemikaal, millega rootor on kaetud, imab õhust niiskuse ja rootori sees paiknevad kütteelemendid soojendavad õhu. Rootor pöörleb pidevalt. Kütteelement kuivatab rootorilt niiskuse. Tekkiv vesi koguneb soojusvahetussüsteemi ning juhitakse sealt veenõusse.

▶ FIG. 1

1. Niiske ruumiõhk
2. Eraldatud vesi pärast jahutamist
3. Soojusvaheti
4. Niiskus õhus
5. Niiskust imav rootor
6. Kütteelement
7. Ventilaator
8. Ruumi puhutav soe õhk
9. Ventilaator
10. Kuivatatavast õhust pärinev vesi koguneb veenõusse
11. Kuivatus-protsessi käigus eemaldatud vesi
12. Õhk pärast kuivatamist

▶▶ 2. KOHA VALIMINE

Liigne niiskus levib üle kogu maja. Seetõttu tuleks kuivati paigutada kohta, kus läbi selle liiguks kogu maja õhk.

Kuivatile kohta valides veenduge, et asetaksite selle siledale pinnale ja et seadme ümber jääks igast küljest vähemalt 20 cm (8») vaba pinda, et õhk saaks vabalt läbi seadme liikuda. Kütteelement toetab kuivatusprotsessi. Jätke vähemalt 40 cm vahet õhu väljavooluava ja kuivatatavate rõivaste vahele (joonis leheküljel 12), et vältida vee sattumist seadmesse ja seadme kahjustamist

Seadet võib kasutada vannitoas, keldris, köögis, elutoas, garderoobis jms. (FIG. 2)

▶▶ 3. ENNE KASUTAMIST

⚠ TÄHELEPANU!

▶ Kasutage seadet siledal ja tasasel pinnal, et vältida vee väljavoolamist seadmest. Seade peab olema vertikaalasendis.

▶ Seade sisaldab kemikaali. Esimese töötundi jooksul eraldub seadmest spetsiifilist kemikaalikõhna, kuid see ei ole kahjulik.

▶ Seadmes on kütteelement, seetõttu peab seade asuma vähemalt 1 m kaugusel tuleohtlikest ainetest.

▶ Enne seadme osade puhastamist või seadme teisaldamist, lülitage seade kindlasti vooluvõrgust välja. Ärge mingil juhul lülitage seadet välja toitejuhtme pistikut pistikupesast eemaldades. Kasutage alati lülitit juhtpaneelil.

▶ Seade on varustatud ohutuslülitiga, mis seadme välja lülitab, kui see töötamise ajal kaldu vajub.

▶ Kui seadme toitejuhe on kahjustatud, laske see välja vahetada volitatud esindustöökoja esindajal.

▶ Ärge mingil juhul katke ega sulgege õhu väljavooluava mingite esemetega.

▶ Ärge kallake seadmesse mingeid vedelikke.

▶ Ärge mingil juhul valage seadet üle ega piserdage seda vee ega muude vedelikega.

▶ Ärge kasutage seadme puhastamiseks putukatõrjevahendeid ega muid tuleohtlikke aineid.

▶ Enne seadme teisaldamist lülitage seade kõigepealt lülitist välja ning seejärel eemaldage toitejuhtme pistikupesast. Seadme peatumiseks kulub umbes 2 minutit, seda aega on vaja kütteelementide jahutamiseks.

▶ Kui olete seadme vooluvõrgust välja lülitanud, oodake vähemalt tund enne mistahes hooldustööde alustamist, seadme teisaldamist või puhastamist.

▶ See seade ei ole mõeldud kasutamiseks lastele ja muudele abi või järelevalvet vajavatele isikutele, kes ei ole võimelised seadet ohutul viisil kasutama oma füüsilise või psüühilise seisundi tõttu. Jälgige, et lapsed seadmega ei mängiks.

ÄRGE KASUTAGE KUIVATIT JÄRGMISTES TINGIMUSTES (FIG. 3):

1. Ebasoosad ilmaolud
2. Vee lähedus
3. Kui toiekaabel või juhtmed on kulunud või katki

4. Kohtades, kuis väikesed lapsed vibivad ilma järelevalveta
5. Ülekoormatud pikendusjuhtmega
6. Kui toitekaabel on kahjustatud
7. Kald- või ebatasastel pindadel
8. Tuleohu korral ning avatud tule läheduses
9. Kui väljavoolavad kemikaalid võivad seadet kahjustada
10. Kui seadmesse on sattunud võõrkehad
11. Ärge püüdke seadet ise parandada
12. Kui on oht, et seadmele võib sattuda vett

►► 4. OSAD

► FIG. 4

1. Õhu väljavooluava
2. Juhtpaneel

► FIG. 5

1. Seadme käepide
2. Õhufilter
3. Veeäravooluava
4. Veenõu käepide
5. Veenõu kate
6. Veenõu
7. Vee püsiva ärajuhtimise ava
8. Toitekaabel

► FIG. 6

1. Tolmufilter
2. Aktiivsöe-filter
3. Filtri kinnitus

►► 5. PROGRAMMEERIMINE (FIG. 7)

1. MODE-NUPP (REŽIIMI VALIK)

Selle nupu abil saate valida seadme töörežiimi:

 **MADAL (VAIKNE)** kuivatus) – kui ruumi õhuniiskus on:
 < kui valitud õhuniiskus, töötab seade ventilaatori MADALAL kiirusel (ilma kütteelementideta).

≥ kui valitud õhuniiskus, töötab seade ventilaatori MADALAL kiirusel koos KÜTTEELEMENDIGA.

 **KÕRGE (TURBO)** kuivatus) – kui ruumi niiskus on:

≥ kui valitud õhuniiskus, töötab seade ventilaatori KÕRGEL kiirusel koos KÜTTEELEMENDIGA.

< kui valitud õhuniiskus, töötab seade ventilaatori KÕRGEL kiirusel (ilma kütteelementideta).



KUIVATI: ALATI SISSE LÜLITATUD, kui seade töötab ventilaatori KÕRGEL temperatuuril koos KÜTTEELEMENDIGA.

2. HUMIDITY-NUPP (NIISKUSTASE)

Ruumi soovitud õhuniiskuse valimiseks vajutage nuppu HUMIDITY (ÕHUNIISKUS): pidev kuivatus, 40%, 50%, 60% või 70%. Süttib vastav diod.

Kui soovitud õhuniiskust nupust spetsiaalselt ei valita, töötab kuivati vaikimisi niiskusel 50%.

3. TIMER-NUPP

Soovitud tööaja valimiseks vajutage nuppu TIMER. Nupu vajutamisel ilmub LED-ekraanile valitud väärtus (1 kuni 24 tundi). Kella käivitamisel süttib sümbol TIMER , ja valitud aeg ilmub LED-ekraanile 8 sekundiks.

Seejärel naaseb LED-ekraan ruumi õhuniiskuse näidu juurde. Kui valitud aeg saab täis, lülitub seade automaatselt välja.

Kui TIMER-nupust aega eraldi ei valita, töötab seade katkematult 24 tundi.

4. TÖÖLÜLITI (SISSE/VÄLJA)

Seadme sisse- ja väljalülitamiseks vajutage töölülitit. Kui seade on sisse lülitatud, süttib toite kontroll-lamp.

5. VAIKSE TÖÖREŽIIMI KONTROLL-LAMP

Kui oleta valinud VAIKSE režiimi, süttib see kontroll-lamp.

6. TURBO-TÖÖREŽIIMI KONTROLL-LAMP

Kui oleta valinud TURBO-režiimi, süttib see kontroll-lamp.

7. RÕIVAKUIVATI REŽIIMI KONTROLL-LAMP

Kui oleta valinud RÕIVAKUIVATI režiimi, süttib see kontroll-lamp.

8. ÕHUNIISKUSE NÄIDIK

Näitab ruumi õhuniiskust (35–95%RH). Kui vajutate nuppu TIMER, ilmub näidikule valitud tööaeg. 8 sekundi möödudes ilmub näidikule uuesti ruumi õhuniiskuse näit.

9. NIISKUSE REGULEERIMISE KONTROLL-LAMP

 pidev kuivatus, 40%, 50%, 60%, 70%.

10. AJANÄIDIK

Selle nupu abil saate valida soovitud tööaja (1 kuni 24 tundi).

11. TOITE KONTROLL-LAMP

Kui seade töötab normaalselt, põleb sinine kontroll-lamp. Hoiatavalt VILKUMA hakkab lamp järgmistes tingimustes:

- Seade on kaldu vajunud.
- Ventilaator jahutab seades (pärast väljalülitamist, jahutab ventilaator seadet veel umbes 2 minutit kuni täieliku mahajahtumiseni).

12. VEENÕU TÄITUMISE KONTROLL-LAMP

Süttib PUNASELT, kui veenõu saab täis või kui veenõu on vales asendis.

►► 6. KASUTAMINE

► Ühendage seade sobivasse pistikupesasse. (Vaadake tehasetähist seadme tagaküljel).

► Seejärel lülitage seade sisse, vajutades TÖÖLÜLITIT. Seade hakkab tööle pideva töö režiimil.

► Ruumi soovitud õhuniiskuse valimiseks vajutage nuppu HUMIDITY (ÕHUNIISKUS): pidev kuivatus, 40%, 50%, 60% või 70%.

► Ventilaatori kiiruse valimiseks (VAIKNE, TURBO või KUIVATI), vajutage nuppu MODE.

► Soovitud tööaja (1 kuni 24 tundi) valimiseks vajutage nuppu TIMER.

► Seadme väljalülitamiseks vajutage uuesti TÖÖLÜLITI nupule.

TÄHELEPANU!

► Pärast seadme väljalülitamist peatub seade täielikult 2 minuti möödudes, nii saavad kütteelemendid jahtuda. Jahutusprotsessi ajal vilgub toite kontroll-lamp hoiatavalt.

ÄRGE TÕMMAKE TOITEJUHTME PISTIKUT PISTIKUPESAST VÄLJA, ET SEADE KIIREMINI VÄLJA LÜLITUKS.

- ▶ Ärge kasutage seadet ilma ÕHUFILTRITA.
- ▶ Ohutuse tagamiseks lülitage seade pärast 8 tundi pidevat töötamist 2 minutiks välja. Seejärel tuleb seade uuesti sisse lülitada, olenemata sellest, kas valitud tööaeg on täis või mitte. Pausi ajal töötab ventilaator pidevalt ja jahutab seadet. Seadme väljalülitamiseks vajutage nuppu POWER (valitud tööaeg kustub). Valitud tööaeg kustub ka siis, kui veenõu saab täis. Kui seadme sisselülitamisel tööaega ei valitud, lülitub seade 24 tunni möödudes automaatselt välja.
- ▶ Kui kasutate rõivaste KUIVATAMISE režiimi, peab seade paiknema VÄHEMALT 40 CM kaugusel teistest esemetest (näiteks rõivastest). Seejuures jälgige, et seadme õhu väljavooluavasse ei sattuks vett. Igas suunas nõutava minimaalse vahemaa kindlakstegemiseks vaadake alltoodud joonist (FIG. 8).
- ▶ See seade on varustatud ohutuslülitiga, mis kaitseb seadet ülekuumenemise eest. Kui seade kaldu vajub, lülitub see automaatselt välja. TOITE kontroll-lamp süttib PUNASELT ja seade annab 3-kordse hoiatava helisignaali. Kui olete seadme tagasi vertikaalasendisse tõstnud, vajutage seadme uueks käivitamiseks TÖÖLÜLITI nuppu.
- ▶ Autodiagnoos: Kui ruumiandur, niiskusandur või kaldeandur ei tööta, annab seade 3-kordse hoiatava helisignaali, TOITE kontroll-lamp muutub PUNASEKS ja seade LÜLITUB VÄLJA.

▶▶ VEE EEMALDAMINE

Kui veenõu saab täis, lülitub seade välja ja:

- ▶ Süttib veenõu täitumise näidik 
- ▶ Seade annab 10 meeldetuletus-helisignaali. Helisignaali katkestamiseks võite vajutada TÖÖLÜLITI nuppu, misjärel seade välja lülitub.

Veenõu tühjendamiseks toimige järgnevalt (FIG. 9):

1. Hoidke seadet ühe käega stabiilses asendis
2. Võtke veenõu seadmest välja.
3. Võtke kinni veenõu käepidemest, eemaldage nõu kaas ja tühjendage nõu väljavooluava kaudu.
4. Kui olete nõu tühjendanud, pange see tagasi kohale ja veenduge, et see asetuks õigesti, kaoks täitunud veenõu sümbol ja kuivati saaks taas tööle hakata.

⚠ TÄHELEPANU: KUI VEENÕU EI OLE ÕIGES ASENDIS, SÜTTIB TÄITUNUD VEENÕU NÄIDIK PUNASELT JA SEADE ANNAB HELISIGNAALI.

VEE PIDEV ÄRAJUHTIMINE

Kui kuivati töötab väga kõrge õhuniiskuse juures, tuleb veenõud sageli tühjendada. Sellisel juhul on mugavam panna seade tööle vee pideva ärajuhtimise režiimil. Protseduur on järgmine (FIG. 10):

1. Eemaldage vee pideva ärajuhtimise ava kate seadme tagaküljel.
2. Eemaldage veenõu kork.
3. Ühendage 12 mm läbimõõduga veetoru äravooluava külge. * TÄHELEPANU: Veetoru ei kuulu seadme standardvarustusse.

4. Veenõud eemaldades sulgege seadme sees olev äravooluava vee püsivalt ärajuhtimisavalt võetud korgiga.
5. Asetage veenõu selle tavalisse asendisse.

▶▶ 8. HOOLDAMINE

Kui olete seadme vooluvõrgust välja lülitanud, oodake vähemalt tund enne mistahes hooldus- või puhastustoimingute alustamist.

SEADME KORPUSE PUHASTAMINE

Kasutage seadme põhjalikuks puhastamiseks pehmet lappi.

Ärge mingil juhul kasutage lenduvaid kemikaale, bensiini, detergente, keemiliselt töödeldud kangast ega muid puhastusaineid. Need võivad seadme korpust kahjustada.

FILTRI PUHASTAMINE

Eemaldage õhufilter, mis paikneb seadme tagaküljel. (FIG. 11)

TOLMUFILTER (PESTAV) (FIG. 12):

1. Filtri puhastamiseks kasutage tolmuimejat või kloppige filtrit kergelt. Kui filter on väga must, kasutage selle puhastamiseks sooja vett, millele on lisatud pisut puhastusainet.
2. Enne filtri paigaldamist tagasi seadmesse veenduge, et filter on täiesti kuiv.
3. Ärge jätke filtrit päikesevalguse kätte.

AKTIIVSÖEFILTER

See filter ei ole peatav. Filtri kasutusaeg sõltub tingimustest, milles seadet kasutatakse. Kontrollige filtri seisundit regulaarselt (vähemalt iga 6 kuu järel) ja vahetage see vajadusel välja.

HOIDMINE

Kui te ei kasuta seadet pikemat aega, tuleb:

- ▶ Lülitage seade välja. Eemaldage toitejuhtme pistik pistikupesast ja puhastage seade.
- ▶ Tühjendage veenõu ja pühkige täiesti kuivaks.
- ▶ Asetage seadmele kate ja pange seade kohta, kus sellele ei paistaks peale otsene päikesevalgus.

►► 9. RIKETE TUVADTAMINE

PROBLEEM	VÕIMALIK PÕHJUS
Seade ei tööta üldse	<ol style="list-style-type: none">1. Seade ei ole õigesti vooluvõrku ühendatud.2. Veenõu on vales asendis või täis.3. Seade seisab ebatasasel pinnal.
Seade ei täida kuivatusfunktsiooni	<ol style="list-style-type: none">1. Õhufiltril on liiga palju tolmu.2. Õhu sissevoolu- või väljavooluava on ummistunud.3. Ruumi õhuniiskus on liiga madal.
Kuivati ei ole piisavalt efektiivne	<ol style="list-style-type: none">1. Liiga palu avatud uksi ja aknaid.2. Ruumis paiknevad objektid tõstavad õhuniiskust.
Mootorist kostab kummalist häält	<ol style="list-style-type: none">1. Kontrollige õhufiltrit ja puhastage see.2. Kontrollige, kas seade on vertikaalses asendis ja asub siledal pinnal.
Seadmest jookseb vett	<ol style="list-style-type: none">1. Kontrollige, kas seade ei ole kaldu vajunud.2. Kontrollige, kas mõni võõrkeha ei ole blokeerinud vee läbivooluava.
Pärast seadme väljalülitamist jääb ventilaatori mootor tööle	<ol style="list-style-type: none">1. Pärast seadme väljalülitamist oodake umbes 2 minutit, et sisemine ventilaator jahutaks elektrilised küttekehad. – See on seadme normaalne töörežiim.

Cuprins

1...	FUNȚIONAREA
2...	LOCALIZAREA
3...	ÎNAINTE DE A ÎNCEPE UTILIZAREA
4...	PIESE DE SCHIMB
5...	PROGRAMAREA
6...	DESERVIREA
7...	EVACUAREA APEI
8...	CONSERVAREA
9...	DETECTAREA DEFECTELOR

⚠ ACEASTĂ INSTRUCȚIUNE TREBUIE SĂ FIE CITITĂ CU ATENȚIE ÎNAINTE DE A ÎNCEPE FOLOSIREA APARATULUI.

PERSOANELE CARE NU AU LUAT LA CUNOȘTINȚĂ ACESTE INSTRUCȚIUNI NU AR TREBUI SĂ UTILIZEZE DEZUMIDIFICATORUL. SE RECOMANDĂ PĂSTRAREA INSTRUCȚIUNII ÎNTR-UN LOC SIGUR.

▶▶ 1. FUNȚIONAREA

Acesta este un dezumidificator fără compresor, care funcționează fără agent de răcire. Se caracterizează printr-un indicator de eliminare a apei indiferent de temperatura ambiantă. Este mai eficient decât dezumidificatoarele cu compresor, în cazul în care este folosit la temperaturi joase, și anume sub 5°C.

Funcționarea dezumidificatorului se bazează pe rotorul de adsorbție (disc rotativ - impregnat chimic). Aerul umed din afară este suflat prin intermediul dispozitivului, unde intră în contact cu rotorul. Substanțele chimice de pe rotor îndepartează umezeala din aer și le încălzește cu ajutorul elementelor interioare de încălzire. Rotorul se rotește în continuu. Elementul de încălzire îndepartează apa din el. Această apă este condensată în sistemul de transfer de căldură și este evacuată în rezervor.

▶ FIG. 1

- ro**
1. Aerul umed din încăpere
 2. Apa recuperată după răcire
 3. Schimbător de căldură
 4. Umiditate în aer
 5. Rotorul de adsorbție
 6. Încălzitor
 7. Ventilator
 8. Aerul uscat suflat în încăpere
 9. Ventilator
 10. Apa din aerul uscat este adunată în rezervor
 11. În procesul de dezumidificare apa colectată
 12. Aerul din încăpere

▶▶ 2. LOCALIZAREA

Excesul de umiditate se deplasează în întreaga casă. De aceea dezumidificatorul trebuie amplasat într-o locație, unde acesta poate colecta aerul umed din întreaga casă. În stabilirea amplasării dezumidificatorului, asigurați-vă că este amplasat pe o suprafață plană și că, pe fiecare parte

a dispozitivului a fost păstrat un spațiu liber de minim 20 cm (8"), pentru a permite fluxul eficient al aerului.

Elementul de încălzire este de ajutor în procesul de uscare. Trebuie păstrată o distanță de cel puțin 40 cm între orificiul de aerisire și haine (vezi fig. de pe pagina 12) pentru a împiedica pătrunderea apei în dispozitiv și cauzarea daunelor.

Aparatul poate fi folosit în baie, pivniță, bucătărie, în salon, dulapuri etc. (FIG. 2).

▶▶ 3. ÎNAINTE DE A ÎNCEPE UTILIZAREA

⚠ ATENȚIE!

▶ Acest aparat ar trebui să fie utilizat pe o suprafață orizontală plană pentru a preveni scurgerile de apă. Aparatul trebuie să se găsească în poziție verticală.

▶ Aparatul conține substanță chimică. În prima oră de funcționare, aparatul va emite un miros fără consecințe periculoase.

▶ Aparatul este dotat cu un sistem de încălzire, de aceea TREBUIE menținută o distanță minimă de 1 metru de la materialele ușor inflamabile.

▶ Aparatul trebuie să fie decuplat de la rețeaua de alimentare înainte de a începe curățarea oricărei părți a acestuia sau înainte ca acesta să fie deplasat. În nici un caz nu trebuie să se oprească aparatul prin scoaterea directă a fișei din priză. Întotdeauna folosiți fișa de pe panoul de control.

▶ Aparatul este echipat într-un întrerupător de siguranță, care îl va opri în cazul în care acesta se va înclina în timpul funcționării.

▶ În cazul deteriorării cablului de alimentare, înlocuirea acestuia ar trebui să fie făcută de către un reprezentant al unui service autorizat.

▶ În nici un caz nu se permite astuparea cu obiecte străine a orificiului de aerisire.

▶ Nu introduceți lichide în aparat.

▶ În nici un caz aparatul nu trebuie udat sau stropit cu apă sau cu alte lichide.

▶ Nu folosiți spray împotriva insectelor sau alte substanțe inflamabile pentru curățarea aparatului.

▶ Înainte ca aparatul să fie deplasat, trebuie mai întâi să fie oprit, apoi scoateți fișa din priză și goliți rezervorul de apă; Operațiunea opririi durează aproximativ 2 minute, care sunt necesare pentru ca elementele de încălzire să se răcească.

▶ Aparatul trebuie întotdeauna oprit de la rețeaua de alimentare și apoi trebuie să așteptați cel puțin o oră până

la începerea oricărei lucrări de conservare, deplasare sau curățare a aparatului.

► Acest aparat nu este destinat pentru a fi utilizat de către copii sau alte persoane care necesită ajutor sau supraveghere, în cazul în care nu sunt în măsură să-l utilizeze într-o formă sigură din cauza stării lor fizice sau mentale reduse. Trebuie să fiți atenți ca, copii să nu se joace cu aparatul.

DEZUMIDIFICATORUL NU TREBUIE FOLOSIT ÎN URMĂTOARELE CONDIȚII (FIG. 3):

1. Expunerea la condiții meteorologice nefavorabile
2. În apropierea sursei de apă
3. Când cablul de alimentare sau conductoarele sunt deteriorate sau tăiate
4. În locurile unde copii rămân nesupravegheați
5. În cazul supraîncărcării prelungitorului
6. Când cablul de alimentare este deteriorat
7. Pe suprafețe înclinate și denivelate
8. Când există pericol de incendiu sau în apropierea geamului deschis
9. Când dezumidificatorul ar putea fi afectat de substanțe chimice
10. Atunci când există risc sub formă de interferențe cauzate de corpuri străine
11. Aparatul nu poate fi reparat pe proprie răspundere
12. Atunci când există riscul de a uda aparatul cu apă

►► 4. PIESE DE SCHIMB

► FIG. 4

1. Orificiul de evacuare a aerului
2. Panoul de comandă

► FIG. 5

1. Mânerul aparatului
2. Filtru de aer
3. Mânerul rezervorului de apă
4. Gura de scurgere a rezervorului
5. Capacul rezervorului de apă
6. Rezervorul de apă
7. Gura de scurgere pentru drenarea continuă a apei
8. Cablu de alimentare

► FIG. 6

1. Filtru anti-praf
2. Filtru de cărbune activ
3. Montarea filtrului

►► 5. PROGRAMAREA (FIG. 7)

1. BUTONUL MODE (TRIBULUI)

După apăsarea acestui buton poate fi setat tribul de lucru al aparatului:

☞ **LOW** (dezumidificare SILENT) - atunci când umiditatea în cameră este:

< față de umiditatea stabilită, aparatul va lucra cu viteză SCĂZUTĂ a ventilatorului (fără încălzitor).

≥ față de umiditatea stabilită, aparatul va lucra cu viteză SCĂZUTĂ a ventilatorului CU ÎNCĂLZITOR.

☞ **HIGH** (TURBO dezumidificare) - atunci când umiditatea în cameră este:

≥ față de umiditatea stabilită, aparatul va lucra cu viteză RIDICATĂ a ventilatorului CU ÎNCĂLZITOR.

< față de umiditatea stabilită, aparatul va lucra cu viteză

RIDICATĂ a ventilatorului (fără încălzitor).



DEZUMIDIFICATOR: ÎNTODEAUNA PORNIT, când aparatul lucrează cu viteză RIDICATĂ a ventilatorului CU ÎNCĂLZITOR.

2. BUTONUL HUMIDITY (UMIDITATE)

Trebuie să apăsați butonul HUMIDITY (UMIDITATE), pentru a seta umiditatea dorită în cameră: uscare continuă: 40%, 50%, 60% sau 70%. Se va aprinde dioda LED corespunzătoare.

Dacă butonul de umiditate nu va fi setat, aparatul va funcționa cu o umiditate prestabilită de 50%.

3. BUTONUL TIMER

Vă rugăm să apăsați butonul TIMER, pentru a seta timpul de lucru dorit. După apăsarea butonului, indicatorul LED va afișa valoarea, care a fost aleasă (de la 1 la 24). După punerea în funcțiune a ceasului, se va aprinde simbolul TIMER ⌚ iar setările ceasului vor fi afișate pe display-ul LED timp de 8 secunde. Apoi display-ul LED va afișa din nou umiditatea din încăperea. Când timpul setat va fi atins, aparatul se va opri automat. Dacă butonul Timer-ului nu va fi apăsat, aparatul va funcționa în continuu 24 din 24 ore.

4. BUTONUL DE ALIMENTARE (DESCHIS/ÎNCHIS)

Trebuie să apăsați acest buton, pentru a porni sau pentru a opri aparatul. Când alimentarea este pornită, se va aprinde becul de control al alimentării.

5. BECUL DE CONTROL AL TRIBULUI DE FUNCȚIONARE SILENȚIOS

În cazul alegerii funcției de lucru SILENȚIOASE, se va aprinde becul de control.

6. BECUL DE CONTROL AL TRIBULUI DE FUNCȚIONARE TURBO

În cazul alegerii funcției de lucru TURBO, se va aprinde becul de control.

7. BECUL DE CONTROL AL TRIBULUI DE FUNCȚIONARE USCARE HAINE

În cazul alegerii programului USCARE HAINE, se va aprinde becul de control.

8. INDICATORUL GRADULUI DE UMIDITATE

Indică umiditatea din încăperea (35~95%RH). Apăsarea butonului "TIMER" cauzează afișarea timpului setat. După 8 secunde va afișa din nou umiditatea din cameră.

9. BECUL DE CONTROL AL SETĂRII UMIDITĂȚII

☞ uscare continuă, 40%, 50%, 60%, 70%.

10. INDICATOR TIMER

Trebuie să apăsați acest buton cu scopul de a seta timpul de lucru (de la 1 la 24 ore)

11. BECUL DE CONTROL A ALIMENTĂRII

Când aparatul funcționează normal, becul de control luminează în culoare albastră. Becul de alimentare va avertiza prin LICĂRIRE în următoarele condiții:

- ▶ Aparatul este înclinat
- ▶ Ventilatorul elimină căldură (atunci când alimentarea este oprită, aparatul va continua să îndepărteze căldură timp de 2 minute până când se va răci complet).

12. BECUL DE CONTROL AL REZERVORULUI PLIN DE APĂ

Se aprinde în ROȘU, când rezervorul de apă este plin sau când se găsește într-o poziție incorectă.

▶▶ 6. DESERVIREA

- ▶ Conectați aparatul la rețeaua electrică corespunzătoare. (Vă rugăm să consultați plăcuța de fabricație din spatele aparatului).
- ▶ Apăsăți butonul ALIMENTARE, pentru a pune în funcțiune aparatul. Aparatul va începe funcționarea în mod continuu.
- ▶ Apăsăți butonul HUMIDITY (umiditate), pentru a seta umiditatea dorită în cameră: uscare continuă, 40%, 50%, 60% sau 70%.
- ▶ Apăsăți butonul MODE, pentru a alege viteza ventilației, SILENȚIOS, TURBO sau USCARE.
- ▶ Apăsăți butonul TIMER, pentru a seta timpul de lucru dorit (de la 1~24 ore).
- ▶ Pentru a opri aparatul, trebuie din nou apăsăți butonul ALIMENTARE.

⚠ IMPORTANT!

▶ După oprirea aparatului, acesta încetează să funcționeze după cel puțin 2 minute ceea ce va permite răcirea elementului de încălzire. În cazul răcirii, indicatorul de răcire va avertiza prin licărire.

NU SCOATEȚI FIȘA DIRECT DIN PRIZA DE ALIMENTARE AVÂND CU SCOPUL DE A OPRI RAPID APARATUL.

- ▶ Nu trebuie folosit aparatul fără FILTRU DE AER
- ▶ Pentru siguranță, opriți sistemul de încălzire timp de 2 minute, după 8 ore de muncă continuă, apoi trebuie pornit din nou, indiferent dacă timpul setat este atins sau nu. În timpul pauzei, ventilatorul lucrează în continuu pentru a îndepărta căldura din aparat. Pentru a opri aparatul, trebuie apăsăți butonul POWER (timpul setat va fi anulat). Când rezervorul de apă va fi plin, timpul setat de asemenea va fi anulat. Dacă timpul nu a fost setat, dispozitivul se va opri automat după 24 de ore.
- ▶ În timpul folosirii tribului USCAREA hainelor, aparatul trebuie să se afle la o distanță de cel puțin 40 CM față de alte obiecte (ex. îmbrăcăminte), de aceea trebuie să vă asigurați că, în orificiul de aerisire al aparatului nu intră apă. Vă rugăm să consultați ilustrația de mai jos privind distanța minimă în fiecare direcție. (FIG. 8)
- ▶ Acest aparat este echipat în întregime de siguranță care protejează împotriva supraîncălzirii. În momentul înclinării, aparatul se va opri automat. Indicatorul ALIMENTARE se va aprinde în ROȘU iar aparatul va emite 3 semnale acustice de avertizare. După restaurarea aparatului în poziție verticală, apăsați butonul ALIMENTARE având ca scop repornirea acestuia.
- ▶ Auto-diagnostic: Dacă senzorul camerei, senzorul de umiditate sau senzorul de înclinare nu funcționează, dispozitivul va emite de 3 semnale de avertizare,

indicatorul ALIMENTARE devine ROȘU, iar aparatul se va OPRI.

▶▶ 7. EVACUAREA APEI

Când rezervorul de apă va fi umplut în totalitate, aparatul va înceta să funcționeze ceea ce înseamnă că:

- ▶ Se va aprinde indicatorul  care semnalizează umplerea rezervorului cu apă.
- ▶ Aparatul va emite 10 semnale de avertizare. Pentru a opri semnalul de avertizare, poate fi apăsat butonul ALIMENTARE ceea ce va cauza oprirea aparatului.

Pentru a goli rezervorul trebuie executate următoarele (FIG. 9):

1. Țineți aparatul cu o singură mână, astfel încât acesta a devină stabil.
2. Scoateți rezervorul direct din aparat.
3. Prindeți mânerul rezervorului de apă, scoateți capacul rezervorului, goliți-l de apă cu ajutorul gurii de scurgere.
4. După golirea rezervorului, acesta trebuie amplasat din nou la locul său și asigurați-vă că a fost amplasat corect, astfel încât simbolul "rezervor plin cu apă" să dispară, iar dezumidificatorul să poată funcționa din nou.

⚠ NOTĂ: DACĂ REZERVORUL DE APĂ NU ESTE AMPLASAT ÎN POZIȚIA CORESPUNZĂTOARE, SENZORUL CARE SEMNALIZEAZĂ CĂ REZERVORUL ESTE PLIN DEVINE ROȘU, IAR APARATUL VA EMITE SEMNALE.

DRENAREA CONTINUĂ A APEI

Când dezumidificatorul funcționează în condiții de umiditate foarte mari, rezervorul de apă va avea nevoie de goliri frecvente. În acest caz ar fi mai convenabilă setarea aparatului la un drenaj permanent al apei în conformitate cu următoarele proceduri (FIG. 10):

1. Scoateți capacul drenării continue a apei din spatele aparatului.
2. Scoateți dopul rezervorului de apă.
3. Cuplați gaura de scurgere A cu furtunul de apă cu diametrul de 12 mm.
* NOTĂ: Furtunul de apă nu face parte din echipamentul standard al aparatului.
4. Scoateți rezervorul de apă, astupați admisia în interiorul aparatului cu ajutorul dopului luat din gura de scurgere.
5. Amplasați rezervorul de apă în poziția sa normală.

▶▶ 8. CONSERVAREA

Vienmēr atslēdziet ierīci no elektroapgādes un pagaidiet vismaz vienu stundu pirms jebkuras konservācijas darbības uzsākšanas vai ierīces tīrīšanas.

IERĪCES KORPUSA TĪRĪŠANA

Aparatul trebuie oprit întotdeauna de la rețeaua de alimentare și apoi trebuie să așteptați cel puțin o oră înainte de a începe orice lucrări de conservare sau curățare a aparatului.

CURĂȚIREA CARCASEI APARATURII

În cazul curățării aparatului, trebuie folosită o cârpă moale. În orice caz, nu folosi produse chimice volatile, detergenți, benzină, haine tratate chimic, sau alte soluții de curățare, deoarece acestea pot cauza deteriorarea carcasei.

CURĂȚAREA FILTRULUI

Trebuie să scoateți filtrul de aer care se află în partea din spate a aparatului. (FIG. 11)

FILTRU ANTI - PRAF (CARE SE POATE SPĂLA) (FIG. 12):

1. Trebuie să folosiți aspiratorul sau trebuie să-l clătiți puțin pentru a ușura curățarea acestuia. Dacă filtrul este foarte murdar, trebuie să folosiți apă caldă împreună cu mijloace de curățire.
2. Trebuie să vă asigurați că filtrul este uscat înainte de a fi schimbat.
3. Filtrul nu trebuie supus la acțiunea directă a razelor solare.

FILTRU DE CĂRBUNE ACTIV

Acest filtru nu poate fi spălat. Perioada de utilizare este variabilă și depinde de mediul în care folosiți aparatul. Filtrul trebuie revizuit periodic (aproximativ din 6 în 6 luni) și dacă este necesar acesta trebuie înlocuit.

DEPOZITARE

Dacă aparatul nu este folosit un timp îndelungat trebuie:

- Să opriți aparatul, apoi trebuie să scoateți cablul de alimentare din priză și să-l curățați.
- Rezervorul de apă trebuie golit de tot și apoi șters până va fi uscat definitiv.
- Aparatul trebuie acoperit și păstrat într-un loc unde nu este expus direct la acțiunea razelor solare.

►► 9. DETECTAREA DEFECTELOR

PROBLEM	PRICINA POSIBILĂ
Aparatura nu funcționează deloc	<ol style="list-style-type: none">1. Este cuplat incorect la rețeaua de alimentare2. Rezervorul de apă este amplasat incorect sau este plin.3. Aparatul este amplasat pe o suprafață denivelată.
Aparatul nu îndeplinește funcția de deumidificare	<ol style="list-style-type: none">1. Prea mult lichid în filtrul de apă.2. Este astupat orificiul de aer sau gura de scurgere.3. Umiditatea prea scăzută în aer.
Capacitatea uscării nu este bună	<ol style="list-style-type: none">1. Prea multe uși și geamuri deschise.2. Echipamentul se găsește într-o încăpere unde umiditatea aerului crește permanent
Zgomot anormal al motorului	<ol style="list-style-type: none">1. Verificați și curățați filtrul de aer.2. Verificați dacă aparatul stă în poziție verticală pe o suprafață plană.
Dacă din aparat se scurge apă	<ol style="list-style-type: none">1. Verificați dacă aparatul nu este înclinat.2. Verificați dacă fluxul de apă în rezervor nu este blocat de un corp străin.
După oprirea aparatului, motorul ventilatorului funcționează continuu.	<ol style="list-style-type: none">1. După sfârșitul lucrului aparatului, trebuie să așteptați în jur de 2 minute până când elementul de încălzire electric va fi răcit de către ventilatorul din exterior. – Acesta este tribul normal de funcționare al aparatului

Obsah

1...	PRÁCA
2...	UMIESTNENIE
3...	PRED POUŽITÍM
4...	ČASTI
5...	PROGRAMOVANIE
6...	OVLÁDANIE
7...	ODVÁDZANIE VODY
8...	ÚDRŽBA
9...	IDENTIFIKÁCIA PORÚCH

⚠ PRED TÝM, AKO ZAČNETE ZARIADENIE POUŽÍVAŤ, DÔKLADNE SA OBOZNÁMTE S TOUTO PRÍRUČKOU.

OSOBY, KTORÉ NEPOZNAJÚ POKYNY UVEDENÉ V TEJTO PRÍRUČKE, NESMÚ ZARIADENIE POUŽÍVAŤ. ODPORUČAME ZACHOVAŤ TÚTO PRÍRUČKU NA BEZPEČNOM MIESTE PRE PRÍPADNÉ BUDÚCE POUŽITIE.

►► 1. PRÁCA

Je to osušovač bez kompresora, ktorý funguje bez chladiacej zmesi. Charakteristickou vlastnosťou takéhoto riešenie je konštantná úroveň odstraňovania vody zo vzduchu nezávislá od teploty okolitého prostredia. Je to efektívnejšie riešenie ako v prípade osušovačov s kompresorom, v prípade ak sa používa pri nízkych teplotách, tzn. nižších ako 5°C.

Riešenie je postavená na základe absorpčného rotora (rotačný kotúč – chemicky impregnovaný). Vlhký vzduch z vonkajšieho prostredia sa preháňa cez zariadenie, kde dochádza do kontaktu z rotorom. Chemická látka na rotore odstraňuje vlhkosť zo vzduchu a ohrieva ho vďaka vstavaným výhrevným dielom (špirálam). Rotor je stále v pohybe. Ohrievaním sa z neho odstraňuje voda. Táto voda sa kondenzuje v systéme výmeny tepla a odvádza sa do nádrže.

► FIG. 1

1. Vlhký vzduch z miestnosti
2. Získaná voda po vychladení
3. Výmenník tepla
4. Vlhkosť zo vzduchu
5. Absorpčný rotor
6. Výhrevná špirála
7. Ventilátor
8. Suchý vzduch nasávaný do miestnosti
9. Ventilátor
10. Voda z osušeného vzduchu sa hromadí v nádrži
11. Odstránená voda počas procesu osušovania
12. Vzduch po osušení

►► 2. UMIESTNENIE

Nadbytočná vlhkosť sa premiestňuje po celom dome. Preto odporúčame, aby sa osušovač umiestnil na takom mieste, aby mohol cez neho prechádzať vzduch z celého domu.

Pri určovaní umiestnenia osušovača je potrebné sa uistiť, či je umiestnený na rovnom povrchu a j zachovaný odstup minimálne 20 cm zo všetkých strán zariadenia, aby sa zabezpečil efektívny prísun vzduchu.

Výhrevná špirála podporuje proces osušovania. Musí sa zachovať aspoň 40 cm medzera medzi vstupným otvorom a oblečením (viď. obrázok strana 12), aby sa zabránilo možnosti prieniku vody do zariadenia, čo môže spôsobiť poškodenie osušovača.

Zariadenie sa môže používať v kúpeľni, pivnici, kuchyni, obývacej izbe, skriniach, ap. (FIG. 2).

►► 3. PRED POUŽITÍM

⚠ POZOR!

► Toto zariadenie sa môže používať, iba ak je postavené na rovnom povrchu, v opačnom prípade môže unikať voda. Zariadenie musí byť postavené v zvislej polohe.

► V zariadení sú chemické látky. Počas prvej hodiny práce sa môže zo zariadenia uvoľňovať zápach, ktorý ale nie je nebezpečný.

► V zariadení je tiež vyhrievacia špirála, preto sa musí zachovávať minimálna vzdialenosť 1 metra o horľavých látok.

► Pred začatím údržbárskych alebo čistiacich prác, alebo pred premiestnením, sa zariadenie musí vypnúť a odpojiť od elektrickej siete. V žiadnom prípade sa zariadenie nesmie vypínať priamo vytiahnutím napájacieho kábla zo zásuvky. Vždy sa musí vypnúť vypínačom, ktorý sa nachádza v ovládacom paneli.

► Zariadenie má automatický vypínač, ktorý sa aktivuje v prípade, ak sa zariadenie počas práce prechýli.

► V prípade, ak sa poškodí napájací kábel, môže ho opraviť alebo vymeniť iba autorizovaný servis alebo predstaviteľ výrobcu.

► V žiadnom prípade sa vstupný alebo výstupný otvor vzduchu nesmie zapchať alebo niečím prikryť.

► Do zariadenia sa nesmú vlievať žiadne tekutiny.

► Zariadenie sa v žiadnom prípade nesmie polievať alebo postrekovať vodou alebo inými kvapalinami.

► Zariadenie sa nesmie čistiť prostriedkami proti hmyzu alebo inými horľavými látkami.

► Pred premiestnením sa musí zariadenie vypnúť (vypínačom), odpojiť od elektrickej siete a musí sa vyprázdniť nádrž na vodu. Zariadenie sa vypína okolo 2 minút, počas ktorých sa schladzujú výhrevné špirály na prípustnú teplotu.

► Pred začatím akýchkoľvek údržbárskych alebo čis-

tiacich prác , alebo pred premiestnením zariadenia, sa osušovač musí odpojiť od elektrickej siete a nechať stáť aspoň jednu hodinu pred ďalšou manipuláciou.

► Zariadenie nesmú používať deti alebo osoby, ktoré musia mať stály dohľad dospelého, alebo osoby, ktoré nie sú schopné zariadenie používať správne vzhľadom na svoju fyzickú alebo psychickú kondíciu. Deti sa zo zariadením v žiadnom prípade nesmú hrať.

OSUŠOVAČ SA NESMIE POUŽÍVAŤ V NIŽŠIE UVEDENÝCH PODMIENKACH (FIG. 3):

1. Pôsobenie nepriaznivých poveternostných podmienok
2. V blízkosti vody
3. Ak je napájací kábel poškodený alebo preťažený
4. Na miestach kde sú malé deti bez dozoru dospelého
5. V prípade preťaženia predlžovacieho kábla
6. Ak je napájací kábel poškodený
7. Na šikmom alebo nerovnom povrchu
8. Riziko požiaru alebo v blízkosti otvoreného ohňa
9. Riziko poškodenia zariadenia pôsobením chemických látok
10. Riziko prerušenia práce cudzími telesami
11. Zariadenie musí opravovať certifikovaný technik
12. Riziko obliatia vodou

►► 4. ČASTI

► FIG. 4

1. Výstupný otvor
2. Ovládací panel

► FIG. 5

1. Držiak zariadenia
2. Vzduchový filter
3. Držiak nádoby na vodu
4. Výpusť nádrže
5. Vrchnák nádrže na vodu
6. Nádrž na vodu
7. Výpustný otvor na stále odvádzanie vody
8. Napájací kábel

► FIG. 6

1. Protiprachový filter
2. Aktívny uhlíkový filter
3. Pripevnenie filtra

►► 5. PROGRAMOVANIE (FIG. 7)

1. TLAČIDLO MODE (REŽIM)

Po stlačení tohto tlačidla sa môže nastaviť pracovný režim zariadenia:

☞ **LOW (TICHÉ osušovanie)** – ak je vlhkosť v miestnosti: < od nastavenej vlhkosti, zariadenie bude pracovať pri NÍZKYCH otáčkach ventilátora (bez vyhrievacej špirály). ≥ od nastavenej vlhkosti, zariadenie bude pracovať pri NÍZKYCH otáčkach ventilátora S VYHRIEVACOU ŠPIRÁLOU.

☞ **HIGH (TURBO osušovanie)** – ak je vlhkosť v miestnosti:

≥ od nastavenej vlhkosti, zariadenie bude pracovať pri VYSOKÝCH otáčkach ventilátora S VYHRIEVACOU ŠPIRÁLOU.

< od nastavenej vlhkosti, zariadenie bude pracovať pri VYSOKÝCH otáčkach ventilátora (bez vyhrievacej špirály).



OSUŠOVAČ: VŽDY ZAPNUTÉ, ak zariadenie pracuje pri VYSOKÝCH otáčkach ventilátora a S VYHRIEVACOU ŠPIRÁLOU.

2. TLAČIDLO HUMIDITY (VLHKOSŤ)

Stlačením tlačidla HUMIDITY (VLHKOSŤ) sa nastavuje požadovaná vlhkosť vzduchu v miestnosti: stále osušovanie, 40%, 50%, 60% alebo 70%. Zapáli sa príslušná kontrolka.

Ak sa úroveň požadovanej vlhkosti nenastaví, zariadenie bude pracovať na predvolenej úrovni vlhkosti, ktorá je nastavená na úrovni 50%.

3. TLAČIDLO TIMER

Stlačením tlačidla TIMER sa nastavuje požadovaný čas práce. Stlačením tlačidla sa na LED displeji zobrazí hodnota, ktorá bola predtým vybraná (od 1 do 24). Po spustení hodín začne svietiť symbol TIMER ⏰ a nastavený čas sa na LED displeji zobrazí počas 8 sekúnd. Potom sa na LED displeji opäť zobrazí hodnota vlhkosti v miestnosti. Po uplynutí nastaveného času sa zariadenie automaticky vypne. Ak sa čas tlačidlom TIME nenastaví, zariadenie bude pracovať celý čas počas 24 hodín.

4. TLAČIDLO ON/OFF (ZAPNÚŤ/VYPNÚŤ)

Týmto tlačidlom sa zariadenie zapína/vypína. Ak je zariadenie pripojené k elektrickej sieti kontrolka napájania svieti.

5. KONTROLKA TICHÉHO REŽIMU PRÁCE

Ak zariadenie pracuje v tichom režime práce (LOW), kontrolka svieti.

6. KONTROLKA TICHÉHO REŽIMU PRÁCE

Ak zariadenie pracuje v režime TURBO, kontrolka svieti.

7. KONTROLKA REŽIMU SUŠENIA OBLEČENIA

Ak zariadenie pracuje v režime SUŠENIA OBLEČENIA, kontrolka svieti.

8. DISPLEJ ÚROVNE VLHKOSTI

Zobrazuje úroveň vlhkosti v miestnosti (35~95%RH). Stlačením tlačidla "TIMER" sa zobrazí čas, po jeho uplynutí sa zariadenie vypne. Po 8 sekundách sa na displeji znovu zobrazí úroveň vlhkosti v miestnosti.

9. KONTROLKA NASTAVENIE VLHKOSTI

🔄 stále osušovanie, 40%, 50%, 60% alebo 70%.

10. FUNKCIA TIMER

Stlačením tlačidla sa nastavuje čas práce zariadenia (od 1 do 24 hodín).

11. KONTROLKA PRIPOJENIE K EL. NAPÄTIU

Keď zariadenie pracuje normálne, kontrolka svieti namodro. Kontrolka bude výstražne BLIKAŤ v nasledujúcich prípadoch:

► Zariadenie je prechýlené.

► Ventilátor odstraňuje teplo (po vypnutí vypínačom, zariadenie bude naďalej pracovať a odstraňovať teplo ešte 2 minúty, až kým sa nevychladí na prípustnú teplotu).

12. KONTROLKA PLNEJ NÁDRŽE NA VODU

Svieti načerveno, ak je nádrž na vodu plná alebo ak je nádrž umiestnená v nesprávnej polohe.

►► 6. OVLÁDANIE

► Pripojiť zariadenie k elektrickému napätiu. (Príslušné hodnoty sú uvedené na výrobnom štítku, ktorý nájdete na zadnej strane zariadenia).

► Stlačiť tlačidlo NAPÁJANIA, čím sa zariadenie zapne. Zariadenie začne pracovať v režime stálej práce.

► Stlačením tlačidla HUMITIDY (VLHKOSŤ) sa nastavuje požadovaná vlhkosť vzduchu v miestnosti: stále osušovanie, 40%, 50%, 60% alebo 70%.

► Stlačením tlačidla MODE sa nastavuje režim práce ventilátora: TICHŤ, TURBO alebo OSUŠOVANIE.

► Stlačením tlačidla TIMER sa nastavuje čas práce zariadenia (1-24 hodín).

► Stlačiť tlačidlo NAPÁJANIA, čím sa zariadenie vypne.

⚠ DÔLEŽITÉ!

► Keď sa zariadenie normálne vypne (vypínačom), ventilátor bude naďalej pracovať aspoň 2 minúty, nakoľko sa musia ochladiť vyhrievacie špirály. Počas ochladzovania bude kontrolka napájania výstražne blikať.

ZARIADENIE SA V ŽIADNOM PRÍPADE NIKDY NESMIE VYPÍNAŤ VYTIAHNUTÍM NAPÁJACIEHO KÁBLA ZO ZÁSUVKY.

► Zariadenie sa nesmie používať bez VZDUCHOVÉHO FILTRA.

► Kvôli bezpečnosti je dobré zariadenie vypínať aspoň na 2 minúty každých 8 hodín neustálej práce, následne ho zapnúť nezávisle od toho, či sa čas skončil alebo nie. Počas tejto pauzy ventilátor stále pracuje a odvádza zo zariadenia teplo. Stlačením tlačidla POWER sa zariadenie zapne (nastavený čas práce zariadenia sa vymaže). Keď sa naplní nádrž na vodu, nastavený čas sa rovnako vymaže. Ak čas práce nie je nastavený, zariadenie bude neustále pracovať a automaticky sa vypne po 24 hodinách.

► Ak sa zariadenie využíva v režime SUŠENIA oblečenia, musí byť vzdialené ASPOŇ 40 CM od iných predmetov (napr. oblečenia), aby sa zaručilo, že sa do vstupného otvoru zariadenia nedostane voda. Počas umiestňovania zariadenia a zachovania minimálnych vzdialeností postupujte podľa nižšie uvedenej ilustrácie (FIG. 8)

► Zariadenie je vybavené poistným vypínačom, ktorý chráni zariadenie pred prehriatím. V prípade, ak sa zariadenie prehýli, vypne sa automaticky. Kontrolka NAPÁJANIA sa zapáli NAČERVENO a zariadenie vydá 3-násobný výstražný zvukový signál. Keď sa zariadenie znovu postaví do zvislej polohy na rovnom povrchu, stlačením tlačidla NAPÁJANIA sa zariadenie znovu zapne.

► Autodiagnostika: Ak izbový senzor, senzor vlhkosti alebo senzor nachýlenie nefungujú, zariadenie vydá 3-násobný výstražný zvukový signál, kontrolka NAPÁJANIA začne svietiť NAČERVENO, a zariadenie sa VYPNE.

►► 7. ODVÁDZANIE VODY

Ak sa nádrž na vodu úplne naplní, zariadenie prestane fungovať, pričom:

► Zsvieti sa kontrolka  csignalizujúca naplnenie nádrže na vodu.

► Zariadenie vydá 10 výstražných signálov pripomínajúcich o naplnení nádrže. Výstražné signály sa dajú vypnúť stlačením tlačidla NAPÁJANIA, čím sa zariadenie vypne

Nádrž na vodu vyprázdňujeme nasledujúcim postupom (FIG. 9):

1. Pridržíme zariadenie jednou rukou tak, aby bolo stabilné.
2. Nádrž na vodu vyberieme priamo zo zariadenia.
3. Chytíme držiak nádrže na vodu, dáme dole vrchnák nádrže a vodu vylejeme výpustom.
4. Po vyprázdnení nádrže, nádrž umiestnime naspäť na svoje miesto a uistíme sa, že bola umiestnená správne, aby kontrolka signalizujúca plnú nádrž na vodu prestala svietiť, a osušovač mohol znovu pracovať.

⚠ POZOR: AK JE NÁDRŽ NA VODU UMIESTNENÁ V NESPRÁVNEJ POZÍCI, KONTROLKA SIGNALIZUJÚCA PLNÚ NÁDRŽ BUDE SVIETIŤ NA ČERVENO, A ZARIADENIE BUDE VYDÁVAŤ ZVUKOVÉ SIGNÁLY.

STÁLE ODVÁDZANIE VODY

Ak sa osušovač používa v podmienkach s vysokou vlhkosťou vzduchu, nádrž na vodu sa musí vyprázdňovať príliš často. V takomto prípade je výhodnejšie, ak sa zavedie režim stále odvádzania vody, podľa nižšie uvedeného postupu: (FIG. 10):

1. Odsekne záslepku stáleho odvádzania vody, ktorá je umiestnená v zadnej strane zariadenia.
2. Vyberieme zátku nádrže na vodu.
3. Na výstupný otvor nádrže napojíme hadicu s priemerom 12 mm.
* POZOR: Hadica na vodu nie je súčasťou štandardnej výbavy zariadenia.
4. Vytiahneme nádrž na vodu, otvor vo vnútri zariadenia zatvoríme zátkou zo stáleho výpustu.
5. Nádrž na vodu umiestnime v jej normálnej polohe.

►► 8. ÚDRŽBA

Pred začatím akýchkoľvek údržbárskych alebo čistiacich prác sa musí zariadenie odpojiť od elektrickej siete a nechať vypnuté aspoň jednu hodinu pred ďalšou manipuláciou.

ČISTENIE KRYTU ZARIADENIA

Zariadenie čistíme jemnou handrou.

V žiadnom prípade sa nesmú používať prchavé chemické látky, benzíny, saponáty, oblečenie, ktoré bolo čistené chemicky alebo iné čistiace prostriedky, ktoré môžu poškodiť kryt zariadenia.

ČISTENIE FILTRA

Vytiahneme filter vzduchu, ktorý je umiestnený v zadnej strane zariadenia (FIG. 11)

PROTIPRACHOVÝ FILTER (UMÝVATEĽNÝ) (FIG. 12):

1. Filter povysávame, alebo jemne oklepeme, aby sme si uľahčili jeho čistenie. Ak je filter špinavší, použijeme teplú vodu s malým množstvom čistiaceho prostriedku.
2. Pred založením očisteného filtra sa uistíme, že je úplne suchý.

3. Filter sa nesmie vystavovať pôsobeniu slnečných lúčov.

AKTÍVNY UHLÍKOVÝ FILTER:

Tento filter sa nesmie umývať. Životnosť závisí od podmienok, v ktorých sa používa zariadenie. Prehliadku uhlíkového filtra vykonávame pravidelne, aspoň raz na 6 mesiacov, a v prípade potreby ho vymieňame.

SKLADOVANIE

Ak sa zariadenie nebude dlhšiu dobu používať:

- ▶ Vypneme zariadenie, odpojíme napájací kábel od elektrickej siete a očistíme ho.
- ▶ Úplne vyprázdňime nádrž na vodu a dôkladne je utrieme.
- ▶ Zariadenie prikryjeme a skladujeme na mieste, v ktorom nebude na zariadenie pôsobiť priame slnečné svetlo.

▶▶ 9. IDENTIFIKÁCIA PORÚCH

PROBLÉM	MOŽNÁ PRÍČINA
Zariadenie vôbec nefunguje	<ol style="list-style-type: none">1. Nesprávne pripojenie k el. sieti2. Nesprávna poloha nádrže na vodu alebo plná nádrž3. Zariadenie je postavené na nerovnom povrchu
Zariadenie neosušuje vzduch	<ol style="list-style-type: none">1. Filter vzduchu je príliš zaprášený2. Vstupný alebo výstupný otvor vzduchu je upchatý.3. V miestnosti je príliš malá vlhkosť.
Výkon osušovania nie je dobrý	<ol style="list-style-type: none">1. Príliš veľa otvorených dverí a okien.2. Zariadenia, ktoré sú v miestnosti, zvyšujú vlhkosť vzduchu.
Nie normálny hluk motora	<ol style="list-style-type: none">1. Skontrolovať a očistiť filter vzduchu.2. Skontrolovať, či zariadenie je postavené v zvislej polohe a na rovnom povrchu.
Zo zariadenia vyteká voda	<ol style="list-style-type: none">1. Skontrolovať, či zariadenie nie je prechýlené.2. Skontrolovať prietok vody v nádrži, či nebol zablokovaný cudzím telesom.
Po vypnutí zariadenia, motor ventilátor stále pracuje	<ol style="list-style-type: none">1. Po vypnutí zariadenia počkať okolo 2 minút, kým elektrický vyhrievač neschladí vnútorný ventilátor. - Je to normálny režim práce zariadenia.

Инструкция за обслужване

1...	ДЕЙСТВИЕ
2...	ЛОКАЛИЗИРАНЕ
3...	ПРЕДИ УПОТРЕБА
4...	ЕЛЕМЕНТИ
5...	ПРОГРАМИРАНЕ
6...	ОБСЛУЖВАНЕ
7...	ОТВЕЖДАНЕ НА ВОДАТА
8...	ПОДДЪРЖАНЕ
9...	ОТСТРАНЯВАНЕ НА ПОВРЕДИ

⚠ ПРОЧЕТЕТЕ ВНИМАТЕЛНО ТОВА РЪКОВОДСТВО ПРЕДИ ДА ИЗПОЛЗВАТЕ УСТРОЙСТВОТО.

ЛИЦА, КОИТО НЕ СА ЗАПОЗНАТИ С ТАЗИ ИНСТРУКЦИЯ, НЕ ТРЯБВА ДА ИЗПОЛЗВАТ ВЛАГОАБСОРБАТОРА. ПРЕПОРЪЧВАМЕ ВИ ДА ЗАПАЗИТЕ ТАЗИ ИНСТРУКЦИЯ.

►► 1. ДЕЙСТВИЕ

Това е влагоабсорбатор, без компресор, който работи без хладилен агент. Характеризира се с почти постоянно отстраняване на влагата, независимо от температурата на околната среда. Той е по-ефективен от абсорбаторите с компресор, когато се използва при ниски температури, т.е. под 5°C.

Работата на този влагоабсорбатор се основава на адсорбционен ротор (въртящ се диск - химически импрегниран). Влажния въздух преминава през устройството, където се осъществява контакт с ротора. Химическите вещества в ротор премахват влагата от въздуха и я загряват с вътрешни нагревателни елементи. Роторът се върти непрекъснато. Нагревателят премахва от него водата. Тази вода се кондензира в системата за обмяна на топлина и се отвежда в резервоара

► FIG. 1

1. Влажен въздух от помещението
2. Кондензирана вода след охлаждането
3. Обмен на топлина
4. Влажен въздух
5. Адсорбционен ротор
6. Нагревател
7. Вентилатор
8. Сух въздух издухван в стаята
9. Вентилатор
10. Водата от въздуха се събира в резервоар
11. В процеса на изсушаването се извлича водата
12. Въздух след изсушаването

►► 2. ЛОКАЛИЗИРАНЕ

Излишната влага се намира в целия дом. Поради това, влагоабсорбатора трябва да бъде поставен на място, където влажния въздух е събиран от него от всички краища на къщата.

При определяне на мястото на влагоабсорбатора, се уверете, че е поставен на равна повърхност

и че от всяка страна на устройството се запазва минималното пространство от 20 см (8 „), за да се създаде възможност за приток на въздух.

Нагревателят помага в процеса на сушене. Осигурете 40 см интервал между вентилационните отвори и мокрите дрехи (вж. фигурата), за да се предотврати проникването на вода в уреда.

Уредът може да бъде използван в банята, мазето, кухнята, в хола, гардероби и др. (FIG. 2).

►► 3. ПРЕДИ УПОТРЕБА

⚠ ВНИМАНИЕ!

► Използвайте този продукт на равна хоризонтална повърхност, за да избегнете изтичания. Съоръжението трябва да бъде в изправено положение.

► Устройството съдържа химически вещества. По време на първия час на работа, устройството ще издаде миризма, без опасни последици.

► Устройството е снабдено с нагревател, така че трябва да осигурите минимално разстояние 1 метър от запалими вещества.

► Изключете уреда от захранващата мрежа преди започването на почистването му или преди преместването му. При никакви обстоятелства не трябва да изключвате уреда чрез директно изтегляне на щепсела от контакта. Винаги използвайте превключвателя намиращ се на контролния панел.

► Устройството е оборудвано с превключвател, който го изключва ако уреда е наклонен по време на работа.

► Ако захранващия кабел е повреден, следва да бъде сменен от квалифицирано лице.

► Да не се възпрепятства или запушва вентилационния отвор с каквито и да е предмети.

► Да не се допуска никаква течност в устройството.

► В никакъв случай не може да се излива или пръска вода или други течности над уреда.

► Не използвайте спрейове или други запалими вещества за почистване на уреда.

► Преди да преместите уреда, трябва първо да го изключите, след това извадете щепсела от контакта, изпразнете резервоара за вода. Спирането на уреда отнема около 2 минути, това време е необходимо за охлаждане на нагревателните елементи.

► Винаги изключвайте уреда от контакта и изчакайте поне един час преди да извършите каквито и да са действия по поддръжката, преместване или почистване на устройството.

► Това устройство не е предназначено за употреба от деца или други лица, нуждаещи се от помощ или контрол, ако те не са в състояние да го използват по безопасен начин, поради тяхното физическо или психическо състояние. Моля, обърнете внимание, че децата не могат да си играят с уреда.

ВЛАГОАБСОРБАТОРА НЕ МОЖЕ ДА БЪДЕ ИЗПОЛЗВАН ПРИ СЛЕДНИТЕ ОБСТОЯТЕЛСТВА (FIG. 3):

1. Ако е подложен на неблагоприятно влияние на времето
2. В близост до вода
3. Ако има разкъсани или прорязани кабели или други проводници
4. В места където има малки деца без надзор
5. Ако разклонителят е прекалено натоварен
6. Ако захранващия кабел е повреден
7. На неравни или наклонени повърхнини
8. Ако има риск от пожар или в близост до открит огън
9. Ако уреда може да бъде повреден от налични химически субстанции
10. Ако има риск от повреди от чужди тела
11. Не ремонтирайте уреда самостоятелно
12. Ако има риск от заливане на уреда с вода

►► 4. ЕЛЕМЕНТИ

► FIG. 4

1. Вход въздух
2. Контролен панел

► FIG. 5

1. Дръжка на уреда
2. Въздушен филтър
3. Дръжка на резервоара за водата
4. Отвор в резервоара
5. Капак на резервоара за вода
6. Резервоар за вода
7. Отвор за постоянно отвеждане на водата
8. Захранващ кабел

► FIG. 6

1. Филтър за прах
2. Филтър активен въглен
3. Закрепване на филтъра

►► 5. ПРОГРАМИРАНЕ (FIG. 7)

1. БУТОН MODE (РЕЖИМ)

След натискането на този бутон можете да настроите режима на работа на уреда:

 **НИСЪК** (ТИХО изсушаване) – ако влажността на въздуха е:

< от настроената влажност, уредът ще работи с Ниска скорост на вентилатора (без нагревателя).

≥ от настроената влажност, уредът ще работи с Ниска скорост на вентилатора и с **НАГРЕВАТЕЛЯ**.

 **HIGH** (TURBO dehumidifying) - когато влажността в помещението е:

≥ от настроената влажност, устройството ще работи на Високи обороти на вентилатора и **НАГРЕВАТЕЛЯ**.

< от настроената влажност, устройството ще работи с Висока скорост на вентилатора (без нагревателя).



ИЗСУШИТЕЛ: ВИНАГИ ВКЛЮЧЕН, когато работи с **ВИСОКА** скорост на вентилатора и **НАГРЕВАТЕЛЯ**.

2. БУТОН HUMIDITY (ВЛАЖНОСТ)

Натиснете **HUMIDITY** (влажност), за да зададете необходимата влажност в помещението: непрекъснато изсушаване, 40%, 50%, 60% или 70%. Светва съответната диода.

Ако бутонът за влажност не е настроен, устройството ще работи с предварително зададена влажност 50%.

3. БУТОН TIMER

Натиснете **TIMER**, за да настроите желаното време. При натискане на бутона, **LED** дисплей ще покаже избраната стойност (от 1- до 24). След стартирането на часовника, появява се символа **TIMER**  а избраното време ще се появи на **LED** дисплея през 8 секунди. След това на дисплея отново се появява степента на влажност в помещението. Когато определеното време се достига, устройството автоматично се изключва. Ако таймерът не е натиснат, устройството ще работи непрекъснато в продължение на 24 часа.

4. БУТОН ЗАХРАНВАНЕ (ВКЛЮЧИ/ИЗКЛЮЧИ)

Натиснете този бутон за включване или изключване на устройството. Когато е включено, светва контролна лампа на захранването.

5. КОНТРОЛНА ЛАМПА ЗА ТИХ РЕЖИМ НА РАБОТА

В случай на избор на режим на работа **ТИХ**, светва съответната контролна лампа.

6. КОНТРОЛНА ЛАМПА ЗА TURBO РЕЖИМ НА РАБОТА

В случай на избор на режим на работа **TURBO**, светва съответната контролна лампа.

7. КОНТРОЛНА ЛАМПА ЗА РЕЖИМ НА РАБОТА СУШЕНЕ НА ДРЕХИ

В случай на избор на режим на работа **СУШЕНЕ НА ДРЕХИ**, светва съответната контролна лампа

8. ДИСПЛЕЙ ЗА СТЕПЕНТА НА ВЛАЖНОСТ

Показва влажността в помещението (35~95%RH). При натискането на бутона "TIMER" на дисплея се появява настроеното време. След 8 секунди отново се появява степента на влажност в помещението.

9. КОНТРОЛНА ЛАМПА ЗА НАСТРОЙКА НА ВЛАЖНОСТТА

 Постоянно изсушаване, 40%, 50%, 60%, 70%.

10. ПОКАЗАТЕЛ ВРЕМЕ

Натиснете този бутон ако искате да настроите времето на работа на уреда (1до 24 часа)

11. КОНТРОЛНА ЛАМПА ЗА ЗАХРАНВАНЕТО

Когато уреда работи нормално, контролната лампа има синя светлина. Лампата **МИГА** при следните обстоятелства:

► Уредът е в наклонена позиция.

► Вентилатора работи (след изключването на

захранването, вентилатора ще охлажда още през около 2 минути, до пълно изстиване).

12. КОНТРОЛНА ЛАМПА ЗА ПЪЛЕН РЕЗЕРВОАР ЗА ВОДА

Свети ЧЕРВЕНО, когато резервоара с вода е пълен или не е поставен правилно в уреда.

▶▶ 6. ОБСЛУЖВАНЕ

- ▶ Свържете устройството към подходящ контакт. (Моля, вижте табелката на гърба на устройството).
- ▶ Натиснете ЗАХРАНВАНЕ за да включите устройството. Устройството ще започне работа в непрекъснат режим.
- ▶ Натиснете HUMIDITY (влажност), за да зададете необходимата влажност в помещението: непрекъснато изсушаване, 40%, 50%, 60% или 70%.
- ▶ Натиснете бутона MODE за да изберете скоростта на вентилация: НИСКА, TURBO, СУШЕНЕ.
- ▶ Натиснете TIMER, за да настроите желаното време (от 1 до 24 часа.).
- ▶ За да изключите, натиснете отново ЗАХРАНВАНЕ

⚠ ВАЖНО!

▶ След изключване на устройството, то спира да работи напълно след най-малко 2 минути, за да позволи на охлаждане на нагревателя. По време на охлаждане, контролната лампа на захранването ще мига.

НЕ ИЗКЛЮЧВАЙТЕ ЩЕПСЕЛА ОТ КОНТАКТА С ЦЕЛ БЪРЗО ИЗКЛЮЧВАНЕ НА УРЕДА.

- ▶ Да не се използва без ВЪЗДУШЕН ФИЛТЪР.
- ▶ С оглед на безопасността, изключете нагревателя 2 минути след 8 часа непрекъсната работа, след това го включете отново, без значение дали определено време е постигнато или не. По време на почивка, вентилатора продължава да работи и да извежда топлината от уреда. За да изключите уреда, натиснете POWER (определено време ще бъде изтрито.) Когато резервоарът за вода е пълен, определено време също ще бъде изтрито. Ако времето не е установено, уреда се изключва автоматично след 24 часа.
- ▶ При използване на режим СУШЕНЕ НА ДРЕХИ, съоръжението трябва да бъде НАЙ-МАЛКО 40 см от други обекти (например, дрехи), като същевременно се уверете, че до вентилационните отвори не се предоставя вода. Моля обърнете внимание на илюстрацията за минимално разстояние до уреда от всяка посока. (FIG. 8)
- ▶ Това съоръжение е оборудвано с превключвател за сигурност, за да го предпази от прегряване. В случай на наклоняване на уреда, той се изключва автоматично. Индикатора POWER свети на ЧЕРВЕНО и устройството ще издаде 3-кратно предупредителен сигнален звук. След възстановяване на вертикалната позиция на уреда, натиснете POWER за да рестартирате.
- ▶ Самодиагностициране: Ако стайния сензор, сензора за влажност или сензора за наклонен уред не работи, устройството ще издаде 3 пъти предупредителен сигнал, индикаторът на ЗАХРАНВАНЕТО ще светне

ЧЕРВЕНО, и устройството ще се изключи.

▶▶ 7. ОТВЕЖДАНЕ НА ВОДАТА

Когато резервоара за вода е изцяло напълнен, уреда ще спре да работи:

- ▶ Светва индикатор  пълен резервоар с вода.
- ▶ Устройството ще издаде 10 предупредителни звукови сигнали. За да изключите звуковите сигнали, можете да натиснете бутона за ЗАХРАНВАНЕ, което изключва устройството.

За да изпразните резервоара, следвайте тези стъпки: (FIG. 9):

1. Задръжте устройството с една ръка, така че да стане стабилно.
2. Извадете резервоара от устройството.
3. Хванете дръжката на резервоара за вода, извадете капачка на резервоара, източете водата.
4. След изпразване на резервоара, трябва да го върнете на мястото му и се уверете, че е поставен правилно, символът „пълен резервоар за вода“, е изчезнал, уреда може да заработи отново.

⚠ ЗАБЕЛЕЖКА! АКО РЕЗЕРВОАРА ЗА ВОДАТА НЕ Е ПОСТАВЕН В ПРАВИЛНАТА ПОЗИЦИЯ, ДАТЧИКЪТ ЩЕ ПОКАЗВА ПЪЛЕН РЕЗЕРВОАР И ЩЕ СЕ СВЕТИ НА ЧЕРВЕНО, А УРЕДЪТ ЩЕ ИЗДАВА ЗВУКОВИ СИГНАЛИ.

ПОСТОЯННО ОТВЕЖДАНЕ НА ВОДАТА

Когато ВЛАГОАБСОРБАТОРА работи при много висока влажност на въздуха, резервоара за вода ще изисква по-честа смяна. В такъв случай би било по-удобно да настроите уреда за постоянен дренаж по следния начин (FIG. 10):

1. Изрежете капачката за постоянно отвеждане на водата отзад на уреда.
2. Извадете запушалката на водния резервоар
3. Свържете отвора за отвеждане на водата с маркуч с диаметър 12 мм.
* ЗАБЕЛЕЖКА: Маркуча за вода не е част от стандартното оборудване на единицата.
4. Извадете резервоара за вода, запушете отвора вътре в уреда с помощта на тапата от отвора за постоянно отвеждане на водата.
5. Поставете резервоара за вода в нормалното му положение.

▶▶ 8. ПОДДЪРЖАНЕ

Винаги изключвайте уреда от контакта и изчакайте поне един час преди да извършите каквото и да било почистване.

ПОЧИСТВАНЕ НА КОРПУСА

Използвайте мека кърпа за почистване на уреда. В никакъв случай, не се разрешава използването на летливи химикали, бензин, перилни препарати, облекло подложено на химическа обработка или други почистващи препарати, които могат да допринесат за увреждане на корпуса.

ЧИСТЕНЕ НА ФИЛТЪРА

Извадете въздушния филтър намиращ се отзад в уреда. (FIG. 11)

ФИЛТЪР ЗА ПРАХ (МИЕЩ) (FIG. 12):

1. Използвайте прахосмукачка или пукнете леко във филтъра за да го изчистите. Ако е много замърсен, използвайте топла вода и малко количество миеш препарат.
2. Проверете дали филтъра е абсолютно сух преди да го монтирате.
3. Не го излагайте на пряка слънчева светлина.

ФИЛТЪР С АКТИВЕН ВЪГЛЕН

Този филтър не се мие. Неговия период на използване зависи от условията в които е използван уреда. Периодически проверявайте състоянието на

филтъра (през около 6 месеца) и го сменете ако това е необходимо.

СЪХРАНЕНИЕ

Ако устройството не се използва за по-дълъг период от време, трябва да:

- ▶ Изключете уреда, извадете захранващия кабел от контакта и го почистете.
- ▶ Напълно изпразнете резервоара с вода и го избършете старателно.
- ▶ Покрийте уреда, съхранете на място, където не е пряко изложен на лъчите на слънчева светлина.

►► 9. ОТСТРАНЯВАНЕ НА ПОВРЕДИ

ПРОБЛЕМ	ВЕРОЯТНИ ПРИЧИНИ
Уредът не работи	<ol style="list-style-type: none">1. Неправилно включване към източника на захранване2. Неправилно поставен или пълен резервоар за вода.3. Уредът стои на неравна повърхнина.
Уредът не изсушава въздуха	<ol style="list-style-type: none">1. Прекалено много прах на въздушния филтър.2. Запушен вход на въздуха или вентилиращ отвор.3. Прекалено малка влажност в помещението.
Уредът има ниска ефективност	<ol style="list-style-type: none">1. Прекалено много отворени прозорци или врати.2. Уредът се намира в помещение с много висока степен на влажност на въздуха.
Странен шум от мотора	<ol style="list-style-type: none">1. Проверете и изчистете въздушния филтър.2. Проверете дали уреда стои вертикално и на равна повърхност.
От уреда изтича вода	<ol style="list-style-type: none">1. Проверете дали уреда не е наклонен.2. Проверете дали потока на водата към резервоара не е блокиран.
След изключване на уреда, мотора на вентилатора все още работи	<ol style="list-style-type: none">1. След спирането на работата на уреда през около 2 минути нагревателят се охлажда от вътрешен вентилатор. – Това е нормален режим на работа

Зміст

1...	ПРИНЦИП ДІЇ
2...	РОЗМІЩЕННЯ
3...	ВАЖЛИВІ ВКАЗІВКИ ПЕРЕД ПОЧАТКОМ ВИКОРИСТАННЯ
4...	ЕЛЕМЕНТИ ПРИСТРОЮ
5...	ПАНЕЛЬ УПРАВЛІННЯ
6...	СПОСІБ ВИКОРИСТАННЯ
7...	ВІДВЕДЕННЯ ВОДИ
8...	ТЕХНІЧНЕ ОБСЛУГОВУВАННЯ
9...	ВИЯВЛЕННЯ НЕСПРАВНОСТЕЙ

⚠ ПЕРШ НІЖ РОЗПОЧАТИ ЕКСПЛУАТАЦІЮ ПРИСТРОЮ НЕОБХІДНО УВАЖНО ПРОЧИТАТИ ЦЮ ІНСТРУКЦІЮ.

ОСОБИ, ЯКІ НЕ ОЗНАЙОМИЛИСЯ З ЦІЄЮ ІНСТРУКЦІЄЮ, НЕ ПОВИННІ ЕКСПЛУАТУВАТИ ОСУШУВАЧ. ІНСТРУКЦІЮ РЕКОМЕНДУЄТЬСЯ ЗБЕРІГАТИ У БЕЗПЕЧНОМУ МІСЦІ.

►► 1. ПРИНЦИП ДІЇ

Це тип осушувача без компресора, який працює без холодоагенту. Він характеризується майже стабільним показником відведення води, незалежно від температури оточення. Якщо є необхідність використання осушувача при низьких температурах, тобто нижче 5°C, цей тип вологопоглинача є більш ефективним, ніж осушувачі, оснащені компресором.

Принцип дії цього осушувача базується на роботі адсорбційного ротора (поворотний диск, просочений хімічними речовинами). Вологе повітря ззовні продувається через пристрій, де відбувається його контакт з ротором. Хімічна речовина на роторі видаляє із повітря вологу і нагріває його завдяки внутрішнім нагрівальним елементам. Ротор обертається безперервно. Нагрівальний елемент видаляє з нього воду. Вода конденсується у системі теплообміну і відводиться до резервуара.

► FIG. 1

1. Вологе повітря з приміщення
2. Вода отримана після охолодження
3. Теплообмінник
4. Волога у повітрі
5. Адсорбційний ротор
6. Нагрівач
7. Вентилятор
8. Сухе повітря, що виводиться до приміщення
9. Вентилятор
10. Вода з осушеного повітря відводиться у резервуар
11. Вода відібрана у процесі осушування
12. Повітря після осушування

►► 2. РОЗМІЩЕННЯ

Надмірна волога поширюється по всьому приміщенню. Тому осушувач слід розмістити у такому місці, щоб він поглинав вологе повітря з усього дому.

При визначенні положення осушувача необхідно запевнити його розміщення на рівній поверхні із дотри-

манням мінімальної відстані, яка складає 20 см (8") з кожного боку пристрою, що забезпечує ефективний потік повітря.

Нагрівач сприяє процесу осушування. Слід зберігати відстань щонайменше 40 см між отвором для виводу повітря і одягом (див. рис. на ст. 12), щоб уникнути потрапляння води в пристрій і викликаних цим пошкоджень.

Пристрій можна використовувати у ванній, підвалі, на кухні, у вітальні, шафах і т.д. (FIG. 2).

►► 3. ВАЖЛИВІ ВКАЗІВКИ ПЕРЕД ПОЧАТКОМ ВИКОРИСТАННЯ

⚠ УВАГА!

► Описаний у цій інструкції пристрій слід розташувати на рівній горизонтальній поверхні з метою уникнення витікання води. Пристрій слід розмістити у вертикальному положенні.

► Пристрій містить хімічну речовину. Протягом першої години роботи з пристрою виходитиме запах, що не матиме жодних шкідливих наслідків.

► Пристрій оснащено нагрівачем, тому СЛІД зберігати мінімальну відстань 1 метр від легкозаймистих речовин.

► Пристрій необхідно від'єднати від мережі живлення перш ніж проводити очищення будь-якого з його елементів або перед його переміщенням. У жодному разі не можна вимикати пристрій шляхом безпосереднього витягування штепселя з розетки. Завжди використовуйте вимикач на панелі управління.

► Пристрій оснащений запобіжним вимикачем, який вимкне його у разі перекидання під час роботи.

► У випадку пошкодження кабелю живлення, його заміну повинен виконати представник авторизованого сервісного центру.

► В жодному разі не можна закривати або запихати отвір для виходу повітря будь-яким предметом.

► У пристрій не можна вводити ніякої рідини.

► Ні в якому разі не можна обливати пристрій або обприскувати його водою чи іншими рідинами.

► Не застосовуйте засоби від комарів або інші легкозаймисті речовини для очищення пристрою.

► Перед переміщенням пристрою його слід спершу вимкнути, потім витягнути штепсель з розетки і вилити воду із резервуара. Зупинка роботи пристрою триває приблизно 2 хвилини, цей час необхідний для охолодження нагрівачів.

► Перш ніж приступити до виконання будь-яких робіт з технічного обслуговування, переміщення або очищення пристрою, його слід обов'язково відключити від мережі живлення і зачекати щонайменше годину після його відключення.

► Пристрій не призначений для використання дітьми або особами, які потребують допомоги чи нагляду, якщо вони не можуть ним безпечно користуватися з огляду на їхній фізичний або психічний стан. Необхідно слідкувати за тим, щоб діти не гралися пристроєм.

ОСУШУВАЧ НЕ МОЖНА ВИКОРИСТОВУВАТИ ЗА НАСТУПНИХ УМОВ (FIG. 3):

1. Вплив несприятливих погодних умов
2. Поблизу води
3. Якщо кабель живлення чи проводи зношені або порізані
4. В місцях, де маленькі діти залишаються без нагляду
5. У разі перевантаження подовжувача
6. Якщо кабель живлення пошкоджений
7. На похилих або нерівних поверхнях
8. Якщо має місце ризик виникнення пожежі або біля відкритого вогню
9. Якщо осушувач може бути пошкоджений внаслідок дії хімічних речовин
10. Якщо існує небезпека у вигляді перешкод спричинених сторонніми предметами
11. Заборонено самостійно ремонтувати пристрій
12. Якщо існує ризик потрапляння на пристрій води

►► 4. ЕЛЕМЕНТИ ПРИСТРОЮ

► FIG. 4

1. Отвір виходу повітря
2. Панель управління

► FIG. 5

1. Ручка пристрою
2. Повітряний фільтр
3. Ручка резервуара для води
4. Вихідний отвір резервуара
5. Кришка резервуара для води
6. Резервуар для води
7. Вихідний отвір для безперервного відведення води
8. Кабель живлення

► FIG. 6

1. Протипиловий фільтр
2. Фільтр з активованим вугіллям
3. Кріплення фільтра

►► 5. ПАНЕЛЬ УПРАВЛІННЯ (FIG. 7)

1. КНОПКА MODE (РЕЖИМ)

Натисканням цієї кнопки можна вибрати робочий режим пристрою:

🌀 **НИЗЬКИЙ (ТИХЕ осушування)** – якщо вологість у приміщенні є:

< встановленої вологості, пристрій буде працювати з НИЗЬКОЮ швидкістю обертів вентилятора (без нагрівача).

≥ встановленої вологості, пристрій працюватиме з НИЗЬКОЮ швидкістю обертів вентилятора і з НАГРІ-

ВАЧЕМ.

🌀 **HIGH (ТУРБО-режим dehumidifying)** – якщо вологість у приміщенні є:

≥ встановленої вологості, пристрій буде працювати з ВИСОКОЮ швидкістю обертів вентилятора і з НАГРІВАЧЕМ.

< встановленої вологості, пристрій буде працювати з ВИСОКОЮ швидкістю обертів вентилятора (без нагрівача).



👤 **ОСУШУВАЧ: ЗАВЖДИ ВВІМКНЕНИЙ**, якщо пристрій працює з ВИСОКОЮ швидкістю обертів вентилятора і НАГРІВАЧЕМ.

2. КНОПКА HUMIDITY (ВОЛОГІСТЬ)

Натисніть кнопку HUMIDITY (ВОЛОГІСТЬ), щоб вибрати потрібний рівень вологості у приміщенні: безперервне осушування, 40%, 50%, 60% або 70%. Засвітиться відповідний діод.

Якщо рівень вологості не буде вибраний за допомогою кнопки, пристрій буде працювати з відрегульованим по замовчуванню рівнем вологості, який складає 50%.

3. КНОПКА ТАЙМЕР

Натисніть кнопку TIMER, щоб вибрати потрібний час роботи. Після натиснення кнопки на LED індикаторі з'явиться обране значення (від 1 до 24). Після включення таймера засвітиться символ TIMER ⌚, а запрограмований час протягом 8 секунд світлитиметься на LED-екрані. Далі на LED-індикаторі знову з'явиться рівень вологості у приміщенні. Якщо мине запрограмований час, пристрій автоматично вимкнеться. Якщо не натискати кнопку таймера, пристрій буде працювати у безперервному режимі протягом 24 годин.

4. КНОПКА ЖИВЛЕННЯ (ВВІМКН./ВИМКН.)

Слід натиснути цю кнопку, щоб ввімкнути або вимкнути пристрій. Якщо живлення ввімкнене, засвітиться контрольна лампочка живлення.

5. КОНТРОЛЬНА ЛАМПОЧКА РЕЖИМУ БЕЗШУМНОЇ РОБОТИ

При виборі функції БЕЗШУМНОЇ роботи ввімкнеться відповідна сигнальна лампочка.

6. КОНТРОЛЬНА ЛАМПОЧКА РОБОТИ В ТУРБО-РЕЖИМІ

При виборі функції роботи у режимі ТУРБО, ввімкнеться відповідна сигнальна лампочка.

7. КОНТРОЛЬНА ЛАМПОЧКА РОБОТИ ОСУШУВАЧА ДЛЯ ОДЯГУ

При виборі програми «СУШІННЯ ОДЯГУ», ввімкнеться відповідна сигнальна лампочка.

8. ІНДИКАТОР РІВНЯ ВОЛОГІСТІ

Показує вологість у приміщенні (35~95%RH). При натисненні кнопки "TIMER" на екран виводиться запрограмований час роботи пристрою. Через 8 секунд на індикаторі знову з'явиться показник рівня вологості приміщення.

9. КОНТРОЛЬНА ЛАМПОЧКА РЕГУЛЮВАННЯ ВОЛОГОСТІ

🔄 безперервне осушування, 40%, 50%, 60%, 70%.

10. ІНДИКАТОР ЧАСУ

Щоб вибрати тривалість роботи (1 - 24 годин) пристрою, слід натиснути цю кнопку.

11. КОНТРОЛЬНА ЛАМПОЧКА ЖИВЛЕННЯ

Якщо пристрій працює нормально, контрольна лампочка світиться блакитним кольором. Лампочка живлення починає БЛИМАТИ за таких умов:

- ▶ Пристрій перехилений.
- ▶ Вентилятор усуває тепло (після вимкнення живлення, пристрій і надалі усуватиме тепло протягом 2 хвилин до повного охолодження).

12. КОНТРОЛЬНА ЛАМПОЧКА ЗАПОВНЕНОГО РЕЗЕРВУАРА ДЛЯ ВОДИ

Світиться ЧЕРВОНИМ, коли резервуар для води повний або якщо резервуар розміщений у неправильному положенні.

▶▶ 6. СПОСІБ ВИКОРИСТАННЯ

- ▶ Підключити пристрій до відповідної розетки живлення. (Будь ласка, ознайомтесь з інформацією на заводській табличці на задній частині пристрою).
- ▶ Натисніть кнопку ЖИВЛЕННЯ, щоб ввімкнути пристрій. Пристрій почне працювати у безперервному режимі.
- ▶ Натисніть кнопку HUMIDITY (ВОЛОГІСТЬ), щоб вибрати потрібний рівень вологості у приміщенні: безперервне осушування, 40%, 50%, 60% або 70%.
- ▶ Натисніть кнопку MODE, щоб вибрати швидкість вентиляції, режими: БЕЗШУМНО, ТУРБО або ОСУШУВАЧ.
- ▶ Натисніть кнопку TIMER, щоб налаштувати потрібний час роботи (1~24 год.).
- ▶ Щоб вимкнути пристрій, слід повторно натиснути кнопку ЖИВЛЕННЯ.

⚠ **ВАЖЛИВО!**

▶ Після вимкнення пристрою він повністю перестане працювати щонайменше через 2 хвилини – цей час потрібний для охолодження нагрівачів.

ПІД ЧАС ОХОЛОДЖЕННЯ ІНДИКАТОР ЖИВЛЕННЯ БУДЕ БЛИМАТИ. НЕ МОЖНА ВІДКЛЮЧАТИ ШТЕПСЕЛЬ З РОЗЕТКИ ЖИВЛЕННЯ ЗАДЛЯ ШВИДКОГО ВИМКНЕННЯ ПРИЛАДУ.

uk

- ▶ Не можна експлуатувати пристрій без ПОВІТРЯНОГО ФІЛЬТРА.
- ▶ Задля безпеки після 8 годин безперервної роботи нагрівач слід вимкнути на 2 хвилини, після чого повторно ввімкнути, без огляду на те, чи було досягнуто запрограмований час, чи ні. Під час цієї зупинки вентилятор працює безперервно, відводячи з пристрою тепло. Щоб вимкнути пристрій, слід натиснути кнопку POWER (запрограмований час буде анульовано). Коли резервуар для води буде повний, запрограмований час також буде анульовано. Якщо тривалість роботи не запрограмована, пристрій автоматично ви-

мкнеться через 24 години.

▶ Під час використання режиму ОСУШУВАННЯ одягу, пристрій повинен бути розташований на відстані ЩО-НАЙМЕНШЕ 40 CM від інших предметів (напр. одягу), водночас слід переконатися, що в отвір для відведення повітря з пристрою не потрапить вода. Будь ласка, ознайомтесь з нижче представленою ілюстрацією для визначення мінімальної відстані з кожного боку пристрою. (FIG. 8)

▶ Цей пристрій оснащений запобіжним вимикачем, який захищає його від перегріву. У момент нахилу пристрою він автоматично вимкнеться. Індикатор ЖИВЛЕННЯ засвітиться ЧЕРВОНИМ кольором, після чого пролунає 3-кратний попереджувальний звуковий сигнал. Після встановлення пристрою у вертикальному положенні, слід натиснути кнопку ЖИВЛЕННЯ для повторного запуску.

▶ Самодіагностування: Якщо кімнатний датчик, датчик вологості або датчик перекидання не працюють, пролунає 3-кратний попереджувальний сигнал, індикатор ЖИВЛЕННЯ змінить колір на ЧЕРВОНИЙ, а пристрій ВИМКНЕТЬСЯ.

▶▶ 7. ВІДВЕДЕННЯ ВОДИ

К Коли резервуар для води буде повністю заповнений, пристрій перестане працювати, при чому:

- ▶ Ввімкнеться індикатор  який сигналізує про наповнення резервуара для води.
- ▶ Пролунає 10 попереджувальних звукових сигналів. Щоб вимкнути попереджувальні сигнали, можна натиснути кнопку ЖИВЛЕННЯ, після чого пристрій вимкнеться.

Щоб вилити воду із резервуара, слід виконати наступні дії (FIG. 9):

1. Притримувати пристрій однією рукою, щоб він був у стійкому положенні.
2. Вийняти резервуар з пристрою.
3. Взятися за ручку резервуара для води, зняти з нього кришку і вилити воду через отвір зливу.
4. Після спорожнення резервуара його слід повернути на місце і перевірити, чи він правильно розміщений, щоб символ «повний резервуар для води» зник, а осушувач знову почав працювати.

⚠ УВАГА: ЯКЩО РЕЗЕРВУАР ДЛЯ ВОДИ РОЗМІЩЕНО У НЕПРАВИЛЬНОМУ ПОЛОЖЕННІ, ДАТЧИК, ЩО СИГНАЛІЗУЄ ПРО ПОВНИЙ РЕЗЕРВУАР, ЗМІНИТЬ КОЛІР НА ЧЕРВОНИЙ, А З ПРИСТРОЮ ЛУНАТИМУТЬ ЗВУКОВІ СИГНАЛИ.

БЕЗПЕРЕРВНЕ ВІДВЕДЕННЯ ВОДИ

Якщо осушувач функціонує за умов дуже високої вологості, резервуар для води необхідно частіше спорожнювати. У такому разі зручнішим буде налаштувати пристрій на режим безперервного відведення води згідно з наступною процедурою (FIG. 10):

1. Зняти заглушку для безперервного відведення води, розташовану на задній стінці пристрою.
2. Вийняти пробку з резервуара для води.
3. Під'єднати шланг діаметром 12 мм до зливного отвору.

* УВАГА: Шланг не входить до стандартного комплексу оснащення пристрою.

4. Вийняти резервуар для води, закрити впускний отвір зсередини пристрою пробкою, взятою з отвору для безперервного відведення води.
5. Розмістити резервуар для води у його звичному положенні.

►► 8. ТЕХНІЧНЕ ОБСЛУГОВУВАННЯ

Перш ніж розпочинати будь-які роботи з технічного обслуговування чи очищення пристрою, його слід обов'язково відімкнути від мережі живлення і залишити щонайменше на годину.

ОЧИЩЕННЯ КОРПУСУ ПРИСТРОЮ

Використовуйте м'яку ганчірку для ретельного очищення пристрою.

В жодному разі не застосовуйте летючі хімічні речовини, бензин, детергенти, тканини, що пройшли хімічну обробку, або інші розчини для чищення, оскільки вони можуть спричинити пошкодження корпусу.

ОЧИЩЕННЯ ФІЛЬТРА

Вийміть повітряний фільтр, розташований в задній частині пристрою (FIG. 11)

ПРОТИПИЛОВИЙ ФІЛЬТР (ПРОМИВНИЙ) (FIG. 12):

1. Очистіть фільтр за допомогою пілососа або легенько струсіть його, щоб полегшити очищення. Якщо фільтр сильно забруднений, його слід промити в теплій воді і невеликій кількості засобу для миття.

2. Слід перевірити, чи фільтр повністю сухий, перш ніж вставляти його у пристрій.
3. Фільтр слід берегти від дії прямого сонячного проміння.

ФІЛЬТР З АКТИВОВАНИМ ВУГІЛЛЯМ

Цей фільтр не можна мити. Його термін придатності обмежений і залежить від умов, в яких здійснюється експлуатація пристрою. Необхідно періодично оглядати фільтр (приблизно кожних 6 місяців) і в разі необхідності замінити його.

ЗБЕРІГАННЯ

Якщо пристрій не використовується протягом тривалого проміжку часу, слід:

- Вимкнути пристрій, вийняти кабель живлення із розетки і очистити його.
- Вилити всю воду із резервуара і ретельно його втерти.
- Прикрити пристрій і зберігати його у місці, захищеному від дії прямого сонячного проміння.

►► 9. ВИЯВЛЕННЯ НЕСПРАВНОСТЕЙ

ПРОБЛЕМА	МОЖЛИВА ПРИЧИНА
Пристрій не працює	<ol style="list-style-type: none"> 1. Неправильне підключення до джерела живлення 2. Неправильне положення резервуара для води або він повний. 3. Пристрій стоїть на нерівній поверхні.
Пристрій не виконує функцію осушування	<ol style="list-style-type: none"> 1. Занадто багато пилу на повітряному фільтрі. 2. Забитий отвір для входу повітря або отвір для випуску повітря. 3. Недостатня вологість у приміщенні.
Низька продуктивність осушувача	<ol style="list-style-type: none"> 1. Занадто багато відчинених дверей і вікон. 2. Обладнання, що знаходиться у приміщенні, спричиняє підвищення рівня вологості повітря.
Нехарактерний шум двигуна	<ol style="list-style-type: none"> 1. Перевірити і очистити повітряний фільтр. 2. Перевірити, чи пристрій розміщений на рівній поверхні у вертикальному положенні.
Із пристрою витікає вода	<ol style="list-style-type: none"> 1. Перевірте, чи пристрій не перехилений. 2. Перевірте, чи потік води у резервуарі не заблокований стороннім предметом.
Після вимкнення пристрою мотор вентилятора продовжує працювати	<ol style="list-style-type: none"> 1. Після зупинки роботи пристрою слід почекати приблизно 2 хвилини, поки внутрішній вентилятор охолодить електричний нагрівач. – Це нормальний режим роботи пристрою

说明书

1...	工作原理
2...	如何放置除湿机
3...	使用前须知
4...	除湿机组成部件
5...	功能特点
6...	除湿机的运行
7...	除湿机水箱排水
8...	除湿机维护
9...	故障解决

⚠ 在使用前，我们强烈建议您花时间仔细阅读此说明书并妥善保存以备不时之需。任何对此说明书不熟悉的人员都禁止使用此除湿机。

▶▶ 1. 工作原理

这是一款不使用压缩机和冷却剂的除湿机。可以在各种温度的环境中进行除湿工作。在低于5°C的环境中，比传统冷凝式除湿机有着更高效可靠的除湿能力。

其核心除湿部件叫做除湿轮，一个旋转的有化学除湿物质填充的滚轴。外部的潮湿空气在被吸入设备后和上述除湿轮进行接触。滚轴上的化学物质在和潮湿空气接触后，会吸附空气中的水分并且通过内部的加热元件将其加热。当滚轴转向不同的方向时，加热器将除湿轮上吸附的水分排出，通过热交换系统进行冷凝并储存在水箱。

▶ FIG. 1 图1

1. 室内的潮湿空气
2. 冷却后的水循环
3. 热交换元件
4. 空气中的水分
5. 除湿轮
6. 加热元件
7. 风轮
8. 排入室内的干燥空气
9. 出风口
10. 除湿后流向水箱的水。
11. 除湿后收集的水分
12. 除湿后的干燥空气

▶▶ 2. 如何放置除湿机

过量的水分会像厨房油烟一样在您的家里四处飘散。因此，除湿机应该放置在可以吸收到室内各处空气的中心位置或者空气流动频繁的通道等处。当放置除湿机时，确保将其被摆放在一个水平的平面上，并保证其每个面都有至少20CM (8") 的敞开空间，来保证空气的流通。

当使用加热设备的干燥功能时，请确保出风口和衣物之间保持至少40CM的距离，以免有水滴入机器从而损坏设备。

此除湿机可以使用在浴室，地下室，厨房，客厅，橱柜等各处 (图2)

▶▶ 3. 使用前须知

⚠ 注意!

- ▶ 在平稳垂直的水平面上操作除湿机，避免漏水等问题。
- ▶ 在平稳垂直的水平面上操作除湿机，避免漏水等问题。
- ▶ 除湿机含有除湿用的化学物质，并会在开机后的第一

个小时释放出轻微的这种物质的气味，请放心，这是一种没有任何危害的物质。

▶ 除湿机装有一个加热器，因此请确保其和任何可燃物质保持至少一米的安全距离。

▶ 在清理除湿机或其部件，或者移动机器时，请保证关闭开关，切断电源。禁止通过插拔插座来开关机器。

▶ 除湿机配有防倾倒装置，在运行过程中若发生倾倒会自动将机器关闭。

▶ 如果电源线损坏，必须由有授权认证的专业售后维护人员或具有类似相关资质的人员来进行替换，以免造成危险。

▶ 禁止用任何物品阻碍或堵塞空气进出口。

▶ 防止任何液体进入除湿机。

▶ 禁止向除湿机泼洒或喷洒液体。

▶ 禁止在除湿机附近使用杀虫剂或者其他易燃物品。

▶ 在移动除湿机前，先关闭电源，拔出插头并排空水箱。

通常，需要花2分钟来关闭机器并使加热器完全冷却。

▶ 在开始任何维护，运输或清理工作前，请务必保持电源插座的拔出并关机等待至少一小时。

▶ 在没有专业人员对其安全负责或者对其进行操作指导的情况下，禁止行为能力，认知能力，智力障碍者或缺乏相关知识或经验的人员 (包括儿童) 操作除湿机。在任何情况下，儿童都应该被保持远离此设备。

禁止在下述环境中使用除湿机 (图3)

1. 直接在户外使用
2. 水源附近
3. 如果电源线磨损或被割破
4. 附近有没人照看的儿童
5. 可能超载的延长电线
6. 电源线可能被损坏
7. 在斜坡或者不平稳的表面
8. 可能产生或者接近明火的地方
9. 可能被化学物质损害的地方
10. 可能会被外来物品干扰阻塞的地方
11. 禁止擅自拆卸修理除湿机
12. 可能有水泼到的地方

▶▶ 4. 除湿机组成部件

▶ 图4

1. 出风口
2. 控制面板

▶ 图5

- 除湿机把手
- 空气过滤网
- 水箱把手
- 水箱排水口

水箱外壳
水箱
持续排水模式的排水口
电源线

► 图6

1. 灰尘过滤网
2. 活性炭过滤网
3. 过滤网固定板

►► 5. 功能特点 (图7)

1. 功能特点 (图7)

通过这个按钮, 你可以将机器的工作模式设置为:

 低速模式 (静音除湿)

当环境温度小于设定的湿度, 除湿机会以风扇低速运行的模式启动 (没有加热功能)。

当环境温度大于等于设定的湿度时, 除湿机会以风扇低速运行的模式启动并加热。

 高速模式 (涡轮除湿)

当环境温度大于等于设定的湿度时, 除湿机会以风扇高速运行的模式启动并加热。

当环境温度小于设定的湿度, 除湿机会以风扇高速运行的模式启动 (没有加热功能)。



干燥模式: 始终保持风扇高速运行并且加热的模式启动

2. 除湿设定按钮

按下除湿设定按钮, 可以将环境湿度设置为: 持续除湿, 40%, 50%, 60% or 70%。

对应的指示灯会点亮。

如果没有设定除湿程度, 机器会以默认的50%启动运行。

3. 计时按钮

通过计时按钮可以设置除湿机的工作时间。按下按钮, LED显示器会显示你选择的数字 (从0,1到24依次循环)

当计时器启动后, 会在LED显示器上出现8秒的计时符号, 然后显示器会恢复继续显示室内湿度。

当达到设定的时间后, 除湿机会自动停止。如果没有对计时器进行设定, 机器会持续运行24小时。

4. 电源 (开关) 按钮

按下这个按钮来启动或者关闭除湿机。开机后, 电源指示灯会亮起。

5. 静音除湿模式指示灯

选择静音模式后, 这个指示灯就会亮起。

6. 涡轮除湿模式指示灯

选择涡轮模式后, 这个指示灯就会亮起

7. 烘干除湿模式

选择烘干除湿模式后, 这个指示灯就会亮起。

8. 湿度显示窗口

在35%到95%的范围内显示室内的相对湿度。当按下“计时按钮”后, 会持续显示设置的工作时间8秒钟, 然后继续显示当前湿度。

9. 湿度设置指示器

 6持续除湿, 40%, 50%, 60%, 70%。

10. 计时指示灯

按下按钮来设置工作时间 (从1到24小时)

11. 电源开关/检测指示灯

当设备正常工作时, 这个指示灯显示为蓝色。

当发生下列情况时, 电源指示灯会闪烁来发出警告:

► 除湿机倾斜。

► 风扇在排出热量。(在关闭电源后, 除湿机会持续吹扫2分钟, 用于将热量排出, 彻底冷却设备)

12. 排空水箱指示灯

在水箱被储满或者没有被准确装回除湿机时变红。

►► 6. 除湿机的运行

► 按照除湿机后部的铭牌所示, 将电源插头插入符合要求的电源插座。

► 按下电源开关启动机器。默认为持续除湿的工作模式。

► 按下湿度按钮来设定所需要达到的湿度: 持续除湿, 40%, 50%, 60% 或 70%

► 按下模式按钮来选择通风速度: 静音, 涡轮或者烘干模式

► 按下计时按钮来设定需要的工作时间: 1到24小时。

► 再次按下电源开关来关闭除湿机。

 重要!

► 按下电源开关关闭除湿机后, 整个关机过程会持续约2分钟, 直到设备完全冷却。在这个冷却过程中, 电源指示灯会持续闪烁以示警告。

禁止通过直接把出电源插座的方式来达到快速关机的目的。

► 禁止不安装过滤网罩就启动除湿机。

► 出于安全考虑, 无论如何设置计时器, 加热器会在连续工作8小时候后自动停机2分钟, 然后重新启动。

► 在加热器停机期间, 风扇会持续运行用于散热。如果需要关闭除湿机, 请按下“电源”键 (计时器会被重置)。当水箱被储满后, 计时器也会被重置。如果没有设置计时器, 除湿机会默认在24小时后关闭。

► 当使用烘干模式时, 请确保需要被烘干的物体离开除湿机至少40CM (如衣物等) 并保证没有水滴从出风口滴入机器。请参照图示来保证除湿机各方向物体的最小安全距离 (图8)

► 除湿机装有防倾倒安全保护装置。当发生倾倒时, 机器会自动停止, 电源指示灯变成红色, 同时蜂鸣器会发出3次警告声。在将除湿机复位后, 再次按下电源开关来重启除湿机。

► 自检程序: 如果室温探测器, 湿度探测器或防倾倒探测器发生故障, 蜂鸣器会发出3次警告, 电源指示灯会变成红色, 除湿机自动关闭。

►► 7. 除湿机水箱排水

当水箱储满时, 除湿机会自动停机且:

► 排水指示灯亮起。

► 蜂鸣器会发出10次警告声。按下电源开关关闭除湿机来停止警告声。

请按照下述步骤来排空水箱:

1. 用一只手扶助除湿机使之固定。

2. 将水箱从机器抽出。

3. 抓住水箱把手, 将外壳移除, 从开水口排空水箱。

4. 排空水箱后, 将水箱重新安装回除湿机上, 并放到准确的位置直到“排空水箱指示灯”熄灭。然后再重新开启除湿机。

⚠ 注意：如果水箱没有被准确的放置，排水指示灯会变成红色并且持续的发出蜂鸣警告声。

持续排水

1. 当除湿机使用在高湿度的场所时，因为水箱有限的容量，可能导致需要频繁的进行排水动作。可以通过使用持续排水的模式来保证除湿工作的连续性和便利。请按照下述步骤来操作(图10)：
2. 打开除湿机后部的持续排水口。将防水堵头拔出。
3. 将一根内径为12mm的水管连接刀排水口。注意：水管并不是此款除湿机的标配。
4. 从除湿机拿出水箱，将从后部排水口拔下来的堵头插入除湿机内部排水口的位置。
5. 将水箱复位。

▶▶ 8. 除湿机维护

在进行任何维护清理工作前，请务必保证除湿机关机并切断电源至少一小时以上。

清洁机身

使用软布来清洁外壳。禁止使用挥发性的化学物质，汽油，清洁剂，化工处理布料或其他清洁溶剂来清洁除湿机，否则可能损坏机器的外壳。

▶▶ 9. 故障解决

故障	原因
除湿机完全不工作	<ol style="list-style-type: none"> 1. 电源问题 2. 水箱已满或者未被正确装回 3. 除湿机是否平稳垂直放置
除湿机除湿	<ol style="list-style-type: none"> 1. 空气过滤器积灰严重 2. 进出风口堵塞 3. 室内湿度已经过低
除湿效果不好	<ol style="list-style-type: none"> 1. 开启了太多的门窗 2. 室内有水源或其他加湿设施
电机发出异响	<ol style="list-style-type: none"> 1. 检查并清理过滤网罩 2. 检查除湿机是否被垂直放置在平稳水平面
除湿机漏水	<ol style="list-style-type: none"> 1. 检查除湿机是否倾倒 2. 检查水箱浮子是否被外力阻碍
关机后风机仍然运行	<ol style="list-style-type: none"> 1. 除湿机完整关机过程约2分钟，按下电源关闭后，风机仍会运行一段时间用于将机器完全冷却

清理过滤网

将空气过滤器从除湿机的后部取出。(图11)

灰尘过滤网(可清洗的过滤网)：(图12)

1. 可以使用真空吸尘器或者轻拍过滤网来进行简单的清理。如果过滤网的污垢积压非常严重，可以使用温水和少量的中性清洁剂来进行冲洗。
2. 确保在装回机器前将过滤网罩充分风干。
3. 禁止将过滤网罩直接在太阳下暴晒。

活性炭过滤网：

这是一个不可清洗的过滤装置。其使用寿命会因为除湿机工作场所的环境不同而不同。应对其进行定期检查(大约6个月一次)并在需要的时候进行替换。

储存

如果除湿机将被长期闲置，请保证，

- ▶ 关闭除湿机，切断电源并将电源线捆好。
- ▶ 彻底排空水箱并擦干。
- ▶ 将设备包好并放置在避免阳光直射的地方。

AL DEKLARATA E PËRSHTATJES TË BE
BG ДЕКЛАРАЦИЯ ЗА СЪВМЕСТИМОСТ ЕС
CZ EC PROHLÁŠENÍ O SHODĚ
CN CE认证
DE EG- KONFORMITÄT SERKLÄRUNG
DK EF-OVERENSSTEMMELSESERKLÆRING
EE EÜ CE SERTIFIKAAT
ES DECLARACIÓN DE CONFORMIDAD
FI EY:N VAATIMUSTENMUKAISUUSVAKUUTUS
FR DÉCLARATION CE DE CONFORMITÉ
GB EC DECLARATION OF CONFORMITY
GR ΔΗΛΩΣΗ ΠΙΣΤΟΤΗΤΑΣ EK
HR EC DEKLARACIJA O SUKLADNOSTI
HU EK MEGFELELŐSÉGI NYILATKOZAT
IT DICHIARAZIONE DI CONFORMITÀ CE
LT EB ATITIKTIES DEKLARACIJA
LV EK ATBILSTĪBAS DEKLARĀCIJA
NL EG-CONFORMITEITSVERKLARING
NO EUROPAKOMMISJONENS SAMSVARSERKLÆRING
PL DEKLARACJA ZGODNOŚCI WE
PT DECLARAÇÃO CE DE CONFORMIDADE
RO DECLARAȚIA DE CONFORMITATE UE
RU ДЕКЛАРАЦИЯ СООТВЕТСТВИЯ ЕС
SE EU'S STANDARDDEKLARATION
SI ES IZJAVA O SKLADNOSTI
SK ES VYHLÁSENIE O SÚLADE
TR UYGUNLUK BEYANATI
UA ДЕКЛАРАЦІЯ ВІДПОВІДНОСТІ ЄС
YU EC DEKLARACJA O USKLAĐENOSTI

MCS Central Europe Sp. z o.o.
ul. Magazynowa 5a, 62-023 Gądko, Polska

AL deklarujmë që: **BG** декларираме, че устройствата: **CN** 宣告 以下电暖风机: **CZ** prohlašujeme, že zařizení: **DE** wir erklären, dass die Geräte: **DK** vi erklærer hermed, at udstyr: **EE** kinnitame, et seadmed: **ES** declaramos que los dispositivos: **FI** todistamme, että seuraavat laitteet: **FR** nous déclarons que les appareils: **GB** declared that appliances: **GR** δηλώνουμε ότι ηλεκτρικοί θερμαντήρες αέρα : **HR** deklariramo da uređaji: **HU** tanúsítjuk, hogy a berendezések: **IT** dichiariamo che i dispositivi: **LT** deklaruojame, kad prietaisai: **LV** deklarējam, ka ierīces: **NL** wij verklaren dat de toestellen: **NO** vi erklærer at innretninger: **PL** deklarujemy że urządzenia: **PT** declaramos que: **RO** declarăm că dispozitivul este conform cu: **RU** заявляем, что оборудование: **SE** vi försäkrar att apparater: **SI** izjavljamo, da je oprema: **SK** prehlásenie, že zariadenie: **TR** hava ısıtıcılarının direktifler ve normlara: **UA** заявляємо, що обладнання: **YU** izjavljujemo da:

DHA 10

AL përshtatën direktivët **BG** Отговарят на директивите **CN** 严格符合 **CZ** Jsou v souladu s nařízenými **DE** erfüllen die Richtlinien **DK** er i overensstemmelse med direktiver **EE** vastavad direktiividele **ES** cumplen con las directivas **FI** täyttää mukaisia direktiivejä **FR** sont conformes aux directives **GB** conform to directives **GR** ανταποκρίνονται προς οδηγίες **HR** zadovoljavaju direktive **HU** megfelel az irányelveknek **IT** sono conformi alle direttive **LT** atitinka direktyvas **LV** atbilst direktīvām **NL** voldoen aan directieven **NO** følger direktiver **PL** spełniają dyrektywy **PT** cumprem as directivas **RO** îndeplinesc directivele **RU** соответствуют требованиям директив **SE** efterföljer uppsatta direktiv **SI** so skladni z direktivami **SK** sú v súlade so smernicami **TR** uygundur olduğünü **UA** відповідають вимогам директив **YU** zadovoljavaju direktive

2006/95/EC, 2004/108/EC

AL dhe normë **BG** И норми **CN** 的指令和规范 **CZ** A normami **DE** und Normen **DK** og standarder **EE** ja normidele **ES** y las normativas **FI** ja normit **FR** et aux normes **GB** and norms **GR** και πρότυπα **HR** i standarde **HU** és szabványoknak **IT** e norme **LT** ir normas **LV** un normām **NL** en normen **NO** og normer **PL** i normy **PT** e normas **RO** și norme cerute **RU** и норм **SE** och normer **SI** in normami **SK** a normami **TR** beyan ederiz **UA** i норм **YU** i standarde

EN 60335-1, EN 60335-2-40, EN 62233
EN 55014-1, EN 55014-2, EN 61000-3-2, EN 61000-3-3

Stefano Verani



CEO MCS Group

Gądko, 02-12-2013 / CE-13

en

it

de

es

fr

nl

da

fi

no

sv

pl

ru

cs

hu

sl

hr

lt

lv

et

ro

sk

bg

uk

en **EN - Disposal of your old product**

- Your product is designed and manufactured with high quality materials and components, which can be recycled and reused.

it - When this crossed-out wheeled bin symbol is attached to a product it means the product is covered by the European Directive 2002/96/EC.

de - Please inform yourself about the local separate collection system for electrical and electronic products.

es - Please act according to your local rules and do not dispose of your old product with your normal household waste. The correct disposal of your old product will help prevent potential negative consequences for the environment and human health.

fr **IT - Smaltimento del prodotto**

nl - Questo prodotto è stato progettato e fabbricato con materiali e componenti di alta qualità, che possono essere riciclati e riutilizzati.

da - Quando ad un prodotto è attaccato il simbolo del bidone con le ruote segnato da una croce, signifi ca che il prodotto è tutelato dalla Direttiva Europea 2002/96/EC.

- Si prega di informarsi in merito al sistema locale di raccolta differenziata per i prodotti elettrici ed elettronici.

fi - Rispettare le norme locali in vigore e non smaltire i prodotti vecchi nei normali rifi uti domestici. Il corretto smaltimento del prodotto aiuta ad evitare possibili conseguenze negative per la salute dell'ambiente e dell'uomo.

no **DE - Entsorgung Ihres Altgerätes**

sv - Ihr Produkt ist aus hochqualitativen Materialien und Bestandteilen hergestellt, die dem Recycling zugeführt und wiederverwertet werden können.

pl - Falls dieses symbol eines durchgestrichenen Müllcontainers auf Rollen auf diesem Produkt angebracht ist, bedeutet dies, dass es von der Europäischen Richtlinie 2002/96/EC erfasst wird.

- Bitte informieren Sie sich über die örtlichen sammelnstellen für Elektroprodukte und elektronische geräte.

ru - Bitte beachten Sie die lokalen Vorschriften und entsorgen Sie Ihre Altgeräte nicht mit dem normalen Haushaltsmüll. Die korrekte Entsorgung Ihres Altgerätes ist ein Beitrag zur Vermeidung möglicher negativer Folgen für die Umwelt und die menschliche gesundheit.

cs **ES - Cómo deshacerse del producto usado**

hu - Su producto ha sido diseñado y fabricado con materiales y componentes de alta calidad, que pueden ser reciclados y reutilizados.

sl - Cuando vea este símbolo de una papelera con ruedas tachada junto a un producto, esto signifi ca que el producto está bajo la Directiva Europea 2002/96/EC.

- Deberá informarse sobre el sistema de reciclaje local separado para productos eléctricos y electrónicos.

hr - Siga las normas locales y no se deshaga de los productos usados tirándolos en la basura normal de su hogar. El reciclaje correcto de su producto usado ayudará a evitar consecuencias negativas para el medio ambiente y la salud de las personas.

lv **FR - Se débarrasser de votre produit usagé**

et - Votre produit est conçu et fabriqué avec des matériaux et des composants de haute qualité, qui peuvent être recyclés et utilisés de nouveau.

- Lorsque ce symbole d'une poubelle à roue barrée à un produit, cela signifi e que le produit est couvert par la Directive Européenne 2002/96/EC.

ro - Veuillez vous informer du système local de séparation des déchets électriques et électroniques.

sk - Veuillez agir selon les règles locales et ne pas jeter vos produits usages avec les déchets domestiques usuels. Jeter correctement votre produit usagé aidera à prévenir les conséquences négatives potentielles contre l'environnement et la santé humaine.

bg **NL - Wegwerpen van uw afgedankt apparaat**

uk - Uw apparaat werd ontworpen met en vervaardigd uit onderdelen en materialen van superieure kwaliteit, die gerecycleerd en opnieuw gebruikt kunnen worden.

- Wanneer het symbool van een doorstreepte vuilnisemmer op wielen op een product is bevestigd, betekent dit dat het product conform is de Europese Richtlijn 2002/96/EC.

- Gelieve u te informeren in verband met het plaatselijke inzamelingsysteem voor elektrische en elektronische apparaten.

- Gelieve u te houden aan de plaatselijke reglementering en apparaten niet met het gewone huisvuil mee te geven. Door afgedankte apparaten op een correcte manier weg te werpen helpt u mogelijke negatieve gevolgen voor het milieu en de gezondheid te voorkomen.

DK - Bortskaffelse af dit gamle produkt

- Dit produkt er designet og produceret med materialer af høj kvalitet, som kan blive genbrugt.

- Når du ser symbolet med en skraldespand, der er kryds over, betyder det, at produktet er dækket af EU direktiv nr. 2002/96/EC.

- Venligst sæt dig ind i de danske regler om indsamling af elektriske og elektroniske produkter.
- Venligst overhold de danske regler og smid ikke dine gamle produkter ud sammen med dit normale husholdningsaffald. den korrekte bortskaffelsesmetode vil forebygge negative følger for miljøet og folkesundheden.

FI - Vanhan tuotteen hävittäminen

- Tuotteesi on suunniteltu ja valmistettu korkealuokkaisista materiaaleista ja komponenteista, jotka voidaan kierrättää ja käyttää uudell.
- Kun tuotteessa on tämä ylivedetyn pyörillä olevan roskakorin symboli, tuote täyttää Euroopan Direktiivin 2002/96/EC.
- Ole hyvä ja etsi tieto lähimmästä erillisestä sähköllä toimivien tuotteiden keräysjärjestelmästä.
- Toimipaikallisten sääntöjen mukaisesti äläkä hävitä vanhaa tuotetta normaalin kotitalousjätteen joukossa. Tuotteen oikeanlainen hävittäminen auttaa estämään mahdolliset vaikutukset ympäristölle ja ihmisten terveydelle.

SV - Undagörande av din gamla produkt

- Din produkt är designad och tillverkad med material och komponenter av högsta kvalitet, vilka kan återvinnas och återanvändas.
- När den här överstrukna sopkorgen på en produkt, betyder det att produkten täcks av Europeiska Direktiv 2002/96/EC.
- Informera dig själv om lokala återvinnings och sophanteringssystem för elektriska och elektroniska produkter.
- Agera i enlighet med dina lokala regler och släng inte dina gamla produkter tillsammans med ditt normala hushållsavfall. Korrekt sophantering av din gamla produkt kommer att hjälpa till att för naturen och människors häls.

PL - Usuwanie starego produktu

- Zakupiony produkt zaprojektowano i wykonano z materiałów najwyższej jakości i komponentów, które podlegają recyklingowi i mogą być ponownie użyte.
- Jeżeli produkt jest oznaczony powyższym symbolem przekreślonego kosza na śmiecie, oznacza to że produkt spełnia wymagania Dyrektywy Europejskiej 2002/96/EC.
- Zaleca się zapoznanie z lokalnym systemem odbioru produktów elektrycznych i elektronicznych.
- Zaleca się działanie zgodnie z lokalnymi przepisami i nie wyrzucanie zużytych produktów do pojemników na odpady gospodarcze. Właściwe usuwanie starych produktów pomoże uniknąć potencjalnych negatywnych konsekwencji oddziaływania na środowisko i zdrowie ludzi.

RU - Утилизация старого устройства

- Ваше устройство спроектировано и изготовлено из высококачественных Материалов и компонентов, которые можно утилизировать и использовать повторно
- Если товар имеет с зачеркнутым мусорным ящиком на колесах, это означает, что товар соответствует Европейской директиве 2002/96/EC.
- Ознакомьтесь с местной системой раздельного сбора электрических и электронных товаров.
- Утилизируйте старые устройства отдельно от бытовых отходов. Правильная утилизация вашего товара позволит предотвратить возможные отрицательные последствия для окружающей среды и человеческого здоровья.

CS - Likvidace starého produktu

- Produkt je navržen a vyroben za použití velmi kvalitních materiálů a komponent, které lze recyklovat a znovu použít. - Když je produktu připevněn symbol s přeškrtnutým košem, znamená to, že je produkt kryt evropskou směrnicí 2002/96/EC.
- Informujte se o místním tříděném systému pro elektrické produkty.
- Řiďte se místními pravidly a nelikvidujte staré produkty spolu s běžným odpadem. Správná likvidace starého produktu pomůže zabránit případným negativním následkům pro životní prostředí a lidské zdraví.

HU - Régi termékének eldobása

- A terméket kiváló anyagokból és összetevőkből tervezték és készítették, melyek újrahasznosíthatóak és újra felhasználhatóak.
- Ha az áthúzott kerek szemetes szimbólumot látja egy terméken, akkor a termék megfelel a 2002/96/EC Európai Direktívának.
- Kérjük, érdeklődjön az elektromos és elektronikus termékek helyi szelektív hulladékgyűjtési rendjéről.
- Kérjük, a helyi törvényeknek megfelelően járjon el, és régi termékeit ne a normális háztartási szeméttel dobja ki. A régi termék helyes eldobása segít megelőzni a lehetséges negatív következményeket a környezetre és az emberi egészségre nézve.

SL - Končno odvajanje generatorja

- Ta generator toplega zraka je bil načrtovan in proizveden z kakovostnimi materiali in sestavni deli se lahko predelujejo za ponovno uporabo.
- Kadar izdelek ima pritrjeno tablico z oznako z velikim zbiralnikom odpadkov z kolesi in ta oznaka je zaznamovana z križem, pomeni, da je izdelek zaščiten z Direktivo Evropske Skupnosti 2002/96/EC.
- Dobro vam priporočamo, da se informirate glede krajevnega sistema za izborno zbiranje električnih in elektronskih izdelkov.

en

it

de

es

fr

nl

da

fi

no

sv

pl

ru

cs

hu

sl

hr

lt

lv

et

ro

sk

bg

uk

en - Vedno upoštevajte veljavne krajevne predpise in nikoli ne odvajajte stare izdelke skupaj z navadnimi hišnimi odpadki. Nepravilno odvajanje teh izdelkov lahko povzroči hude poškodbe osebam in okolju.

it **LT - Informacija apie panaudotos elektrinės įrangos šalinimą**

de - Panaudotą elektrinę ir elektroninę įrangą laikyti su kitomis atliekomis vartotojams draudžiama pagal Europos Sąjungos Direktyvą 2002/96/EC.

es - Šis ženklas, pavaizduotas ant įrenginio, informuoja, kad tai yra elektrinė arba elektroninė įranga, kuri panaudota negali būti laikoma kartu su kitomis atliekomis.

fr - Panaudotos elektrinės įrangos sudetyje yra natūraliai aplinkai kenksmingų medžiagų. Tokios įrangos negalima laikyti sąvartynuose, ji turi būti atiduota perdirbimui.

nl - Informaciją apie panaudotos elektrinės įrangos rinkimo sistemą galima gauti įrenginių pardavimo vietose bei iš gamintojo arba importuotojo.

da **LV - Informācija par izlietoto elektrisko un elektronisko ierīču utilizēšanu**

fi - Izlietotas elektriskā un elektroniskās ierīces izmest ar citiem atkritumiem lietotājiem ir aizliegts saskaņā ar Eiropas Savienības Direktīvu 2002/96/EC.

no - Šis simbols, attēlots uz ierīces, informē, ka tā ir elektriska vai elektroniska ierīce, kuru pēc izlietošanas nedrīkst izmest kopā ar citiem atkritumiem.

sv - Informera dig själv om lokala återvinnings och sophanteringssystem för elektriska och elektroniska produkter.

pl - Agera i enlighet med dina lokala regler och släng inte dina gamla produkter tillsammans med ditt normala hushållsavfall. Korrekt sophantering av din gamla produkt kommer att hjälpa till att för naturen och människors hälsa.

ru **EE - Informatsioon kasutatud elektrooniliste ja elektriseadmete likvideerimise kohta**

cs - See, seadmel olev märk informeerib, et tegemist on elektrooniliste või elektriseadmetega, mida pärast lõplikku kasutamist ei tohi hoida koos teiste jäätmetega.

hu - Kasutatud elektrooniliste ja elektriseadmete koostises on keskkonnale kahjulikke materjale. Selliseid seadmeid ei tohi hoida prügilates, need tuleb anda ümbertöötlemiseks.

sl - Informatsiooni kasutatud elektrooniliste ja elektriseadmete kogumissüsteemist võib saada seadme müüjalt müügikohtades ja tootjalt või maaletoojalt.

hr - Erilist tähelepanu peaksid osutama tarbijad, kes kasutavad nimetatud seadmeid eramajapidamises. Arvestades asjaoluga, et sellesse sektorisse satub kõige rohkem seadmeid, tähendab see, et nende osavõtt selektiivsest kasutatud seadmete kogumisest on eriti tähtis.

lt - Kasutatud elektrooniliste ja elektriseadmete hoidmine koos teiste jäätmetega on tarbijaile keelatud vastavalt Euroopa Liidu Direktiivile 2002/96/EC.

it **RO - Casarea aparatelor vechi**

lv - Această siglă (un cos de gunoi încercuit și tăiat) semnifică că faptul că produsul se află sub incidența Directivei Consiliului European 2002/96/EC.

et - Aparatele electrice și electronice nu vor fi aruncate împreună cu gunoiul menajer, ci vor fi predate în vederea reciclării la centrele de colectare special amenajate, indicate de autoritățile naționale sau locale.

ro - Respectarea acestor cerințe va ajuta la prevenirea impactului negativ asupra mediului înconjurător și sănătății publice.

sk - Pentru informații mai detaliate referitoare la casarea aparatelor vechi, contactați autoritățile locale, serviciul de salubritate sau distribuitorul de la care ați achiziționat produsul.

bg **SK - Likvidácia vášho starého prístroja**

uk - Keď sa na produkte nachádza tento symbol prečiarknutej smetnej nádoby s kolieskami, znamená to, že daný produkt vyhovuje európskej Smernici č 2002/96/EC.

uk - Všetky elektrické a elektronické produkty by mali byť zlikvidované oddelené od komunálneho odpadu prostredníctvom na to určených zberných zariadení, ktoré boli ustanovené vládou alebo orgánmi miestnej správy.

uk - Správnou likvidáciou starých zariadení pomôžete predchádzať potenciálnym negatívnym následkom pre prostredie a ľudské zdravie.

uk - Podrobnejšie informácie o likvidácii starých zariadení nájdete na miestnom úrade, v službe na likvidáciu odpadu alebo u predajcu, kde ste tento produkt zakúpili.

BG - Изхвърляне на вашия стар уред

- Когато този символ на задраскана кофа за боклук е поставен върху дадено изделие, това означава, че изделието попада под разпоредбите на Европейска директива 2002/96/EC.

- Всички електрически и електронни изделия трябва да се изхвърлят отделно от битовите отпадъци, в определени за целта съоръжения, посочени от държавните или местните органи.

- Правилното изхвърляне на вашия уред ще помогне за предотвратяване на възможни негативни последици за околната среда и човешкото здраве.

- За по-подробна информация за изхвърлянето на вашия стар уред се обърнете към вашата община, службите за събиране на отпадъци или магазина, откъдето сте купили своя уред.

NOTE:

en

it

de

es

fr

nl

da

fi

no

sv

pl

ru

cs

hu

sl

hr

lt

lv

et

ro

sk

bg

uk

en **NOTE:** _____

it _____

de _____

es _____

fr _____

nl _____

da _____

fi _____

no _____

sv _____

pl _____

ru _____

cs _____

hu _____

sl _____

hr _____

lt _____

lv _____

et _____

ro _____

sk _____

bg _____

uk _____
